

ภาคผนวก ค

แบบประเมินเครื่องมือการวิจัย

มหาวิทยาลัยราชภัฏสุราษฎร์ธานี

แผนการจัดการเรียนรู้

กลุ่มสาระการเรียนรู้ศิลปะ	ชั้นมัธยมศึกษาปีที่ 5
หน่วยการเรียนรู้ที่ 1 เรื่อง หลักการวาดภาพลายเส้น	เวลา 2 คาบ
วัน เดือน พ.ศ.	ภาคเรียนที่ 2

1. สาระการเรียนรู้

เส้นเป็นพื้นฐานสำคัญในการเรียนศิลปะ การนำเส้นมาประกอบเป็นภาพทำให้เกิดความรู้สึกรู้สึกต่างๆ

2. มาตรฐานการเรียนรู้

มาตรฐาน ศ 1.1 สร้างสรรค์งานทัศนศิลป์ตามจินตนาการ และความคิดสร้างสรรค์ วิเคราะห์ วิพากษ์ วิจัยคุณค่าของงานทัศนศิลป์ ถ่ายทอดความรู้สึก ความคิดต่อกิจกรรมศิลปะอย่างอิสระ ชื่นชม และประยุกต์ใช้ในชีวิตประจำวัน

จุดประสงค์การเรียนรู้

- อธิบายความหมาย คุณค่า หลักการของการวาดภาพลายเส้นได้
- จำแนกลักษณะของเส้นลักษณะแบบต่างๆ ได้
- บอกความหมายลักษณะของเส้นที่วาดได้
- มีทักษะการวาดภาพ โดยนำเส้นลักษณะต่างๆ มาประกอบเป็นภาพอย่างสวยงามได้

3. กิจกรรมการเรียนรู้

ชั้นนำเข้าสู่บทเรียน

- ครูให้นักเรียนสังเกตธรรมชาติและสิ่งแวดล้อมรอบตัว และตอบว่าสังเกตเห็นอะไรบ้าง เพื่อนำเชื่อมโยงความรู้เกี่ยวกับความหมายของศิลปะ
- ครูนำตัวอย่างภาพผลงานทัศนธาตุที่แสดงลักษณะจุด เส้น รูปทรง รูปร่าง พื้นผิว มิติ สี และแสงเงา ช่องไฟและจังหวะให้นักเรียนดูเพื่อเปรียบเทียบให้เห็นความแตกต่างแบ่งนักเรียนออกเป็นกลุ่มๆ ละ 5 คน ละคระความสามารถ เก่ง ปานกลาง อ่อน โดยเลือกนักเรียนที่มีพื้นฐานด้านศิลปะอย่างน้อย 1 คน และให้มีความรู้เกี่ยวกับบทบาทหน้าที่ การทำงานที่เกี่ยวข้องกับกระบวนการทำงานกลุ่ม แต่ละกลุ่มตั้งชื่อกลุ่ม

เลือกประธานและเลขานุการ เพื่อแบ่งหน้าที่ความรับผิดชอบ และทำงานให้เป็นระบบ
ทำงานกลุ่ม

นำเข้าสู่ กระบวนการเรียนรู้

ครูแจ้งตัวชี้วัดการเรียนรู้ เรื่อง ทักษะการให้ นักเรียนทำแบบทดสอบ
ก่อนเรียน เรื่อง ทักษะการ จำนวน 10 ข้อ ใช้เวลา 10 นาที เพื่อทราบพื้นฐานการเรียนรู้
ของนักเรียน

ขั้นที่ 1 ขั้นนำเสนอข้อมูลสถิติทักษะหรือการกระทำ

ขั้นสอน

3. แบ่งนักเรียนเป็นกลุ่ม กลุ่มละ 5-6 คน ร่วมกันศึกษาค้นคว้าความหมาย
ของทักษะในหัวข้อดังนี้

- | | |
|---------------------------------|------------------------------------|
| - จุด (point) | - เส้น (line) |
| - รูปและพื้น (shape-background) | - รูปทรงและบริเวณว่าง (form-space) |
| - ลักษณะพื้นผิว (texture) | - มิติ (dimension) |
| - สีแสงเงา | - ช่องไฟและจังหวะ |

ขั้นที่ 2 ขั้นสถิติและให้ผู้เรียนปฏิบัติทักษะย่อย

ครูนำชุดกิจกรรมการวาดภาพลายเส้นของแต่ละชั้นให้นักเรียนได้ศึกษา
ขั้นตอนของแต่ละชั้น จากนั้นครูผู้สอนเริ่มสถิติการวาดเส้นชนิดต่างๆ ให้นักเรียนดู
สิ่งสำคัญให้นักเรียนทราบถึงวิธีการ คือต้องฝึกจับดินสอ ฝึกการระบายดินสอเบื้องต้น
ตามลำดับที่ละส่วนอย่างช้าๆ ขั้นนี้นักเรียนทุกกลุ่มช่วยกันสังเกตขั้นตอนการสถิติ
การลงแสง เงา เพื่อเป็นแนวทางเวลาปฏิบัติ ของแต่ละกลุ่ม(คิดคล่องแคล่วแบบเชื่อมโยง)

4. แต่ละกลุ่มออกมานำเสนอผลการศึกษา ค้นคว้า โดยครูคอยอธิบายเสริม
ถึงการใช้ทักษะสร้างสรรค์ผลงานทัศนศิลป์

ให้นักเรียนแต่ละกลุ่มเตรียมอุปกรณ์ให้พร้อมหน้าที่สำคัญของกลุ่มคือการ
ช่วยเหลือกันเรียนร่วมกัน ครูอธิบายให้นักเรียนทราบขั้นนี้จะไม่มีการสถิติหรือมีแบบอย่าง
ให้ดู ทุกคนจึงต้องทำหน้าที่ของตนให้ดีที่สุดก่อน แต่ถ้าติดขัดจุดใด ครูผู้สอนควรจะให้
คำชี้แนะและช่วยแก้ไขจนกระทั่งผู้เรียนทำได้ จากนั้นให้แต่ละกลุ่มเริ่มผสมสีตามขั้นตอน
โดยให้สมาชิกในกลุ่มช่วยกันพิจารณาถึงสีที่ผสมออกมาให้เหมือนกับชุดกิจกรรม ทำเช่นนี้
เรื่อย ไปจนกระทั่งครบทุกส่วน ครูผู้สอนสอดแทรกคุณธรรมให้นักเรียนมีความรับผิดชอบ

ในกิจกรรมการเรียนการสอนเช่น การส่งชิ้นงานตามเวลาที่กำหนด การเก็บรักษาห้องและอุปกรณ์ (คิดละเอียดลออ)

5. ครูนำรูปภาพเกี่ยวกับงานวิจิตรศิลป์และประยุกต์ศิลป์ให้นักเรียนดู พร้อมให้นักเรียนแสดงความคิดเห็นเปรียบเทียบถึงความแตกต่างครุศาสตร์วิธีการวาดเส้น และลงแสงเงาที่ละชั้นสัทธิประมาณ 1-2 ครั้ง จากนั้นให้ผู้เรียนทำการลงแสงเงาตามขั้นตอนทักษะปฏิบัติ การลงแสงเงาด้วยดินสอ

ขั้นที่ 5 ขั้นให้เทคนิควิธีการ เพื่อปรับปรุงพัฒนา

6. ครูผู้สอนให้คะแนนผลงานจากการทดสอบปฏิบัติของแต่ละคนเพื่อรวบรวมเป็นคะแนนกลุ่ม และแนะนำเทคนิควิธีการให้ผู้เรียนสามารถทำงานได้เร็วและดีขึ้น

ขั้นที่ 6 ขั้นให้ผู้เรียนเชื่อมโยงทักษะย่อย

7. แบ่งนักเรียนเป็นกลุ่ม กลุ่มละ 4-6 คน ร่วมกันศึกษาค้นคว้าหัวข้อดังนี้

- พื้นฐานงานศิลป์
- ความหมายและขอบข่ายของงานศิลป์
- ประโยชน์ของงานทัศนศิลป์

4. สื่อการเรียนรู้ และแหล่งการเรียนรู้

ชุดกิจกรรม การวาดภาพลายเส้นพื้นฐาน

ใบความรู้

ใบงาน

แบบสังเกตพฤติกรรมความร่วมมือ

แบบสังเกตสมรรถนะของนักเรียน

แบบประเมินพฤติกรรมการทำงานกลุ่ม

5. การวัดผลประเมินผล

1. ตรวจใบงาน
2. สังเกตพฤติกรรมการทำงานกลุ่ม
3. สังเกตพฤติกรรมรายบุคคล
4. สังเกตสมรรถนะของนักเรียน

6.บันทึกหลังการใช้แผนการจัดการเรียนรู้

ผลการสอน

.....
.....
.....
.....

ปัญหา/อุปสรรค

.....
.....
.....
.....

ข้อเสนอแนะ/แนวทางแก้ไข

.....
.....
.....
.....

ลงชื่อ.....ครูผู้สอน

(นางสาวสายสุรีย์ จันทน์ม)

วันที่.....เดือน.....พ.ศ.

ข้อเสนอแนะของหัวหน้าสถานศึกษาหรือผู้ที่ได้รับมอบหมาย

.....
.....
.....

ลงชื่อ.....

(นายบุญชอบ อูสาย)

วันที่.....เดือน.....พ.ศ.

แบบทดสอบวัดพฤติกรรมการร่วมมือ

ชั้นมัธยมศึกษาปีที่ 5

คำชี้แจง

1. แบบทดสอบฉบับนี้วัดพฤติกรรมการร่วมมือ มีคำถาม 40 ข้อ ใช้เวลา 60 นาที
 2. คำถามแต่ละข้อมี 4 ตัวเลือก ซึ่งมีคำตอบที่ถูกต้องที่สุดเพียงข้อเดียวให้เลือกตอบ
 3. นักเรียนเลือกได้เพียง 1 คำตอบเท่านั้น ถ้าเลือกเกิน 1 คำตอบ ถือว่าไม่ได้คะแนน ในข้อนั้น
 4. นักเรียนทำเครื่องหมาย X ลงในช่องที่ตรงกับคำตอบที่ถูกต้องที่สุดเพียงข้อเดียว
- ดังตัวอย่าง เมื่อนักเรียนต้องการคำตอบ ข้อ ก.

ตัวอย่าง

ก. ข. ค. ง. จ.

5. เมื่อนักเรียนต้องการเปลี่ยนคำตอบใหม่ ให้ขีดเส้นขวางทับเครื่องหมายในข้อเดิม แล้วทำเครื่องหมาย X ลงในช่องที่ตรงกับคำตอบ ที่ต้องการตาม ตัวอย่าง

ก. ข. ค. ง. จ.

6. ห้ามนักเรียนทำเครื่องหมายใดๆ ในแบบทดสอบฉบับนี้
7. หากนักเรียนมีข้อสงสัยให้ถามกรรมการคุมสอบเท่านั้น

สถานการณ์ที่ 1 ในการจัดการเรียนการสอนวิชาศิลปะ ครูให้นักเรียนจัดโต๊ะเป็นกลุ่มกลุ่มละ 4 ตัว

1. ถ้านักเรียนรู้สึกปวดศีรษะ นักเรียนจะทำอย่างไร
 - ก. นั่งดูเพื่อนจัดโต๊ะ
 - ข. ช่วยเพื่อนจัดโต๊ะ
 - ค. บอกเพื่อนในกลุ่มว่าไม่สบาย
 - ง. บอกเพื่อนในกลุ่มให้จัดโต๊ะ
2. ถ้านักเรียนเห็นเพื่อนยกโต๊ะไม่ไหว นักเรียนจะทำอย่างไร
 - ก. นั่งดูเฉยๆ
 - ข. ลှุนให้กำลังใจเพื่อน
 - ค. เข้าไปช่วยเพื่อนยกโต๊ะ
 - ง. ชูระไม่ใช่กลุ่มของเราเสร็จแล้ว
3. นักเรียนจะทำอย่างไรให้การจัดกลุ่มเสร็จอย่างรวดเร็ว
 - ก. ช่วยกันยกโต๊ะคนละตัวมาเข้ากลุ่ม
 - ข. เร่งเพื่อนๆ ในกลุ่มให้รีบจัด ส่วนตัวเองนั่งดู
 - ค. ใครจะจัดก็จัดไปเดี๋ยวก็มีโต๊ะครบเอง
 - ง. แกล้งบอกเพื่อนว่าไม่สบายจะได้ไม่ต้องยกโต๊ะ
4. ถ้าเพื่อนในกลุ่มคนหนึ่งข้อมือเคล็ดยกโต๊ะไม่ไหว นักเรียนจะทำอย่างไร
 - ก. ให้เพื่อนคนนั้นยกโต๊ะคนเดียว
 - ข. บอกเพื่อนว่าไม่ต้องยกเดี่ยวเราช่วยยกเอง
 - ค. ล้งเพื่อนคนอื่นไปยกแทนเพื่อน
 - ง. ไม่สนใจใครทั้งสิ้น
5. ถ้าโต๊ะในห้องมีไม่พอ อยู่ 1 ตัว นักเรียนจะทำอย่างไร
 - ก. ตำหนิเพื่อน
 - ข. ตำหนิครูผู้สอน
 - ค. ตำหนิผู้อำนวยการโรงเรียน
 - ง. ใช้โต๊ะ สามตัว ก็สามารถทำงานกลุ่มได้เหมือนกัน

สถานการณ์ที่ 2 ครูสุวรรณี ให้นักเรียนแบ่งกลุ่มๆ ละ 4 คน ทำรายงานเรื่อง การวาดภาพลายเส้นแสดงค่าน้ำหนักอ่อน-แก่ ของแสงเงา ที่ตกกระทบบนวัตถุ แล้วเลือกตัวแทนกลุ่มออกไปรายงานหน้าชั้นเรียน

6. ถ้าสมาชิกในกลุ่มลงความเห็นว่ให้นักเรียนเป็นผู้นำเสนอรายงาน นักเรียนจะทำอย่างไร
- ก. ปฏิเสธเสียงแข็งว่าทำไม่ได้ ไม่ถนัด
 - ข. บอกกับสมาชิกว่าไม่ถนัด ขอทำหน้าที่อื่นดีกว่า
 - ค. น้อมรับและเตรียมการนำเสนออย่างเต็มที่
 - ง. ไม่ปฏิเสธแต่ถึงวันนำเสนอแล้วแก้งปวด
7. ในขณะที่ครูให้ทำรายงานกลุ่มนักเรียนมีเรื่องส่วนตัวที่จะต้องทำ นักเรียนจะทำอย่างไร
- ก. ทำงานส่วนตัวโดยไม่สนใจกลุ่ม
 - ข. ไม่สนใจงานกลุ่มปล่อยให้สมาชิกที่เหลือทำ
 - ค. ช่วยเพื่อนทำงานกลุ่มให้เสร็จทันเวลาก่อนทำงานส่วนตัว
 - ง. ทำงานส่วนตัวและงานกลุ่มไปพร้อมๆ กัน จะได้ไม่เสียประโยชน์ทั้งสองฝ่าย
8. ถ้าสมาชิกคนใดคนหนึ่งเป็นคนแบ่งหน้าที่ในการทำรายงานกลุ่มโดยไม่ถามความคิดเห็นของสมาชิก นักเรียนจะทำอย่างไร
- ก. พ้องครู
 - ข. ไม่ทำในสิ่งที่ตนไม่ถนัด
 - ค. โหม้ให้เพื่อนที่เผด็จการ และไม่ยอมช่วยงาน
 - ง. ทารื้อกับสมาชิกในกลุ่มว่าเหมาะสมหรือไม่
9. ถ้าท่านได้รับคัดเลือกให้เป็นหัวหน้ากลุ่ม นักเรียนจะทำอย่างไร
- ก. ขอขอบคุณในความไว้วางใจของสมาชิก และทำหน้าที่ให้ดีที่สุด
 - ข. ไม่ยอมรับ อ้างว่าไม่สบาย
 - ค. สั่งให้สมาชิกที่เหลือทำงานโดยไม่ถามความเห็น
 - ง. บอกกับสมาชิกว่าถ้าให้เป็นหัวหน้าจะไม่เข้ากลุ่มด้วย

10. ถ้าสมาชิกที่ทำหน้าที่นำเสนอไม่สบายกะทันหัน กลุ่มขาดคนนำเสนอ นักเรียนจะทำอย่างไร

- ก. อาสาเป็นคนนำเสนอเอง
- ข. ให้เพื่อนคนที่เขียนรายงานออกนำเสนอ
- ค. ขอผลัดวันนำเสนอให้เพื่อนหายป่วยก่อน
- ง. บอกเพื่อนๆ ว่าไม่สบาย

สถานการณ์ที่ 3 ครูเฉลิมไทย แบ่งกลุ่มนักเรียน แล้วมอบหมายให้จัดบอร์ดความรู้เกี่ยวกับเงาตกทอด โดยให้นักเรียนหาวัสดุอุปกรณ์ในการจัดบอร์ดและให้เสร็จภายในชั่วโมงเรียน

11. นักเรียนจะทำอย่างไรเพื่อให้งานเสร็จทันเวลา

- ก. นิ่งดูตายไม่ช่วยเพื่อนทำอะไรเลย
- ข. บอกเพื่อนๆ ว่าทำอะไรไม่เป็นสักอย่างให้เพื่อนๆ ทำเลย
- ค. ช่วยเพื่อนๆ จัดบอร์ด จะได้เสร็จทันเวลา
- ง. ไปดูกลุ่มอื่นว่าจัดบอร์ดอย่างไร แล้วบอกเพื่อนในกลุ่มให้จัดตามแบบที่ดูมา

12. ถ้านักเรียนยังทำแบบฝึกหัดไม่เสร็จ นักเรียนจะทำอย่างไร

- ก. ช่วยงานกลุ่มให้เสร็จก่อน แล้วค่อยกลับมาทำแบบฝึกหัด
- ข. ทำแบบฝึกหัดให้เสร็จก่อนเรื่องอื่นไม่สนใจ
- ค. ทำแบบฝึกหัดไปด้วยและจัดบอร์ดไปด้วยจะได้เสร็จพร้อมๆ กัน
- ง. ไม่ทำอะไรเลยคนเยอะเยอะ แบบฝึกหัดไว้รอลอกเพื่อน

13. ถ้านักเรียนยังไม่ทำการบ้าน นักเรียนจะทำอย่างไร

- ก. ทำการบ้านให้เสร็จก่อน
- ข. ยืมการบ้านเพื่อนมาลอก
- ค. ทำงานกลุ่มให้เสร็จก่อน
- ง. จ้างเพื่อนห้องอื่นทำการบ้านให้ ส่วนตนเองเล่นเกมส์

14. ถ้าเพื่อนให้นักเรียนช่วยตัดดอกไม้ตกแต่งบอร์ด นักเรียนจะทำอย่างไร

- ก. บอกว่าทำไม่เป็น
- ข. ให้เพื่อนบอกวิธีการตัดดอกไม้และช่วยเพื่อนทำจนเสร็จ
- ค. นั่งเล่นเกม ไม่สนใจเพื่อน
- ง. บอกเพื่อนว่า ขอทำการบ้านก่อน

15. เมื่อจัดบอร์ดเสร็จแล้ว นักเรียนจะทำอย่างไร

- ก. รีบไปพักรับประทานอาหารทันที
- ข. บอกเพื่อนให้เก็บกวาดให้เรียบร้อย
- ค. บอกครูว่างานเสร็จแล้วจะได้รีบไปพัก
- ง. ช่วยเพื่อนเก็บกวาดทำความสะอาดให้เรียบร้อยก่อนไปแจ้งครู

สถานการณ์ที่ 4 ครูสมศรี แบ่งกลุ่มนักเรียนให้ศึกษา เรื่อง ค่าน้ำหนักของแสง-เงา แล้วให้นักเรียนสรุปเป็นผังความคิด และส่งตัวแทนออกนำเสนอหน้าชั้นเรียน

16. ถ้านักเรียนเป็นคนที่มีความสามารถด้าน ศิลปะ วาดรูป นักเรียนจะทำอย่างไร

- ก. อาสาเป็นคนตกแต่งผังความคิดให้ดูสวยงาม
- ข. ไม่สนใจ ให้เพื่อนในกลุ่มทำ ส่วนตัวเองนั่งดู
- ค. ทำผังความคิดคนเดียวโดยไม่ให้เพื่อนในกลุ่มช่วย
- ง. ไปดูกลุ่มอื่นแล้วนำมาปรับเป็นของตนเอง

17. ถ้านักเรียนได้รับมอบหมายจากสมาชิกในกลุ่มให้เป็นคนเขียนแผนผังความคิด นักเรียนจะทำอย่างไร

- ก. บ่ายเบี่ยงว่าทำไม่เป็น
- ข. อ้างว่าปวดข้อมือเขียนไม่ถนัดให้คนอื่นทำดีกว่า
- ค. ยินดีด้วยความเต็มใจ
- ง. ไม่ทำไม่สนใจ

18. ถ้านักเรียนได้รับเลือกให้เป็นเลขานุการของกลุ่ม นักเรียนจะอย่างไร

- ก. โวยวาย ไม่รับหน้าที่นี้
- ข. บ่ายเบี่ยง ว่าลายมือไม่สวย
- ค. ขู่เพื่อนว่าจะไม่เล่นด้วย
- ง. ยินดีทำหน้าที่ด้วยความเต็มใจ

19. ถ้าสมาชิกในกลุ่มช่วยกันทำผังความคิดเสร็จแล้ว แต่ยังขาดคนนำเสนอหน้าชั้นเรียน ถ้านักเรียนยังไม่มีส่วนร่วมอะไรเลยนักเรียนควรจะทำอย่างไร

- ก. อาสาเป็นคนออกนำเสนอหน้าชั้นเรียน
- ข. อยู่นิ่งๆ ไม่ออกความเห็น
- ค. บอกเพื่อนๆ ว่าไม่สบาย
- ง. บอกเพื่อนๆ ว่าให้คนที่ทำผังความคิดเป็นคนออกนำเสนอ

20. ถ้านักเรียนทำอะไรไม่เป็นเลย นักเรียนจะอย่างไร

- ก. ให้คนที่ทำเป็น ทำไปเลย
- ข. เรียนรู้วิธีการทำกับเพื่อนๆ และช่วยกันทำงานจนสำเร็จ
- ค. บอกเพื่อนว่าทำอะไรไม่เป็นขออย่างเดียว
- ง. ไม่สนใจใครจะทำอะไรก็ช่าง

สถานการณ์ที่ 5 ครูที่ปรึกษาประจำชั้นให้นักเรียนจัดเวรประจำวัน แบ่งหน้าที่การทำงาน เพื่อทำความสะอาดห้องเรียนของตนเอง

21. ถ้านักเรียนได้รับมอบหมายให้ทำความสะอาดห้องเรียนประจำวันจันทร์ นักเรียนจะอย่างไร

- ก. วันจันทร์ที่ไร้มักจะลาป่วยทุกครั้ง
- ข. วันจันทร์จะรีบมาแต่เช้าทำความสะอาดห้องให้เรียบร้อยก่อนเรียนทุกครั้ง
- ค. มาโรงเรียนสายๆ จะได้ไม่ต้องทำความสะอาดห้อง
- ง. มาโรงเรียนตามปกติแต่ไม่ทำความสะอาดห้อง

22. หลังเลิกเรียนเพื่อนที่อยู่เวรวันเดียวกันที่มีหน้าที่เทขยะเกิดป่วยกะทันหัน และถึงขยะยังไม่นำไปเท นักเรียนจะทำอย่างไร
- ปล่อยขยะให้อยู่อย่างนั้น เพราะไม่ใช่หน้าที่
 - บอกให้คนอื่นนำขยะไปเทส่วนตัวเองรีบไปเตะบอล
 - นำขยะไปเทแทนเพื่อนคนที่ป่วย
 - บอกเพื่อนคนที่ป่วยนำขยะไปเทในวันถัดไป
23. นักเรียนเป็นเวรประจำวัน แต่ทำหน้าที่ของตนเองเรียบร้อยแล้วถ้าคนที่ทำหน้าที่กวาดห้องไม่มาเรียน จะทำอย่างไร
- แจ้งครูประจำชั้นให้หักคะแนน
 - ไม่สนใจเพราะทำหน้าที่ตนเองเสร็จแล้ว
 - บอกเพื่อนคนอื่นกวาดห้องแทนเพื่อนที่ไม่มา
 - กวาดห้องแทนเพื่อนที่ไม่มา
24. ถ้าเพื่อนนักเรียนที่ทำหน้าที่เวรประจำวันวันอื่นที่ไม่ใช่เวรของนักเรียนเอง ทำเวรอยู่คนเดียว เนื่องจากสมาชิกมีธุระด่วน ต้องรีบกลับ นักเรียนจะทำอย่างไร
- รีบเข้าไปช่วยเพื่อนทำเวรจะได้เสร็จเร็วๆ
 - รีบไปต่อว่าสมาชิกที่ละทิ้งหน้าที่ปล่อยให้เพื่อนทำคนเดียว
 - เฉยๆไม่สนใจ เพราะไม่ใช่หน้าที่ของตนเอง
 - ไปฟ้องครูประจำชั้น
25. ถ้าครูประเมินว่าเวรวันจันทร์ทำความสะอาดไม่เรียบร้อย นักเรียนจะทำอย่างไร
- ช่วยกันทำความสะอาดอีกครั้ง
 - ไม่พอใจครูว่าเรื่องมาก
 - ตำหนิเพื่อน
 - ไม่สนใจ

สถานการณ์ที่ 6 ครูสายสุรีย์ ให้นักเรียนห้อง ม. 4/1 ไปเรียนที่ห้องปฏิบัติการศิลปะ แต่เนื่องจากว่า ห้องยังไม่สะอาด จึงบอกให้นักเรียนช่วยกันทำความสะอาดห้องก่อนทำการเรียนการสอน

26. ถ้าครูไม่ระบุว่าให้ใครทำหน้าที่กวาดห้อง นักเรียนจะทำอย่างไร
- ก. นั่งรออยู่นอกห้องให้เพื่อนคนอื่นกวาดห้องให้เสร็จก่อน
 - ข. รีบหยิบไม้กวาดช่วยเพื่อนกวาดห้องให้เรียบร้อยก่อนเรียน
 - ค. ขออนุญาตคุณครูไปทำธุระส่วนตัวในห้องน้ำ
 - ง. ไม่สนใจและเข้าไปนั่งรอเรียนในห้องก่อนเพื่อน
27. ถ้าในห้องปฏิบัติการไม่มีอุปกรณ์ในการทำความสะอาด นักเรียนจะทำอย่างไร
- ก. ไม่สนใจและไม่ต้องทำความสะอาด
 - ข. ไปยืมอุปกรณ์ทำความสะอาดจากห้องข้างเคียง
 - ค. บอกครูประจำวิชาให้จัดหาอุปกรณ์ทำความสะอาดห้องให้ครบ
 - ง. แจ้งผู้อำนวยการโรงเรียนให้จัดหาอุปกรณ์ทำความสะอาดให้ครบ
28. ถ้าครูให้เรานำขยะไปเท นักเรียนจะทำอย่างไร
- ก. ให้นำเอาขยะไปเท
 - ข. ใช้เพื่อนต่อ
 - ค. เดินหนีต่อหน้าครู
 - ง. บอกครูว่ายังทำการบ้านไม่เสร็จขอทำการบ้านก่อน
29. ถ้านักเรียนเห็นเศษกระดาษตกอยู่ตรงหน้า นักเรียนจะทำอย่างไร
- ก. เดินหลบให้เพื่อนคนอื่นเก็บ
 - ข. ทำเป็นมองไม่เห็น
 - ค. ก้มลงเก็บไปทิ้งลงถังขยะ
 - ง. บอกเพื่อนคนข้างๆ เก็บ
30. ถ้าเพื่อนขอร้องให้ช่วยกวาดห้อง นักเรียนจะทำอย่างไร
- ก. ช่วยเพื่อนทันที ไม่เกียจงอน
 - ข. คนอื่นเยอะแยะ ทำไมไม่บอก
 - ค. ไม่สนใจ
 - ง. เดินหนี

สถานการณ์ที่ 7 ทางโรงเรียนจัดกิจกรรม Big cleaning Day ในภาคบ่ายของวันพุธ โดยแบ่งเขตรับผิดชอบให้แต่ละห้อง ซึ่งก่อนหน้านั้นครูได้แจ้งให้นักเรียนทุกคนใส่ชุดพละ และนำอุปกรณ์ที่เกี่ยวข้องกับการทำความสะอาดมาด้วย

31. นักเรียนรู้สึกอย่างไรกับกิจกรรม Big cleaning Day ที่ทางโรงเรียนจัด
- ก. ยินดีจะร่วมมือกันช่วยทำให้โรงเรียนสะอาด
 - ข. ถูกบังคับให้ทำกิจกรรมโดยไม่เต็มใจ
 - ค. ไม่พอใจ ทำไมต้องทำด้วย
 - ง. ต่อต้าน นักการภารโรงก็ทำไมต้องให้นักเรียนทำด้วย
32. คุณครูเฉลิมไทยประกาศให้หัวหน้าห้องไปรับน้ำยาทำความสะอาดเอนกประสงค์แต่หัวหน้าห้องไม่มา เพราะไม่สบาย นักเรียนจะทำอย่างไร
- ก. อาสาเป็นตัวแทนของห้องไปรับแทนหัวหน้าห้อง
 - ข. บอกเพื่อนคนที่วิ่งเร็วรีบไปรับแทนหัวหน้าห้อง
 - ค. สั่งเพื่อนให้ไปรับแทนหัวหน้าห้อง
 - ง. อยู่เฉยๆ รอดูว่าจะมีใครไปรับ
33. นักเรียนรู้สึกอย่างไรที่ต้องร่วมกิจกรรม Big Cleaning Day กับเพื่อนๆ ในห้องเดียวกัน
- ก. เฉยๆ
 - ข. ไม่พอใจ
 - ค. เต็มใจ
 - ง. ถูกบังคับ
34. ถ้าทางโรงเรียนนัดมาทำกิจกรรม Big Cleaning Day ในวันหยุด นักเรียนจะรู้สึกอย่างไร
- ก. ไม่อยากเข้าร่วม
 - ข. มันคือวันพักผ่อน
 - ค. ไม่พอใจ
 - ง. ยินดีเข้าร่วมกิจกรรมด้วยความเต็มใจ

35. ในขณะที่กำลังทำกิจกรรม Big Cleaning Day ถ้าคุณครูยังไม่มาตรวจงานนักเรียนจะ
ทำอย่างไร

- ก. ไม่ทำกิจกรรมจนกว่าจะมีครูมาตรวจงาน
- ข. นั่งเล่นหมากฮอสกับเพื่อนๆ
- ค. พากันหลบไปในที่ที่ครูหาไม่เจอ
- ง. ร่วมทำกิจกรรมกับเพื่อนๆ เพื่อให้งานเสร็จ

สถานการณ์ที่ 8 ในการเรียนวิชา ศิลปะ เรื่อง การวาดระดับแสง-เงา ของส้ม ครูประจำ
วิชาให้ทำ การบ้านไปส่งในวันถัดไป ถ้าใครไม่ส่งจะโดนทำโทษ

36. ถ้าแก้วตามมาปรึกษาการบ้านกับนักเรียน นักเรียนจะทำอย่างไร

- ก. ให้เพื่อนลอกการบ้านเพื่อจะได้ไม่โดนครูทำโทษ
- ข. บอกเพื่อนว่าอธิบายไม่ได้ ไม่เข้าใจเหมือนกัน
- ค. บอกให้แก้วตาไปถามคนที่เก่งที่สุดในห้อง
- ง. อธิบายให้แก้วตาเข้าใจและให้แก้วตาทำการบ้านด้วยตนเอง ไม่ให้ลอกเพื่อน

37. ถ้านักเรียนไม่เข้าใจบทเรียน ทำการบ้านไม่ได้นักเรียนจะทำอย่างไร

- ก. จ้างเพื่อนที่เข้าใจทำการบ้านให้
- ข. ขอลอกการบ้านกับเพื่อน
- ค. ขอให้เพื่อนที่เข้าใจช่วยอธิบาย และทำการบ้านด้วยตนเอง
- ง. ให้เพื่อนที่สนิททำการบ้านให้

38. ถ้าเพื่อนที่อยู่บ้านใกล้กันไม่ได้มาโรงเรียนเพราะไม่สบายไม่รู้เรื่องที่ครูมอบหมายงาน
นักเรียนจะทำอย่างไร

- ก. ไปบอกเพื่อนให้ทราบว่าคุณให้ส่งงานวันรุ่งขึ้น
- ข. ไม่บอกเพื่อนเพราะกลัวเพื่อนได้คะแนนมากกว่า
- ค. เองงานไปให้เพื่อนลอกเพื่อให้ส่งทันวันรุ่งขึ้น
- ง. อาสาเพื่อนทำการบ้านให้กลัวเพื่อนถูกครูทำโทษ

39. ถ้าคุณครูให้รวบรวมการบ้านส่งเป็นกลุ่ม แต่เพื่อนในกลุ่มมาช้า นักเรียนจะทำอย่างไร
- ก. ส่งเฉพาะของตนเอง ไม่รอเพื่อน
 - ข. รอเพื่อนๆ มาครบทุกคนแล้วค่อยส่งพร้อมกัน
 - ค. ตำหนิเพื่อนว่าไม่ตรงเวลา
 - ง. พ้องครุว่าเพื่อนมาช้า
40. เมื่อคุณครูตรวจการบ้านเสร็จแล้วให้ตัวแทนกลุ่มมารับสมุด นักเรียนจะทำอย่างไร
- ก. อาสาไปรับสมุดให้เพื่อนๆ
 - ข. บอกเพื่อนอีกคนไปรับ
 - ค. ให้เพื่อนอีกกลุ่มที่อยู่ใกล้ครูไปรับมาให้
 - ง. ไม่สนใจว่าใครจะไปรับ

มหาวิทยาลัยราชภัฏสุราษฎร์ธานี

แบบทดสอบวัดผลสัมฤทธิ์ทางการเรียน

ชั้นมัธยมศึกษาปีที่ 5

คำสั่ง ให้ทำเครื่องหมาย X ลงในกระดาษคำตอบ ที่ถูกต้องตรงกับอักษร ก ข ค หรือ ง
ที่ถูกที่สุดเพียงข้อเดียวลงในกระดาษคำตอบ

คำชี้แจง แบบทดสอบนี้เป็นข้อสอบแบบปรนัย ชนิดเลือกตอบ จำนวน 40 ข้อ 50 นาที

ชื่อ.....ชั้น.....โรงเรียน.....

1. ทิศนาคาประกอบด้วย

- ก. ลี รูปร่าง
- ข. รูปร่าง ที่ว่าง
- ค. น้ำหนัก แสงเงา
- ง. จุด เส้น รูปร่าง รูปทรง น้ำหนักอ่อน-แก่ พื้นผิว ลี

2. เส้นแนวตั้ง หรือเส้นแนวนอน หมายถึง

- ก. แข็งแรงมั่นคง สูงสง่า
- ข. สบาย เจริญขริ่ม
- ค. ฉลาด รวดเร็ว
- ง. เคลื่อนไหว ไม่นิ่ง

3. ถ้าภาพมีเนื้อหาเกินเนื้อที่มากจะทำให้เกิดสิ่งใด

- ก. ความสวยงาม
- ข. ให้คุณค่าด้านการใช้สอยมาก
- ค. แน่น ลับสน อึดอัด
- ง. ตื่นเต้นตระการตา

4. เส้นที่ให้ความรู้สึกอ่อนโยน นิ่มนวล คือเส้นอะไร

- ก. เส้นตรง
- ข. เส้นโค้ง
- ค. เส้นซิกแซก
- ง. เส้นตรงแนวตั้ง

5. ความแตกต่างของรูปร่างและรูปทรง คือ

- ก. รูปทรงมี 3 มิติ รูปร่างมี 3 มิติ
- ข. รูปทรงมี 3 มิติ รูปร่างมี 4 มิติ
- ค. รูปร่าง รูปทรง เหมือนกัน
- ง. รูปร่างมี 3 มิติ รูปทรงมี 2 มิติ

6. ข้อใดอธิบายความสำคัญของเส้นได้อย่างถูกต้อง
- การวาดเส้นด้วยเครื่องมือต่างๆ ตามจินตนาการของศิลปิน
 - การวาดเส้นเป็นเครื่องมือถ่ายทอดมโนภาพและ ความคิด
 - การวาดเส้นเป็นพื้นฐานในการสร้างสรรค์งานศิลปะทุกแขนง
 - ถูกหมดทุกข้อ
7. จุดมุ่งหมายของการวาดเส้น คือ ข้อใด
- เพื่อต้องการบันทึกข้อเท็จจริง
 - เพื่อกระตุ้นความคิดและจินตนาการ
 - เพื่อศึกษาสิ่งแวดล้อมหรือธรรมชาติ
 - ถูกหมดทุกข้อ
8. หลักการวาดเส้นแบ่งออกเป็นกี่ประเภท
- 3 ประเภท
 - 4 ประเภท
 - 5 ประเภท
 - 6 ประเภท
9. ข้อใดคือขนาดของดินสอแรเงาที่เหมาะสมกับนักเรียนฝึกหัดใหม่ๆ
- HB จนถึง 2B
 - 2B จนถึง 3B
 - 5B จนถึง EE
 - EE ขนาดเดียวเท่านั้น
10. ต้องการเก็บรายละเอียดและใช้งานในพื้นที่แคบๆ ควรจับดินสอแบบใด
- จับแบบเขียนหนังสือ
 - จับแบบหงายมือ
 - จับแบบคว่ำมือ
 - ไม่มีข้อใดถูก
11. เส้นใดที่ให้ความรู้สึกมั่นคง แน่นหนา ตรง
- เส้นตรง
 - เส้นนอน
 - เส้นเฉียง
 - เส้นโค้ง
12. ข้อใดอธิบายเส้นคลื่นได้ถูกต้อง
- มั่นคง มีเกียรติสูงศักดิ์
 - การต่อสู้ สงคราม ความขัดแย้ง
 - ให้ความรู้สึกเคลื่อนไหวซ้าๆ สุภาพอ่อนโยน
 - เหมือนการระเบิด หมุนเป็นวงกลม

13. ข้อใดอธิบายมุมมองแบบตาคนมองได้อย่างถูกต้อง
- การมองจากที่สูงลงมาที่ต่ำ
 - การมองระดับสายตาคนมองปกติ
 - การมองจากที่ต่ำไปหาที่สูง
 - ไม่มีข้อใดถูก
14. ต้องการเน้นด้วยน้ำหนักที่มีขนาดไม่เท่ากันจะให้ความรู้สึกด้านใด
- ทำให้ภาพมองดูใกล้ ไกล
 - ทำให้ภาพมีขนาดใหญ่ขึ้น
 - ทำให้ภาพมีขนาดเล็กลง
 - ทำให้ภาพมีความรู้สึกของแสงเงา
15. บริเวณใดคือบริเวณแสงสว่างจัด
- บริเวณที่ถูกแสงกระทบโดยตรง
 - บริเวณที่เป็นเงาของวัตถุตกกระทบพื้น
 - บริเวณที่อยู่ตรงข้ามกับแสงสว่าง
 - บริเวณที่ถูกแสงทางอ้อม
16. บริเวณใดที่นักเรียนต้องแรเงาให้มีความเข้มเกือบดำ หรือมากกว่าที่อื่นๆ
- แสงสว่างจัด
 - แสงสะท้อน
 - บริเวณเงา
 - เงาตกกระทบ
17. ข้อใดอธิบายเงาตกกระทบได้ถูกต้อง
- เงาที่เกิดขึ้นอยู่ใกล้กับบริเวณแสงสว่างจัด
 - เงาที่เกิดจากแสงกระทบพื้นสะท้อนมายังวัตถุ
 - เงาที่เกิดจากจินตนาการ
 - เงาที่ของวัตถุที่กระทบพื้นตรงข้ามกับแสง
18. ข้อใดไม่ใช่องค์ประกอบของทัศนธาตุ
- เส้นและสี
 - รูปร่างและรูปทรง
 - น้ำหนักแสงเงาและลักษณะผิว
 - จุดเด่นและความสมดุล
19. เส้นที่แสดงถึงความกว้าง ความสงบ ความนิ่งเฉยและพักผ่อนคือเส้นใด
- เส้นตั้ง
 - เส้นนอน
 - เส้นทแยง
 - เส้นโค้ง

20. ข้อใดอธิบายขั้นตอนแรกๆของเทคนิคการลงแสงเงาได้อย่างถูกต้อง
- ลงน้ำหนักเบาๆ โคนเว้นส่วนที่เป็นแสงไว้
 - กำหนดขอบเขตของแสงและเงาด้วยเส้นร่างเบาๆ
 - เพิ่มเติมส่วนน้ำหนักกลาง
 - เริ่มตกแต่งรายละเอียด
21. ข้อใดต่อไปนี้เป็นสิ่งเกี่ยวข้องกับองค์ประกอบที่สำคัญของการวาดเส้น
- ราคาดินสอ
 - เส้น
 - รูปร่าง
 - จังหวะและทิศทาง
22. ข้อใดวัตถุประสงค์ของการวาดภาพหุ่นนิ่ง
- เพื่อศึกษาความถูกต้องของรูปทรงน้ำหนัก แสงเงา
 - เพื่อศึกษาที่มาของหุ่น
 - เพื่อศึกษาความถนัดของผู้วาด
 - ถูกหมดทุกข้อ
23. หากภาพส่วนรวมของวัตถุมีน้ำหนักน้อยการลงแสงเงาพื้นหลังควรทำลักษณะใด
- ควรลงให้อ่อนกว่าภาพวัตถุ
 - ควรลงให้มีความเข้มเท่ากับภาพวัตถุ
 - ไม่ควรวาดภาพพื้นหลัง
 - ควรลงภาพพื้นหลังให้มีความเข้มกว่าภาพวัตถุ
24. น้ำหนักอ่อน-แก่ของแสงเงาและสี มีความสำคัญในเรื่องใด
- ความสำคัญในการสร้างสรรค์
 - ในการวางสัดส่วน
 - ความสำคัญในการไล่น้ำหนักของสี
 - ความสำคัญทำให้เกิดระยะใกล้ไกลและเป็นมิติ
20. ข้อใดอธิบายขั้นตอนแรกๆของเทคนิคการลงแสงเงาได้อย่างถูกต้อง
- ลงน้ำหนักเบาๆ โคนเว้นส่วนที่เป็นแสงไว้
 - กำหนดขอบเขตของแสงและเงาด้วยเส้นร่างเบาๆ
 - เพิ่มเติมส่วนน้ำหนักกลาง
 - เริ่มตกแต่งรายละเอียด

21. ข้อใดต่อไปนี้เป็นสิ่งเกี่ยวข้องกับองค์ประกอบที่สำคัญของการวาดเส้น

- ก. ราคาดินสอ
- ข. เส้น
- ค. รูปร่าง
- ง. จังหวะและทิศทาง

22. ข้อใดวัตถุประสงค์ของการวาดภาพหุ่นนิ่ง

- ก. เพื่อศึกษาความถูกต้องของรูปทรงน้ำหนัก แสงเงา
- ข. เพื่อศึกษาที่มาของหุ่น
- ค. เพื่อศึกษาความถนัดของผู้วาด
- ง. ถูกหมดทุกข้อ

23. หากภาพส่วนรวมของวัตถุมีน้ำหนักน้อยการลงแสง เงาพื้นหลังควรทำลักษณะใด

- ก. ควรลงให้อ่อนกว่าภาพวัตถุ
- ข. ควรลงให้มีความเข้มเท่ากับภาพวัตถุ
- ค. ไม่ควรวาดภาพพื้นหลัง
- ง. ควรลงภาพพื้นหลังให้มีความเข้มกว่าภาพวัตถุ

24. น้ำหนักอ่อน-แก่ของแสงเงาและสี มีความสำคัญในเรื่องใด

- ก. ความสำคัญในการสร้างสรรค์
- ข. ในการวางสัดส่วน
- ค. ความสำคัญในการไล่น้ำหนักของสี
- ง. ความสำคัญทำให้เกิดระยะใกล้ไกลและเป็นมิติ

25. เส้นในข้อใดที่ผู้วาดมักนิยมมาใช้ในงานสร้างสรรค์ผลงาน

- ก. เส้น 30 องศา
- ข. เส้น 45 องศา
- ค. เส้น 60 องศา
- ง. เส้น 90 องศา

26. วัตถุในข้อใดเหมาะสำหรับฝึกทักษะให้เกิดความชำนาญ

- ก. วัตถุทรงกลม
- ข. วัตถุที่มีลวดลาย
- ค. รูปปั้นลวดลายไทย
- ง. รูปปั้นหน้าคน

33. ทิศทางที่แสงตกกระทบหุ้มีลักษณะใดบ้าง
- เงาตกทอดบริเวณที่เงา ของวัตถุนั้น
 - แสงสว่าง อยู่ในส่วนรับอิทธิพลของแสง
 - เงาอยู่ในส่วนรับอิทธิพลของแสงน้อยมาก
 - ถูกทุกข้อ
34. ผู้วาดถ่ายทอดความรู้สึกด้วยเส้นเป็นการวาดเส้นที่ ใช้ทักษะและความรวดเร็ว อยู่ในงานประเภทใด
- คอนทัวร์ ดรอว์อิง
 - สเก็ตช์ ดรอว์อิง
 - การวาดลายเส้น
 - การวาดเน้นรูปทรง
35. การเน้นด้วยน้ำหนักที่มีขนาดไม่เท่ากันจะให้ความรู้สึกด้านใด
- ทำให้ภาพมองดูใกล้ ไกล
 - ทำให้ภาพมีขนาดใหญ่ขึ้น
 - ทำให้ภาพมีขนาดเล็กลง
 - ทำให้ภาพมีความรู้สึกของแสงเงา
36. บริเวณใดคือบริเวณแสงสว่างจัด
- บริเวณที่ถูกแสงกระทบโดยตรง
 - บริเวณที่เป็นเงาของวัตถุตกกระทบพื้น
 - บริเวณที่อยู่ตรงข้ามกับแสงสว่าง
 - บริเวณที่ถูกแสงทางอ้อม
37. ข้อใดอธิบายขั้นตอนแรกๆของเทคนิคการลงแสงเงาได้อย่างถูกต้อง
- ลงน้ำหนักเบาๆ โคนเว้นส่วนที่เป็นแสงไว้
 - กำหนดขอบเขตของแสงและเงาด้วยเส้นร่างเบาๆ
 - เพิ่มเติมส่วนน้ำหนักกลาง
 - เริ่มตกแต่งรายละเอียด

38. ข้อใดวัตถุประสงค์ของการวาดภาพหุ่นนิ่ง
- ก. เพื่อศึกษาความถูกต้องของรูปทรง น้ำหนัก แสง
 - ข. เพื่อศึกษาที่มาของหุ่น
 - ค. เพื่อศึกษาความถนัดของผู้วาด
 - ง. ถูกหมดทุกข้อ
39. หากภาพส่วนรวมของวัตถุมีน้ำหนักน้อยการลงแรงเงาพื้นหลังควรทำลักษณะใด
- ก. ควรลงให้อ่อนกว่าภาพวัตถุ
 - ข. ควรลงให้มีความเข้มเท่ากับภาพวัตถุ
 - ค. ไม่ควรวาดภาพพื้นหลัง
 - ง. ควรลงภาพพื้นหลังให้มีความเข้มกว่าภาพวัตถุ
40. บริเวณใดที่นักเรียนต้องแรงเงาให้มีความเข้มเกือบดำหรือมากกว่าที่อื่นๆ
- ก. แสงสว่างจัด
 - ข. แสงสะท้อน
 - ค. บริเวณเงา
 - ง. เงาตกกระทบ

แบบทดสอบความถนัดด้านมิติสัมพันธ์

การซ้อนภาพ

คำชี้แจง

1. แบบทดสอบฉบับนี้มีทั้งหมด 20 ข้อให้เวลาทำ 20 นาที ตั้งแต่ข้อ 1-20
2. ในการหาคำตอบให้นักเรียนดูภาพสองภาพแรก แล้วพิจารณาว่าถ้านำรูปภาพทั้งสองนั้นมาซ้อนกันแล้ว จะเป็นรูปภาพในตัวเลือกใด
3. พยายามอย่าใช้เวลาทำข้อสอบข้อใดนานเกินไป เพราะอาจมีข้อที่ง่ายกว่าอยู่ในข้อต่อไป
4. ให้นักเรียนเลือกคำตอบที่ถูกต้องที่สุดเพียงคำตอบเดียวแล้วทำเครื่องหมาย X ลงในช่องของกระดาษคำตอบ

ตัวอย่าง

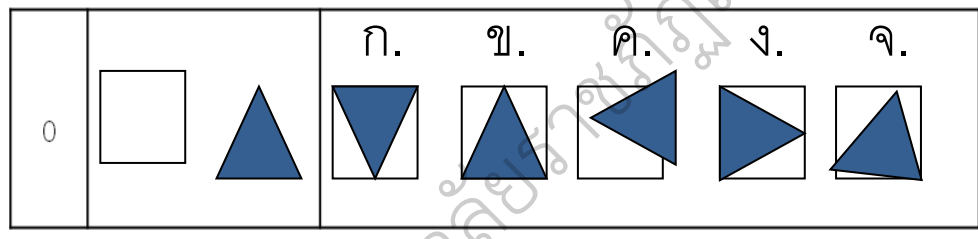









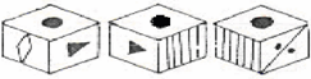

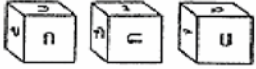



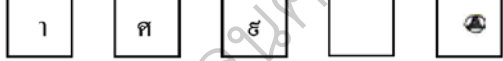

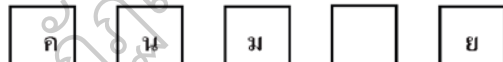
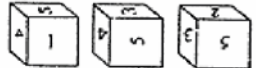

ตอบ

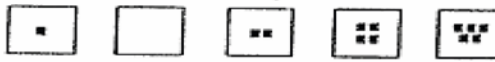
ข้อ	ก	ข	ค	ง	จ
0		X			

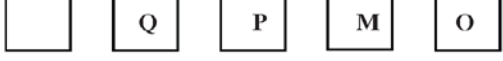









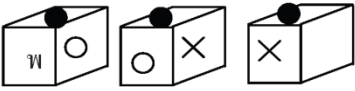









แบบทดสอบความถนัดศิลปะด้านมิติสัมพันธ์





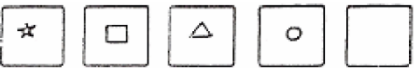







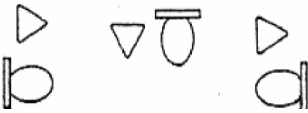
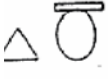

การซ้อนภาพ

<p>1.</p> 		 <p>ก ข ค ง จ</p>
<p>2.</p> 		 <p>ก ข ค ง จ</p>
<p>3.</p> 		 <p>ก ข ค ง จ</p>
<p>4.</p> 		 <p>ก ข ค ง จ</p>
<p>5.</p> 		 <p>ก ข ค ง จ</p>
<p>6.</p> 		 <p>ก ข ค ง จ</p>
<p>7.</p> 		 <p>ก ข ค ง จ</p>
<p>8.</p> 		 <p>ก ข ค ง จ</p>

แบบทดสอบความถนัดศิลปะด้านมิติสัมพันธ์

การซ้อน

<p>9.</p> 		 <p>ก ข ค ง จ</p>
<p>10.</p> 		 <p>ก ข ค ง จ</p>
<p>11.</p> 		 <p>ก ข ค ง จ</p>
<p>12.</p> 		 <p>ก ข ค ง จ</p>
<p>13.</p> 		 <p>ก ข ค ง จ</p>
<p>14.</p> 		 <p>ก ข ค ง จ</p>
<p>15.</p> 		 <p>ก ข ค ง จ</p>

<p>16.</p> 	<p>12.</p> 	 <p>ก. ข. ค. ง. จ.</p>
<p>17.</p> 	<p>13.</p> 	 <p>ก. ข. ค. ง. จ.</p>
<p>18.</p> 	<p>4.</p> 	 <p>ก. ข. ค. ง. จ.</p>
<p>19.</p> 		 <p>ก. ข. ค. ง. จ.</p>
<p>20.</p> 		 <p>ก. ข. ค. ง. จ.</p>

แบบทดสอบความถนัดด้านศิลปะ

คำชี้แจง

1. แบบทดสอบฉบับนี้มีทั้งหมด 40 ข้อ ให้เวลาทำ 20 นาที ตั้งแต่ข้อ 21-40
2. ข้อสอบแต่ละข้อจะถามความเข้าใจ ความเป็นเหตุเป็นผลทางศิลปะของ

นักเรียน

3. พยายามอย่าใช้เวลากับข้อสอบข้อใดนานเกินไป เพราะอาจมีข้อที่ง่ายกว่า อยู่ในข้อต่อไป
4. ให้นักเรียนเลือกคำตอบที่ถูกต้องที่สุดเพียงคำตอบเดียวแล้วทำเครื่องหมาย X ลงในช่องของกระดาษคำตอบ

ตัวอย่าง ข้อ (0) ถ้าสร้างรูปสี่เหลี่ยมผืนผ้ารูปหนึ่งให้มีด้านกว้าง A เมตร และด้านยาว B เมตรแล้วจะได้รูปสี่เหลี่ยมผืนผ้าที่มีพื้นที่กี่ตารางเมตร

ก. $A + B$

ข. $A - B$

ค. $A \times B$





ง. $A \div B$

ตอบ

ข้อ	ก	ข	ค	ง
0			X	

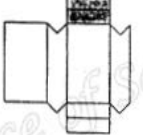
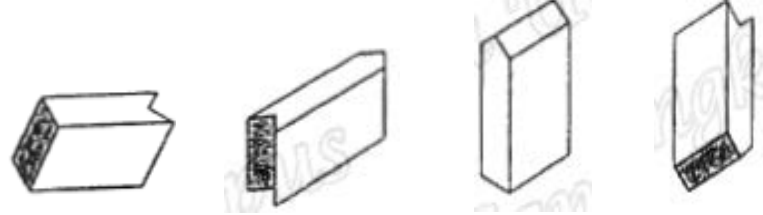
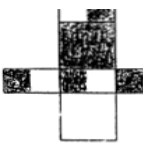
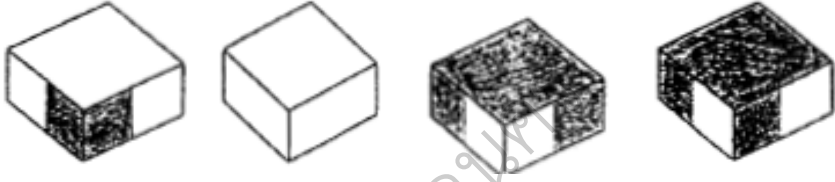

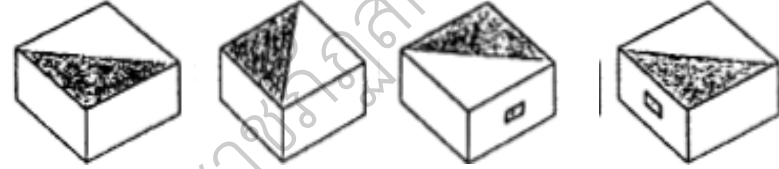
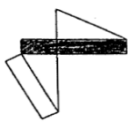

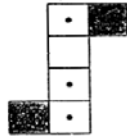
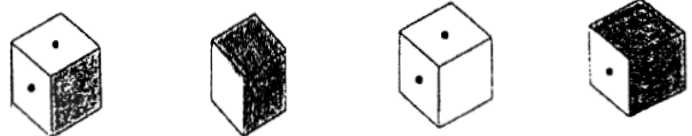





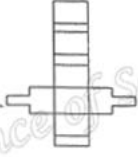













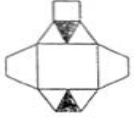

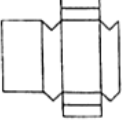

แบบทดสอบความถนัดด้านศิลปะ

ด้านมิติสัมพันธ์

<p>21.</p> 	 <p>ก. ข. ค. ง.</p>
<p>22.</p> 	 <p>ก. ข. ค. ง.</p>
<p>23.</p> 	 <p>ก. ข. ค. ง.</p>
<p>24.</p> 	 <p>ก. ข. ค. ง.</p>
<p>25.</p> 	 <p>ก. ข. ค. ง.</p>











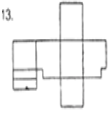



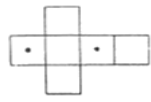



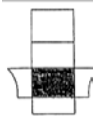



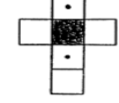

แบบทดสอบความถนัดด้านศิลปะ

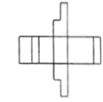
ด้านมิติสัมพันธ์

<p>26.</p> 	 <p>ก.</p>  <p>ข.</p>  <p>ค.</p>  <p>ง.</p>
<p>27.</p> 	 <p>ก.</p>  <p>ข.</p>  <p>ค.</p>  <p>ง.</p>
<p>28.</p> 	 <p>ก.</p>  <p>ข.</p>  <p>ค.</p>  <p>ง.</p>
<p>29.</p> 	 <p>ก.</p>  <p>ข.</p>  <p>ค.</p>  <p>ง.</p>
<p>30.</p> 	 <p>ก.</p>  <p>ข.</p>  <p>ค.</p>  <p>ง.</p>
<p>31.</p> 	 <p>ก.</p>  <p>ข.</p>  <p>ค.</p>  <p>ง.</p>

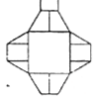









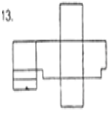



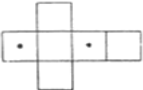



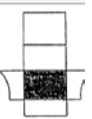



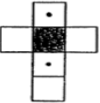

แบบทดสอบความถนัดด้านศิลปะ

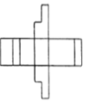
ด้านมิติสัมพันธ์

<p>32.</p> 	 <p>ก.</p>	 <p>ข.</p>	 <p>ค.</p>	 <p>ง.</p>
<p>33.</p> 	 <p>ก.</p>	 <p>ข.</p>	 <p>ค.</p>	 <p>ง.</p>
<p>34.</p> 	 <p>ก.</p>	 <p>ข.</p>	 <p>ค.</p>	 <p>ง.</p>
<p>35.</p> 	 <p>ก.</p>	 <p>ข.</p>	 <p>ค.</p>	 <p>ง.</p>
<p>36.</p> 	 <p>ก.</p>	 <p>ข.</p>	 <p>ค.</p>	 <p>ง.</p>
<p>37.</p> 	 <p>ก.</p>	 <p>ข.</p>	 <p>ค.</p>	 <p>ง.</p>

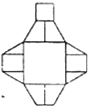







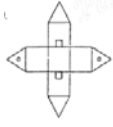

แบบทดสอบความถนัดด้านศิลปะ

ด้านมิติสัมพันธ์

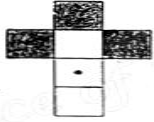
<p>32.</p> 	 <p>ก.</p>  <p>ข.</p>  <p>ค.</p>  <p>ง.</p>
<p>33.</p> 	 <p>ก.</p>  <p>ข.</p>  <p>ค.</p>  <p>ง.</p>
<p>34.</p> 	 <p>ก.</p>  <p>ข.</p>  <p>ค.</p>  <p>ง.</p>
<p>35.</p> 	 <p>ก.</p>  <p>ข.</p>  <p>ค.</p>  <p>ง.</p>
<p>36.</p> 	 <p>ก.</p>  <p>ข.</p>  <p>ค.</p>  <p>ง.</p>
<p>37.</p> 	 <p>ก.</p>  <p>ข.</p>  <p>ค.</p>  <p>ง.</p>

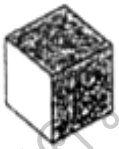
แบบทดสอบความถนัดด้านศิลปะ

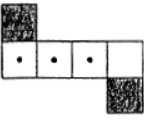
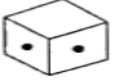
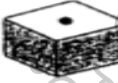
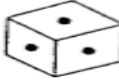
ด้านมิติสัมพันธ์

38.	 <div style="display: flex; justify-content: space-around; margin-top: 10px;"> <div style="text-align: center;">  <p>ก.</p> </div> <div style="text-align: center;">  <p>ข.</p> </div> <div style="text-align: center;">  <p>ค.</p> </div> <div style="text-align: center;">  <p>ง.</p> </div> </div>
39.	 <div style="display: flex; justify-content: space-around; margin-top: 10px;"> <div style="text-align: center;">  <p>ก.</p> </div> <div style="text-align: center;">  <p>ข.</p> </div> <div style="text-align: center;">  <p>ค.</p> </div> <div style="text-align: center;">  <p>ง.</p> </div> </div>
40.	 <div style="display: flex; justify-content: space-around; margin-top: 10px;"> <div style="text-align: center;">  <p>ก.</p> </div> <div style="text-align: center;">  <p>ข.</p> </div> <div style="text-align: center;">  <p>ค.</p> </div> <div style="text-align: center;">  <p>ง.</p> </div> </div>