



การพัฒนาตัวบ่งชี้ภาวะผู้นำทางวิชาการสำหรับครูปฐมวัย
สังกัดสำนักงานเขตพื้นที่การศึกษาประถมศึกษา
ในภาคตะวันออกเฉียงเหนือ

วิทยานิพนธ์

ของ

วันเพ็ญ นันทะศรี

เสนอต่อมหาวิทยาลัยราชภัฏสกลนคร เป็นส่วนหนึ่งของการศึกษาตามหลักสูตร
ปริญญาปรัชญาดุษฎีบัณฑิต สาขาวิชาการบริหารและพัฒนาการศึกษา

ธันวาคม 2555

ลิขสิทธิ์เป็นของมหาวิทยาลัยราชภัฏสกลนคร

การพัฒนาตัวบ่งชี้ภาวะผู้นำทางวิชาการสำหรับครูปฐมวัย
สังกัดสำนักงานเขตพื้นที่การศึกษาประถมศึกษา
ในภาคตะวันออกเฉียงเหนือ

วิทยานิพนธ์
ของ
วันเพ็ญ นันทะศรี

เสนอต่อมหาวิทยาลัยราชภัฏสกลนคร เป็นส่วนหนึ่งของการศึกษาตามหลักสูตร
ปริญญาปรัชญาดุษฎีบัณฑิต สาขาวิชาการบริหารและพัฒนาการศึกษา
ธันวาคม 2555

ลิขสิทธิ์เป็นของมหาวิทยาลัยราชภัฏสกลนคร

THE DEVELOPMENT OF INSTRUCTIONAL LEADERSHIP INDICATORS
FOR EARLY CHILDHOOD TEACHERS UNDER THE OFFICES OF
PRIMARY EDUCATION SERVICE AREA IN
THE NORTHEAST OF THAILAND

By
WANPHEN NANTHASRI

A Thesis Submitted in Partial Fulfillment of Requirements for
The Degree of Doctor of Philosophy Program in Educational
Administration and Development
at Sakon Nakhon Rajabhat University

December 2012

All Rights Reserved Sakon Nakhon Rajabhat University

มหาวิทยาลัยราชภัฏสุราษฎร์ธานี

ประกาศคุณูปการ

วิทยานิพนธ์เรื่อง การพัฒนาตัวบ่งชี้ภาวะผู้นำทางวิชาการสำหรับครูปฐมวัย
สังกัดสำนักงานเขตพื้นที่การศึกษาประถมศึกษา ในภาคตะวันออกเฉียงเหนือ สำเร็จลุล่วง
ไปด้วยดีเนื่องจากได้รับความอนุเคราะห์ ความช่วยเหลือ ความร่วมมือ และกำลังใจอย่าง
ดียิ่งจากคณะกรรมการที่ปรึกษาวิทยานิพนธ์ คณาจารย์ ผู้ทรงคุณวุฒิ ผู้เชี่ยวชาญ
กลุ่มตัวอย่าง และโรงเรียนต่าง ๆ จนทำให้วิทยานิพนธ์ฉบับนี้บรรลุผลตามวัตถุประสงค์
ที่ตั้งไว้ทุกประการ

ผู้วิจัยขอกราบขอบพระคุณผู้ช่วยศาสตราจารย์ ดร.วาโร พึ่งสวัสดิ์ ประธาน
ที่ปรึกษา รองศาสตราจารย์ ดร.ศักดิ์ไทย สุรกิจบวร และผู้ช่วยศาสตราจารย์ ดร. วสันิกา
ฉลากบาง กรรมการที่ปรึกษาวิทยานิพนธ์ที่ได้เมตตาดูแลเอาใจใส่ และให้กำลังใจผู้วิจัย
ด้วยดีมาตลอดเวลา โดยการให้แนวคิด ให้คำปรึกษา คำแนะนำ แก้ไขข้อบกพร่องต่าง ๆ
จนส่งผลให้วิทยานิพนธ์ฉบับนี้มีความถูกต้องสมบูรณ์ตามหลักวิชาการ

ขอขอบพระคุณผู้เชี่ยวชาญทุกท่านที่ช่วยตรวจสอบเครื่องมือการวิจัย และกลุ่ม
ตัวอย่างซึ่งประกอบด้วยครูปฐมวัยแกนนำพร้อมทั้งโรงเรียนดีเด่นที่ใช้เป็นกรณีศึกษา ซึ่งได้
ให้ความร่วมมือในการให้ข้อมูลและแสดงความคิดเห็นที่เป็นประโยชน์ต่อวิจัยครั้งนี้

ขอขอบพระคุณคณะกรรมการสอบวิทยานิพนธ์ ที่ได้ให้ความเมตตา กรรณาใน
การสอบวิทยานิพนธ์จนลุล่วงด้วยดี คำแนะนำ ข้อควรพิจารณาต่าง ๆ ที่ได้จากการ
สอบถือเป็นกำไรที่ข้าพเจ้าได้นำมาศึกษาเพิ่มเติมและเป็นประโยชน์อย่างมาก จนทำให้
งานวิจัยฉบับนี้สมบูรณ์มากยิ่งขึ้น

กราบขอบพระคุณ นายอุทัย เจริญรัตน์ นางคำเล็ง เจริญรัตน์ ปิตามารดา
นายฐิตินันท์ นันทะศรี สามี ขอขอบคุณญาติพี่น้องมิตรสหาย รวมถึงสมาชิกในครอบครัว
ที่กรุณาให้การสนับสนุน ให้ความช่วยเหลือและให้กำลังใจในการวิจัยในครั้งนี้

คุณค่าจากการวิจัยในครั้งนี้ ขอมอบบูชาพระคุณบิดา มารดา ผู้มีพระคุณ
ตลอดจนครู อาจารย์ ทุกท่านที่กรุณาประสิทธิ์ประสาทวิชาความรู้วิทยาการต่าง ๆ
ให้การสนับสนุน ให้ความช่วยเหลือและคอยให้กำลังใจในการทำวิทยานิพนธ์ฉบับนี้

วันเพ็ญ นันทะศรี

ชื่อเรื่อง	การพัฒนาตัวบ่งชี้ภาวะผู้นำทางวิชาการสำหรับครูปฐมวัย สังกัดสำนักงานเขตพื้นที่การศึกษาประถมศึกษา ในภาคตะวันออกเฉียงเหนือ
ผู้วิจัย	วันเพ็ญ นันทะศรี
กรรมการที่ปรึกษา	ผู้ช่วยศาสตราจารย์ ดร.วาโร พึ่งสวัสดิ์ รองศาสตราจารย์ ดร.ศักดิ์ไทย สุรกิจบวร ผู้ช่วยศาสตราจารย์ ดร.วัลลิกา ฉลากบาง
ปริญญา	ปร.ด. (การบริหารและพัฒนาการศึกษา)
สถาบัน	มหาวิทยาลัยราชภัฏสกลนคร
ปีที่พิมพ์	2555

บทคัดย่อ

การวิจัยครั้งนี้มีความมุ่งหมาย เพื่อพัฒนาตัวบ่งชี้ภาวะผู้นำทางวิชาการสำหรับครูปฐมวัย สังกัดสำนักงานเขตพื้นที่การศึกษาประถมศึกษาในภาคตะวันออกเฉียงเหนือ และเพื่อทดสอบความสอดคล้องของโมเดลโครงสร้างตัวบ่งชี้ภาวะผู้นำทางวิชาการสำหรับครูปฐมวัยที่พัฒนาขึ้นกับข้อมูลเชิงประจักษ์ การดำเนินการมีสองระยะ ประกอบด้วยระยะแรก การพัฒนาตัวบ่งชี้ภาวะผู้นำทางวิชาการสำหรับครูปฐมวัย สังกัดสำนักงานเขตพื้นที่การศึกษาประถมศึกษาในภาคตะวันออกเฉียงเหนือ โดยการวิเคราะห์เอกสารและงานวิจัย การสัมภาษณ์ผู้ทรงคุณวุฒิ การศึกษารายกรณี จัดทำกรอบแนวคิดและร่างตัวบ่งชี้ ระยะที่สอง การทดสอบเพื่อยืนยันตัวบ่งชี้ภาวะผู้นำทางวิชาการสำหรับครูปฐมวัย โดยวิธีวิจัยเชิงปริมาณ เก็บข้อมูลจากกลุ่มตัวอย่างครูปฐมวัยจำนวน 580 คน และสถิติอ้างอิงวิเคราะห์ข้อมูลด้วยโปรแกรมสำเร็จรูปทางสถิติและโปรแกรมลิสเรล เครื่องมือที่ใช้ในการเก็บข้อมูลเป็นแบบสอบถามแบบมาตรวัดประเมินค่า 5 ระดับ มีค่าดัชนีความสอดคล้อง ระหว่าง 0.55 – 1.00 มีค่าความเชื่อมั่นทั้งฉบับ โดยวิธีสัมประสิทธิ์ แอลฟาของ Cronbach เท่ากับ 0.82

ผลการวิจัย พบว่า

1. ตัวบ่งชี้ภาวะผู้นำทางวิชาการสำหรับ ครูปฐมวัย สังกัดสำนักงานเขตพื้นที่การศึกษาประถมศึกษาในภาคตะวันออกเฉียงเหนือ ประกอบด้วย 3 องค์ประกอบหลัก 11 องค์ประกอบย่อย 68 ตัวบ่งชี้ จำแนกเป็น การบริหารจัดการหลักสูตรและการจัดการเรียนรู้ปฐมวัย จำนวน 14 ตัวบ่งชี้ การพัฒนาครูปฐมวัย จำนวน 26 ตัวบ่งชี้ และการพัฒนาเด็กปฐมวัย จำนวน 28 ตัวบ่งชี้ ซึ่งเป็นไปตามหลักการแนวคิด ทฤษฎีที่เกี่ยวข้อง

2. โมเดลโครงสร้างภาวะผู้นำทางวิชาการสำหรับครูปฐมวัย สังกัดสำนักงานเขตพื้นที่การศึกษาประถมศึกษา ในภาคตะวันออกเฉียงเหนือ มีความสอดคล้องกับข้อมูลเชิงประจักษ์ โดยมีค่าไค-สแควร์ (Chi-square) เท่ากับ 1.25 ค่าองศาอิสระ (df) เท่ากับ 4 ค่านัยสำคัญทางสถิติ (P-value) เท่ากับ 0.869 ค่าดัชนีวัดระดับความดกกลมกลืน (GFI) เท่ากับ 1.00 ค่าดัชนีวัดระดับความสอดคล้องที่ปรับแก้แล้ว (AGFI) เท่ากับ 0.99 และค่าความคลาดเคลื่อนในการประมาณค่าพารามิเตอร์ (RMSEA) เท่ากับ 0.000 (Chi-square = 1.25 df = 4 ค่า P = 0.869 ค่า GFI = 1.00 ค่า AGFI = 0.99 ค่า RMSEA = 0.000) ซึ่งเป็นไปตามสมมติฐานที่ตั้งไว้

คำสำคัญ ตัวบ่งชี้ ภาวะผู้นำทางวิชาการ ครูปฐมวัย

TITLE The Development of Instructional Leadership Indicators for Early Childhood Teachers under the Offices of Primary Education Service Area in the Northeast of Thailand

AUTHOR Wanphen Nanthasri

ADVISORS Asst. Prof. Dr. Waro Pengsawat
Assoc. Prof. Dr. Sakthai Surakitbowon
Asst. Prof. Dr. Wannika Chalakbang

DEGREE Ph.D. (Educational Administration and Development)

INSTITUTION Sakon Nakhon Rajabhat University

YEAR 2012

ABSTRACT

The purposes of this study were: (1) to develop Instructional leadership indicators for early childhood teachers under the Offices of Primary Education Service Area in the Northeast of Thailand, and (2) to examine the goodness of fit between the developed hypothetical linear structure equation model of Instructional leadership indicators and the empirical data. The study was conducted into two phases: phase 1 – Development of Instructional leadership indicators for early childhood teachers under the Offices of Primary Education Service Area in the Northeast of Thailand through analysis of related documents and research, experts' interviews, case studies, creating a conceptual framework, and indicators; phase 2 – testing in order to confirm Instructional leadership indicators for early childhood teachers by quantitative research methodology. The data were collected from a sample of 580 early childhood teachers. A statistical package was employed to analyze the data. The tool used to collect data was a 5-rating scale questionnaire whose index of item-objective congruence (IOC) ranged between 0.55 and 1.00, and the reliability coefficient by Cronbach's method was 0.82.

The findings were as follows:

1. The Instructional leadership indicators for early childhood teachers under the Offices of Primary Education Service Area in the Northeast of Thailand consisted of three principal components, 11 small components and 68 indicators which were divided into 14 indicators for curriculum management and early childhood learning management, 26 indicators for development of early childhood teachers, and 28 indicators for development of children in a preschool, which were based on literature reviews.

2. The linear structure equation model of Instructional leadership indicators for early childhood teachers under the Offices of Primary Education Service Area in the Northeast of Thailand has the goodness of fit with the empirical data as displayed by the statistical values as follows: Chi-square = 1.25, degree of freedom (df) = 4, $p = 0.869$, goodness-of-fit index (GFI) = 1.00, adjusted goodness-of-fit index (AGFI) = 0.99, and root mean square error of approximation (RMSEA) = 0.000. Thus, the study results confirmed the hypothesis stated.

Keywords : Indicators, Instructional Leadership, early childhood teachers

สารบัญ

บทที่	หน้า
1 บทนำ	1
ภูมิหลัง.....	1
คำถามการวิจัย.....	6
ความมุ่งหมายของการวิจัย.....	6
สมมติฐานการวิจัย.....	6
ความสำคัญของการวิจัย.....	6
ขอบเขตของการวิจัย.....	7
กรอบแนวคิดการวิจัย.....	9
นิยามศัพท์เฉพาะ.....	13
2 เอกสารและงานวิจัยที่เกี่ยวข้อง.....	19
ตอนที่ 1 แนวคิด ทฤษฎี และงานวิจัยที่เกี่ยวข้องกับภาวะผู้นำทางวิชาการ.....	20
ความหมายของผู้นำ และภาวะผู้นำ.....	20
แนวคิด ทฤษฎี เกี่ยวกับภาวะผู้นำทางวิชาการ.....	25
งานวิจัยที่เกี่ยวข้องกับภาวะผู้นำทางวิชาการ.....	28
ตอนที่ 2 แนวคิด ทฤษฎี และงานวิจัยที่เกี่ยวข้องกับคุณลักษณะของครู.....	42
การพัฒนาครูและบุคลากรทางการศึกษา.....	43
มาตรฐานความรู้และประสบการณ์วิชาชีพครู.....	48
คุณลักษณะของครูปฐมวัย.....	55
บุคลิกภาพ คุณลักษณะอันพึงประสงค์และบทบาทหน้าที่ครูปฐมวัย....	59
สมรรถนะครูสำนักงานคณะกรรมการการศึกษาขั้นพื้นฐาน พ.ศ.2553.....	68
งานวิจัยที่เกี่ยวข้องกับคุณลักษณะบทบาทและบทบาทหน้าที่ ของครูปฐมวัย.....	83

สารบัญ (ต่อ)

บทที่	หน้า
ตอนที่ 3 ตัวบ่งชี้ภาวะผู้นำทางวิชาการที่ใช้ในการวิจัย.....	89
องค์ประกอบหลักผู้นำทางวิชาการ.....	90
องค์ประกอบย่อยภาวะผู้นำทางวิชาการ.....	99
ตัวบ่งชี้ภาวะผู้นำทางวิชาการสำหรับครูพลุมวัย.....	138
กรอบแนวคิดในการวิจัย.....	145
ตอนที่ 4 แนวคิด ทฤษฎี และงานวิจัยที่เกี่ยวข้องกับตัวบ่งชี้.....	148
ความหมายของตัวบ่งชี้.....	148
ประเภทของตัวบ่งชี้.....	150
ประโยชน์ของตัวบ่งชี้.....	151
กระบวนการสร้างและพัฒนาของตัวบ่งชี้.....	152
เกณฑ์ในการคัดเลือกตัวบ่งชี้.....	160
งานวิจัยที่เกี่ยวข้องกับการสร้างและพัฒนาตัวบ่งชี้.....	164
3 วิธีดำเนินการวิจัย.....	175
ระยะที่ 1 การกำหนดกรอบแนวคิดการวิจัย.....	175
ระยะที่ 2 ตรวจสอบสมมติฐานการวิจัย.....	189
4 ผลการวิเคราะห์ข้อมูล.....	203
สัญลักษณ์ที่ใช้ในการวิเคราะห์ข้อมูล.....	204
ผลการวิเคราะห์ข้อมูล.....	206
ตอนที่ 1 การวิเคราะห์ค่าสถิติพื้นฐานของข้อมูลสถานภาพของผู้ตอบ แบบสอบถามและค่าสถิติพื้นฐานของตัวบ่งชี้ภาวะผู้นำทาง วิชาการสำหรับครูพลุมวัย สังกัดสำนักงานเขตพื้นที่การศึกษา ประถมศึกษานอกเขตอำเภอเมือง.....	206
ตอนที่ 2 การนำเสนอโมเดลโครงสร้างตัวบ่งชี้ภาวะผู้นำทางวิชาการ สำหรับครูพลุมวัยที่พัฒนาขึ้นกับข้อมูลเชิงประจักษ์.....	219

สารบัญ (ต่อ)

บทที่	หน้า
ตอนที่ 3 นำหนักองค์ประกอบ (factor loading) ขององค์ประกอบหลัก องค์ประกอบ ย่อยและตัวบ่งชี้ของภาวะผู้นำทางวิชาการสำหรับ ครูปฐมวัยสังกัดสำนักงานเขตพื้นที่การศึกษาประถมศึกษา ในภาคตะวันออกเฉียงเหนือ.....	258
5 สรุปผล อภิปรายผลและข้อเสนอแนะ.....	263
สรุปผลการวิจัย.....	264
อภิปรายผลการวิจัย.....	266
ข้อเสนอแนะ.....	283
ข้อเสนอแนะในการนำผลการวิจัยไปใช้.....	283
ข้อเสนอแนะในการวิจัยครั้งต่อไป.....	284
บรรณานุกรม.....	285
ภาคผนวก.....	305
ก รายชื่อผู้ทรงคุณวุฒิ รายชื่อผู้เชี่ยวชาญ.....	307
ข หนังสือขอความร่วมมือ.....	311
ค แบบสัมภาษณ์ผู้ทรงคุณวุฒิและศึกษาโรงเรียนดีเด่น.....	329
ง แบบสอบถามเพื่อหาคุณภาพตัวบ่งชี้แสดงผลการวิเคราะห์ หาค่าดัชนีความสอดคล้อง (IOC).....	355
จ ผลการวิเคราะห์ด้วยโปรแกรม SPSS for windows.....	381
ฉ แบบสอบถามที่ใช้ในการวิจัยเรื่อง การพัฒนาตัวบ่งชี้ภาวะผู้นำ ทางวิชาการสำหรับครูปฐมวัย สังกัดสำนักงานเขตพื้นที่ การศึกษาประถมศึกษาในภาคตะวันออกเฉียงเหนือ (ฉบับสมบูรณ์).....	399
ประวัติย่อของผู้วิจัย	409

บัญชีตาราง

ตาราง	หน้า
1 พฤติกรรมภาวะผู้นำที่เกิดผลดีต่อการเรียนรู้ (Blase & Blase, 2001).....	32
2 รูปแบบภาวะผู้นำทางวิชาการที่ปรับให้ง่าย (Simplified Model) โดย Alig-Mielcarek และ Hoy (2005).....	37
3 มาตรฐานความรู้ สาระความรู้และสมรรถนะของรัฐ.....	49
4 ประสบการณ์วิชาชีพ สาระการฝึกทักษะและสมรรถนะของครู.....	53
5 สังเคราะห์องค์ประกอบหลักภาวะผู้นำทางวิชาการ.....	95
6 แสดงการสังเคราะห์องค์ประกอบย่อย การบริหารจัดการหลักสูตรและ การจัดการเรียนรู้ปฐมวัย.....	103
7 แสดงการสังเคราะห์ตัวบ่งชี้องค์ประกอบย่อย การบริหารจัดการหลักสูตร และการจัดการเรียนรู้ปฐมวัย.....	108
8 แสดงการสังเคราะห์องค์ประกอบย่อย การพัฒนาครูปฐมวัย.....	116
9 แสดงการสังเคราะห์ตัวบ่งชี้องค์ประกอบย่อย พัฒนาการปฐมวัย.....	120
10 แสดงการสังเคราะห์องค์ประกอบย่อย การพัฒนาเด็กปฐมวัย.....	128
11 แสดงการสังเคราะห์ตัวบ่งชี้องค์ประกอบย่อย การพัฒนาเด็กปฐมวัย.....	133
12 องค์ประกอบย่อย นิยามเชิงปฏิบัติการและตัวบ่งชี้ขององค์ประกอบหลัก การบริหาร จัดการหลักสูตรและการจัดการเรียนรู้ปฐมวัย (CEL).....	138
13 องค์ประกอบย่อย นิยามเชิงปฏิบัติการและตัวบ่งชี้ขององค์ประกอบหลัก การพัฒนาครูปฐมวัย (DET).....	139
14 องค์ประกอบย่อย นิยามเชิงปฏิบัติการและตัวบ่งชี้ขององค์ประกอบหลัก การพัฒนาเด็กปฐมวัย (ECD).....	143
15 ผลการพัฒนาตัวบ่งชี้ภาวะผู้นำทางวิชาการสำหรับครูปฐมวัย สังกัดสำนักงานเขตพื้นที่การศึกษาประถมศึกษาในภาคตะวันออกเฉียงเหนือ...	178
16 จำนวนกลุ่มตัวอย่างในแต่ละเขต โดยใช้จำนวนจังหวัดเป็นหน่วยของการสุ่ม.....	191
17 ผลการวิเคราะห์หาค่าความเที่ยง (Reliability) ของเครื่องมือวัดตัวแปร ในงานวิจัย.....	196

บัญชีตาราง (ต่อ)

ตาราง	หน้า
18 ค่าสถิติที่ใช้ในการตรวจสอบความกลมกลืนของโมเดลความสัมพันธ์ โครงสร้างตามสมมติฐานกับข้อมูลเชิงประจักษ์.....	200
19 ความถี่และร้อยละของข้อมูลแสดงสถานภาพของกลุ่มตัวอย่าง ที่ตอบแบบสอบถาม.....	206
20 ค่าเฉลี่ย ค่าเบี่ยงเบนมาตรฐาน ความแปร และความโค้งของ ตัวแปรสังเกตได้และระดับความเหมาะสมในการเป็นตัวบ่งชี้ ภาวะผู้นำทางวิชาการสำหรับครูปฐมวัย สังกัดสำนักงานเขต พื้นที่การศึกษา ประถมศึกษาในภาคตะวันออกเฉียงเหนือ ด้านการบริหารจัดการหลักสูตรและการจัดการเรียนรู้ปฐมวัย.....	208
21 ค่าเฉลี่ย ค่าเบี่ยงเบนมาตรฐาน ความแปร และความโค้งของ ตัวแปรสังเกตได้และระดับความเหมาะสมในการเป็นตัวบ่งชี้ ภาวะผู้นำทางวิชาการสำหรับครูปฐมวัย สังกัดสำนักงานเขต พื้นที่การศึกษา ประถมศึกษาในภาคตะวันออกเฉียงเหนือ ด้านการพัฒนาครูปฐมวัย.....	212
22 ค่าเฉลี่ย ค่าเบี่ยงเบนมาตรฐาน ความแปร และความโค้งของ ตัวแปรสังเกตได้และระดับความเหมาะสมในการเป็นตัวบ่งชี้ ภาวะผู้นำทางวิชาการสำหรับครูปฐมวัย สังกัดสำนักงานเขต พื้นที่การศึกษา ประถมศึกษาในภาคตะวันออกเฉียงเหนือ ด้านการพัฒนาเด็กปฐมวัย.....	215
23 แสดงสัมประสิทธิ์สหสัมพันธ์แบบเพียร์สันของตัวบ่งชี้ ขององค์ประกอบย่อยในโมเดลด้านการบริหารจัดการหลักสูตร และการจัดการเรียนรู้ปฐมวัย.....	225
24 แสดงสัมประสิทธิ์สหสัมพันธ์แบบเพียร์สันของตัวบ่งชี้ ขององค์ประกอบย่อยในโมเดลด้านการพัฒนาครูปฐมวัย.....	227

บัญชีตาราง (ต่อ)

ตาราง	หน้า
25 แสดงสัมประสิทธิ์สหสัมพันธ์แบบเพียร์สันของตัวบ่งชี้ ขององค์ประกอบย่อยในโมเดลด้านการพัฒนาเด็กปฐมวัย.....	232
26 แสดงค่าสถิติ Bartlett ดัชนี KMO ของโมเดลย่อยงานวิชาการ ของสถานศึกษาขั้นพื้นฐาน.....	235
27 แสดงผลการวิเคราะห์องค์ประกอบเชิงยืนยันของโมเดลการบริหาร จัดการหลักสูตรและการจัดการเรียนรู้ปฐมวัย (CEL).....	236
28 ค่าสัมประสิทธิ์สหสัมพันธ์ระหว่างกันของตัวแปร 3 ตัวในองค์ประกอบ การบริหารจัดการหลักสูตรและการจัดการเรียนรู้ปฐมวัย.....	237
29 แสดงผลการวิเคราะห์องค์ประกอบเชิงยืนยันของโมเดลการพัฒนา ครูปฐมวัย.....	240
30 ค่าสัมประสิทธิ์สหสัมพันธ์ระหว่างกันของตัวแปร 3 ตัว ในองค์ประกอบ การพัฒนาครูปฐมวัย.....	241
31 แสดงผลการวิเคราะห์องค์ประกอบเชิงยืนยันของโมเดลการพัฒนา เด็กปฐมวัย.....	246
32 ค่าสัมประสิทธิ์สหสัมพันธ์ระหว่างกันของตัวแปร 5 ตัวในองค์ประกอบ การพัฒนาเด็กปฐมวัย.....	247
33 แสดงค่าสัมประสิทธิ์สหสัมพันธ์แบบเพียร์สันของตัวบ่งชี้ ขององค์ประกอบภาวะผู้นำทางวิชาการสำหรับครูปฐมวัย สังกัดสำนักงานเขตพื้นที่การศึกษาประถมศึกษา ในภาคตะวันออกเฉียงเหนือ.....	254
34 แสดงค่าสถิติ Bartlett ดัชนี KMO ของโมเดล.....	255
35 แสดงผลการวิเคราะห์องค์ประกอบเชิงยืนยันอันดับสอง เพื่อพัฒนาตัวบ่งชี้ ภาวะผู้นำทางวิชาการสำหรับครูปฐมวัย.....	256

บัญชีตาราง (ต่อ)

ตาราง

หน้า

- 36 หน้าที่องค์ประกอบ (factor loading) ขององค์ประกอบหลัก องค์ประกอบย่อยและตัวบ่งชี้ของภาวะผู้นำทางวิชาการสำหรับครูปฐมวัยสังกัดสำนักงานเขตพื้นที่การศึกษาประถมศึกษา
ในภาคตะวันออกเฉียงเหนือ..... 259

มหาวิทยาลัยราชภัฏสุรินทร์

บัญชีภาพประกอบ

ภาพประกอบ	หน้า
1 โมเดลการวัดองค์ประกอบหลักภาวะผู้นำทางวิชาการสำหรับครูปฐมวัย.....	9
2 โมเดลองค์ประกอบย่อยการบริหารจัดการหลักสูตร และการจัดการเรียนรู้ปฐมวัย.....	10
3 โมเดลองค์ประกอบย่อยการพัฒนาครูปฐมวัย.....	11
4 โมเดลองค์ประกอบย่อยการพัฒนาเด็กปฐมวัย.....	12
5 โมเดลการวัดองค์ประกอบหลักภาวะผู้นำทางวิชาการสำหรับครูปฐมวัย.....	99
6 โมเดลองค์ประกอบย่อยการบริหารจัดการหลักสูตรและ การจัดการเรียนรู้ปฐมวัย.....	107
7 โมเดลองค์ประกอบย่อยการพัฒนาครูปฐมวัย.....	119
8 โมเดลองค์ประกอบย่อยการพัฒนาเด็กปฐมวัย.....	132
9 กรอบแนวคิดของตัวบ่งชี้ภาวะผู้นำทางวิชาการสำหรับครูปฐมวัย.....	147
10 ขั้นตอนในการวิจัย.....	201
11 โมเดลการวิเคราะห์องค์ประกอบเชิงยืนยันอันดับที่สาม ของตัวบ่งชี้ภาวะผู้นำทางวิชาการสำหรับครูปฐมวัย.....	220
12 โมเดลการวิเคราะห์องค์ประกอบเชิงยืนยันของการบริหารจัดการหลักสูตร และการจัดการเรียนรู้ปฐมวัย.....	222
13 โมเดลการวิเคราะห์องค์ประกอบเชิงยืนยันของการพัฒนาครูปฐมวัย.....	223
14 โมเดลการวิเคราะห์องค์ประกอบเชิงยืนยันของการพัฒนาเด็กปฐมวัย.....	224
15 โมเดลการบริหารจัดการหลักสูตรและการจัดการเรียนรู้ปฐมวัย.....	237
16 โมเดลการพัฒนาครูปฐมวัย.....	242
17 โมเดลการพัฒนาเด็กปฐมวัย.....	248
18 โมเดลการวิเคราะห์องค์ประกอบเชิงยืนยันอันดับสองของภาวะผู้นำ ทางวิชาการสำหรับครูปฐมวัย สังกัดสำนักงานเขตพื้นที่ การศึกษาประถมศึกษา ในภาคตะวันออกเฉียงเหนือ.....	252

บัญชีภาพประกอบ (ต่อ)

ภาพประกอบ

หน้า

- 19 โมเดลภาวะผู้นำทางวิชาการสำหรับครูปฐมวัยสังกัดสำนักงาน
เขตพื้นที่การศึกษาประถมศึกษา ในภาคตะวันออกเฉียงเหนือ..... 257

มหาวิทยาลัยราชภัฏสุรินทร์

มหาวิทยาลัยราชภัฏสุราษฎร์ธานี

มหาวิทยาลัยราชภัฏสุราษฎร์ธานี

บทที่ 1

บทนำ

ภูมิหลัง

พระราชบัญญัติการศึกษาแห่งชาติ พุทธศักราช 2542 แก้ไขเพิ่มเติม (ฉบับที่ 3) พุทธศักราช 2553 เป็นกฎหมายเกี่ยวกับการศึกษาของชาติได้ระบุสาระสำคัญในหมวด 4 ว่าด้วยแนวการจัดการศึกษาโดยกำหนดหลักการไว้ใน มาตรา 22 ว่า “การจัดการศึกษาต้องยึดหลักผู้เรียนทุกคนมีความสามารถเรียนรู้และพัฒนาตนเองได้และถือว่าผู้เรียนมีความสำคัญที่สุด กระบวนการจัดการศึกษาต้องส่งเสริมให้ผู้เรียนสามารถพัฒนาตามธรรมชาติและเต็มตามศักยภาพ” จากหลักการดังกล่าวเป็นการเปลี่ยนแปลงการจัดการเรียนรู้และวัฒนธรรมการเรียนรู้ไปจากเดิมที่ครูคุ้นเคยกับการบอกความรู้และนักเรียนเคยชินกับการรับและจำความรู้การเปลี่ยนแปลงดังกล่าวนี้จำเป็นจะต้องพัฒนาครูและผู้ที่เกี่ยวข้องให้ยอมรับตระหนักในความสำคัญและผนึกกำลังกำหนดวิสัยทัศน์ร่วมกัน โดยการส่งเสริมและพัฒนาครูแกนนำและครูต้นแบบเพื่อเป็นผู้นำในการเปลี่ยนแปลงและเป็นต้นแบบปฏิบัติการเรียนรู้ให้มีคุณภาพและได้มาตรฐานทั้งนี้จึงมุ่งหวังให้ครูทุกคนในโรงเรียนได้พัฒนาตนเองเพื่อเป็นครูแกนนำหรือครูต้นแบบตามเกณฑ์ที่ได้กำหนดไว้(กรมสามัญศึกษา, 2546) การจัดการศึกษาปฐมวัยเป็นการจัดการศึกษาขั้นพื้นฐานระยะเริ่มแรกเพื่อวางรากฐานชีวิตของเด็กไทยให้เจริญเติบโตอย่างสมบูรณ์มีพัฒนาการสมวัย ดังปรัชญาการศึกษาปฐมวัยที่กำหนดไว้ว่า “การศึกษาปฐมวัยเป็นการพัฒนาเด็กตั้งแต่แรกเกิดถึง 5 ปี บนพื้นฐานของการอบรมเลี้ยงดูและการส่งเสริมกระบวนการเรียนรู้ที่สนองต่อธรรมชาติและพัฒนาการของเด็กแต่ละคนตามศักยภาพด้วยความรักความเอื้ออาทรและความเข้าใจทุกคนเพื่อสร้างรากฐานคุณภาพชีวิตให้เด็กพัฒนาไปสู่ความเป็นมนุษย์ที่สมบูรณ์เกิดคุณค่าต่อตนเองและสังคมโดยมีครอบครัวเป็นแกนหลักและผู้มีหน้าที่ดูแลเด็กและทุกภาคส่วนของสังคม”(กรมวิชาการ, 2545)

กระทรวงศึกษาธิการมีนโยบายพัฒนาคุณภาพครูทั้งระบบเพื่อพัฒนาเยาวชนให้เป็นพลเมืองยุคใหม่ที่มีความใฝ่รู้ใฝ่ดีคิดเป็นทำเป็นแก้ปัญหาเป็นเพราะครูเป็นกุญแจสำคัญในการมุ่งสู่ความสำเร็จดังกล่าวการพัฒนาครูยุคใหม่ให้เป็นครูที่มีความพร้อมในการจัดกระบวนการเรียนการสอนตามเป้าหมายกระทรวงศึกษาธิการจึงต้องการผลิตครูพันธุ์ใหม่เพื่อให้ได้ครูที่เก่งและให้คนเก่งมาเรียนครูพัฒนาหลักสูตรของครูเพื่อให้มีกระบวนการเรียนการสอนในโลกยุคใหม่ที่มุ่งเน้นให้เด็กมีจินตนาการและความฝันที่จะได้ร่วมพัฒนาประเทศและร่วมสร้างสังคมที่ดีขึ้น (กรมสามัญศึกษา, 2546) ดังนั้นประสิทธิภาพและประสิทธิผลของการจัดการศึกษาในยุคใหม่จึงขึ้นอยู่กับคุณภาพของคนหรือบุคคลในการปฏิบัติงานถ้าบุคคลใดเป็นบุคคลที่มีคุณภาพหรือมีสมรรถนะ (Competency) ความสามารถของบุคคลในทุกๆ ด้านทั้งด้านความรู้ความคิดความสามารถทักษะและคุณลักษณะคุณธรรมที่จำเป็นต่อการปฏิบัติงานให้บรรลุได้อย่างมีประสิทธิภาพ ที่สูงย่อมส่งผลต่อคุณภาพของงานในหน้าที่ที่ได้รับมอบหมายปัจจุบันในวงราชการก็ได้นำสมรรถนะมาเป็นตัวชี้วัดความสามารถของบุคคลสมรรถนะโดยทั่วไปจะแบ่งเป็น 2 สมรรถนะคือสมรรถนะหลัก (Core Competency) หมายถึงสมรรถนะที่ทุกคนต้องมีหรือปฏิบัติได้เป็นคุณลักษณะร่วมกันของบุคคลทุกตำแหน่งตัวอย่างสมรรถนะหลักของครูประกอบด้วย การมุ่งผลสัมฤทธิ์ การบริการที่ดี การพัฒนาตนเอง การทำงานเป็นทีม และสมรรถนะประจำสายงาน (Functional Competency) เป็นสมรรถนะที่กำหนดเฉพาะสำหรับแต่ละตำแหน่งเพื่อให้บุคคลที่ดำรงตำแหน่งนั้นแสดงพฤติกรรมที่เหมาะสมกับหน้าที่และสามารถปฏิบัติหน้าที่ได้ดียิ่งขึ้นและตัวอย่างสมรรถนะประจำสายงานของครูประกอบด้วย การจัดการเรียนรู้ การพัฒนาผู้เรียน การบริหารจัดการชั้นเรียน การวิเคราะห์สังเคราะห์ และการวิจัย การสร้างความร่วมมือกับชุมชน (ยีนยงราชวงษ์, 2554)

การแสดงถึงสมรรถนะและคุณลักษณะและความสามารถของครูบ่งบอกถึงความเป็นผู้นำ ในความหมายของผู้นำคือบุคคลที่ทำให้องค์กรประสบความสำเร็จและบรรลุผลสำเร็จโดยเป็นผู้ที่มีบทบาทแสดงความสัมพันธ์ระหว่างบุคคลที่เป็นใต้บังคับบัญชาหรือผู้นำคือบุคคลซึ่งก่อให้เกิดความมั่นคงและช่วยเหลือบุคคลต่างๆ เพื่อให้บรรลุเป้าหมายของกลุ่ม กระบวนการที่ครูสามารถนำออกมาใช้คือ ภาวะผู้นำซึ่งภาวะผู้นำของครูมีความสำคัญต่อบทบาทการเรียนการสอน ครูเป็นผู้นำในการเรียนการสอนทั้งในห้องเรียนและนอกห้องเรียน (โยธินสกุลเดช, 2548 ; พัฒนาอำทำว, 2548) ดังนั้นภาวะผู้นำ (Leadership) จึงเป็นปัจจัยสำคัญยิ่งที่มีผลกระทบทำให้ทัศนคติแรงจูงใจและผลการ

ปฏิบัติงานของคนในองค์กรแตกต่างกันได้มาก ผู้นำบางคนสามารถทำให้ผู้ตามมีความผูกพันทุ่มเทการทำงานเพื่อให้บรรลุผลสำเร็จแต่ผู้นำบางคนกลับก่อให้เกิดผลในทางตรงกันข้ามภาวะผู้นำทางวิชาการ (Instructional Leadership) เป็นภาวะผู้นำที่พัฒนามาจากภาวะผู้นำการเปลี่ยนแปลง (Transformational Leadership) (McEwans, 1998) ภาวะผู้นำการเปลี่ยนแปลงมุ่งปรับเปลี่ยนมุมมองที่มีต่องานในวงกว้างและเป็นระบบมากกว่า แต่ภาวะผู้นำทางวิชาการ จำกัดวงเข้ามาที่งานด้านวิชาการขององค์กรความพยายามในการปฏิรูปการศึกษาในวงกว้างจะมุ่งไปที่วิธีการที่เป็นระบบเพื่อนำไปสู่การเปลี่ยนแปลงในขณะเดียวกันก็ส่งเสริมให้มีรูปแบบภาวะผู้นำทางวิชาการ (Elmore, 2002) ครูจึงเป็นบุคคลหนึ่งที่สามารถเป็นผู้นำทางวิชาการได้ซึ่งไม่ใช่แต่เฉพาะผู้บริหารเท่านั้น โรงเรียนจำเป็นจะต้องมีผู้นำทางวิชาการเพื่อทำให้เกิดการพัฒนาการสอนที่มีประสิทธิภาพซึ่งยอร์ค-บาร์และดักด์ (York-Barr and Duke, 2004) สังเคราะห์งานวิจัยเกี่ยวกับภาวะผู้นำของครูและสรุปความหมายของภาวะผู้นำของครูที่พบในงานวิจัยไว้ดังนี้ 1) ภาวะผู้นำของครูในแง่ผู้นำการเปลี่ยนแปลงคือ ครูที่มีความเชี่ยวชาญด้านการเรียนการสอนใช้บทบาทของผู้นำเพื่อสร้างสังคมแห่งการเรียนรู้ท่ามกลางครูและครูผู้นำเพื่อให้เกิดการปรับปรุงและพัฒนาการเรียนการสอนในชั้นเรียนโดยมุ่งเน้นที่ความสำเร็จในการเรียนรู้ของผู้เรียน 2) ภาวะผู้นำของครูในแง่ของการใช้พฤติกรรมผู้นำคือ การที่ครูผู้นำใช้พฤติกรรมผู้นำทั้งแบบเป็นทางการและไม่เป็นทางการ 4 ลักษณะได้แก่ภาวะผู้นำแบบมีส่วนร่วมภาวะผู้นำแบบมุ่งคุณภาพขององค์กรภาวะผู้นำตามภารกิจที่ปฏิบัติและภาวะผู้นำแบบใช้บทบาทคู่ขนานอีกทั้งในปัจจุบันวิกฤติในวงการครูทั้งในประเทศและต่างประเทศพบปัญหาหลักๆ คล้ายคลึงกัน ได้แก่ การที่คนดีคนเก่งไม่สนใจเข้าเรียนครูเป็นลำดับต้นๆ เมื่อเรียนสำเร็จแล้วส่วนหนึ่งจะไม่ประกอบอาชีพครู ทำให้ไม่สามารถบำรุงรักษาครูดีๆ ไว้ได้ ทั้งนี้เหตุผลหนึ่งเนื่องมาจากค่าตอบแทนของครูต่ำมากเมื่อเทียบกับอาชีพอื่น ความตั้งใจและทุ่มเทต่อการเรียนการสอนของครูก็ลดต่ำลงประกอบกับการเรียนการสอนในสถาบันฝึกหัดครูมุ่งสอนเนื้อหามากกว่าให้คิดวิเคราะห์และปฏิบัติ การสอนไม่เน้นผู้เรียนเป็นศูนย์กลาง ดังนั้นครูในปัจจุบันส่วนใหญ่จึงขาดความเชี่ยวชาญในการสอนทั้งทางวิชาการและคุณลักษณะความเป็นครู ความเอาใจใส่ต่อเด็กลดลง ความนิยมยกย่องของสังคมต่อครูจึงลดลงทำให้วิชาชีพครูตกต่ำลง รวมทั้งในต่างประเทศที่ประสบปัญหาวิกฤติครูดังกล่าวข้างต้นต่างก็พยายามแสวงหาแนวทางในการแก้ปัญหาของครู เช่นเดียวกันซึ่งประสบความสำเร็จในระดับหนึ่งซึ่งเป็นกรณีตัวอย่างหรือเป็นบทเรียนสำหรับประเทศไทย ไม่ว่าจะเป็นคุณภาพ

ของครู โครงสร้างการบริหารจัดการเกี่ยวกับครูและระบบโรงเรียน คักดีศรีการยอมรับในวิชาชีพครูที่ถือว่าเป็นวิชาชีพชั้นสูง ประโยชน์เกื้อกูลและการส่งเสริมพัฒนาบทบาทวิชาชีพครูทั้งตนเอง ระบบการศึกษาและการบริหารจัดการโดยรวมที่สอดคล้องสัมพันธ์กับโครงสร้างด้านอื่นเช่นเศรษฐกิจ สังคม การดำรงชีพ วัฒนธรรม วิทยาศาสตร์เทคโนโลยี จิตวิทยาและกระแสโลกาภิวัตน์ที่ทำให้เกิดการเปลี่ยนแปลงอย่างรวดเร็วในด้านวิสัยทัศน์ สังคม สิ่งแวดล้อม เศรษฐกิจ การเมือง วิทยาศาสตร์และเทคโนโลยีและการสื่อสาร ทั้งทางบวกและทางลบ แนวคิดค่านิยม ความเชื่อได้ก่อให้เกิดการเปลี่ยนแปลงในด้านการดำรงชีวิต การเรียนรู้ สังคมความรู้ สังคมประชาธิปไตยและผลกระทบในการพัฒนาครู การพัฒนาภาวะผู้นำทางวิชาการและวิชาชีพครูอย่างสำคัญ (โณทัย อุดมบุญญาภานุภาพ, 2543)

ครูจึงเป็นบุคคลที่มีความสำคัญอย่างมากในการให้การศึกษาเรียนรู้ทั้งในด้านวิชาการและประสบการณ์เป็นผู้มีความเสียสละดูแลเอาใจใส่สั่งสอนอบรมให้เด็กได้พบกับแสงสว่างแห่งปัญญาอันเป็นหนทางแห่งการประกอบอาชีพเลี้ยงดูตนเองรวมทั้งนำพาสังคมประเทศชาติก้าวไปสู่ความเจริญรุ่งเรือง (ประชิด สุกฤษณ์พัฒน์ และอุดม เขยกิจวงศ์, 2549) ครูผู้สอนจึงจะต้องมีความรู้ความเข้าใจและเรียนรู้เทคนิควิธีการที่จะพัฒนาการสอนให้ผู้เรียนมีโอกาสที่จะเรียนรู้อย่างเต็มศักยภาพทั้งนี้ต้องมุ่งพัฒนาผู้เรียนให้เป็นคนดีมีปัญญามีความสุขและมีความเป็นไทย (โกศิษฎ์ เปลรินทร์, 2552) การจัดการเรียนรู้ต้องเน้นการจัดประสบการณ์ให้ผู้เรียนได้เรียนรู้จากประสบการณ์การเรียนรู้แบบมีส่วนร่วมโดยครูมีหน้าที่เอื้ออำนวยในการสร้างบรรยากาศแห่งการเรียนรู้ส่งเสริมสนับสนุนให้ผู้เรียนได้มีส่วนร่วมร่วมสร้างองค์ความรู้ได้ด้วยตนเองครูจึงถือเป็นปัจจัยที่สำคัญที่สุดของการจัดการศึกษาที่มีคุณภาพ (เอียนสมิธ และอนงค์ วิเศษสุวรรณ, 2550) โดยเฉพาะครูปฐมวัยเป็นผู้มีอิทธิพลต่อการเรียนรู้ของเด็กในทุกด้าน เป็นผู้วางรากฐานที่สำคัญต่อการเรียนรู้ที่เห็นได้ง่ายเป็นผู้ที่ส่งเสริมพัฒนาการทั้ง 4 ด้านของเด็กปฐมวัย ซึ่งสอดคล้องกับเยาวพา เดชะคุปต์ (2542) ได้กล่าวถึงบทบาทหน้าที่ครูสอนระดับปฐมวัย ด้านบทบาทหน้าที่ทางวิชาการดังนี้ 1) มีความรู้ความเข้าใจเกี่ยวกับแนวและแผนการจัดประสบการณ์ชั้นเด็กเล็ก 2) มีความรู้ความเข้าใจเกี่ยวกับการจัดการเรียนการสอน 3) มีความรู้ความเข้าใจเกี่ยวกับการวัดและการประเมินผล 4) มีความรู้ความเข้าใจในการจัดทำและตัดแปลงสื่อที่ใช้ในการสอน 5) มีการเตรียมตัวและการพัฒนาตนเองของครู และ 6) สอนและพัฒนาเด็กให้มีความพร้อมทั้ง 4 ด้าน เป็นต้น

จากเหตุผลดังกล่าวการพัฒนาภาวะผู้นำทางวิชาการสำหรับครูปฐมวัย สังกัดสำนักงานเขตพื้นที่การศึกษาประถมศึกษาในภาคตะวันออกเฉียงเหนือ จึงมีความสำคัญอย่างมากในอันที่จะช่วยเสริมสร้างให้ครูปฐมวัยมีภาวะผู้นำทางวิชาการซึ่งจะยังประโยชน์ต่อการพัฒนาคุณภาพการศึกษาในยุคปัจจุบันและสอดคล้องกับแผนพัฒนาการศึกษาแห่งชาติ 2545 - 2559 และแผนการศึกษาแห่งชาติฉบับปรับปรุง (พ.ศ. 2552 - 2559) รวมถึงสอดคล้องกับการประเมินคุณภาพภายนอกที่สามและการประเมินคุณภาพภายในของสำนักงานเขตพื้นที่การศึกษาที่แบ่งการประเมินออกเป็น 2 ระดับคือ ระดับปฐมวัยและระดับการศึกษาขั้นพื้นฐานการประเมินระดับปฐมวัยต้องประเมินเป็นเอกเทศตั้งแต่การทำเอกสารประเมินและการจัดทำการบริหารหลักสูตรระดับปฐมวัย การเก็บข้อมูลหลักฐานเพื่อให้ครบทุกมาตรฐาน (สำนักงานรับรองมาตรฐานและประเมินคุณภาพการศึกษา, 2554) ดังนั้นผู้วิจัยจึงสนใจที่จะศึกษาการพัฒนาตัวบ่งชี้ภาวะผู้นำทางวิชาการสำหรับครูปฐมวัย ซึ่งเป็นการศึกษาค้นคว้าจากทฤษฎีไปสู่การสร้างโมเดลความสัมพันธ์โครงสร้างที่สามารถตรวจสอบความสอดคล้องของโมเดลความสัมพันธ์โครงสร้างตัวบ่งชี้ที่พัฒนาขึ้นจากทฤษฎีและงานวิจัยกับข้อมูลเชิงประจักษ์

ดังนั้นหากพบว่าโมเดลที่พัฒนาขึ้นมีความสอดคล้องกับข้อมูลเชิงประจักษ์ตามเกณฑ์ที่กำหนด ก็สามารถนำโมเดลความสัมพันธ์โครงสร้างตัวบ่งชี้ภาวะผู้นำทางวิชาการสำหรับครูปฐมวัยที่ได้จากการวิจัยไปใช้เป็นแนวทางในการวางแผนหรือสร้างเกณฑ์ประเมินภาวะผู้นำทางวิชาการสำหรับครูปฐมวัยเพื่อการพัฒนาครูได้อย่างสอดคล้องกับสภาพปัจจุบัน ซึ่งจะช่วยส่งเสริมประสิทธิภาพการปฏิบัติงานของครูที่จะส่งผลต่อการจัดการเรียนการสอนและการพัฒนาการศึกษาที่มีคุณภาพ นอกจากนี้สถานศึกษาขั้นพื้นฐาน สำนักงานเขตพื้นที่การศึกษา และสำนักงานคณะกรรมการการศึกษาขั้นพื้นฐาน หรือหน่วยงานที่เกี่ยวข้องกับการพัฒนาครู สามารถนำโมเดลความสัมพันธ์โครงสร้างตัวบ่งชี้ภาวะผู้นำของครูที่เป็นผลจากการวิจัยไปใช้เป็นประโยชน์ในด้านการติดตามภารกิจ (Monitoring) เพื่อใช้ประกอบการตัดสินใจ และใช้ประโยชน์ในด้านการประเมินผล (Evaluation) จะเห็นได้ว่า ภาวะผู้นำทางวิชาการของครูปฐมวัยเป็นสิ่งจำเป็นอย่างยิ่งต่อการพัฒนาการเรียนการสอนพัฒนาผู้เรียนให้เป็นผู้ที่มีคุณลักษณะอันพึงประสงค์ทางด้านวิชาการตามพระราชบัญญัติการศึกษาแห่งชาติหากมีการศึกษาและ พัฒนาตัวบ่งชี้ภาวะผู้นำทางวิชาการของครูปฐมวัยก็จะทำให้หน่วยงานที่เกี่ยวข้องได้นำผลการวิจัยไปใช้เป็นแนวทางในการพัฒนาครูปฐมวัยให้มีภาวะผู้นำทางวิชาการได้ ผู้วิจัยจึงประสงค์ที่จะศึกษา

และพัฒนาตัวบ่งชี้ภาวะผู้นำทางวิชาการสำหรับครูปฐมวัยสังกัดสำนักงานเขตพื้นที่การศึกษาประถมศึกษาในภาคตะวันออกเฉียงเหนือ

คำถามการวิจัย

การวิจัยครั้งนี้มีคำถามการวิจัยดังนี้

1. ตัวบ่งชี้ภาวะผู้นำทางวิชาการสำหรับครูปฐมวัย สังกัดสำนักงานเขตพื้นที่การศึกษาประถมศึกษาในภาคตะวันออกเฉียงเหนือมีอะไรบ้าง
2. โมเดลโครงสร้างตัวบ่งชี้ภาวะผู้นำทางวิชาการสำหรับครูปฐมวัยที่พัฒนาขึ้นกับข้อมูลเชิงประจักษ์มีความสอดคล้องกันหรือไม่

ความมุ่งหมายของการวิจัย

การวิจัยครั้งนี้มีความมุ่งหมายของการวิจัย ดังนี้

1. เพื่อพัฒนาตัวบ่งชี้ภาวะผู้นำทางวิชาการสำหรับครูปฐมวัย สังกัดสำนักงานเขตพื้นที่การศึกษาประถมศึกษาในภาคตะวันออกเฉียงเหนือ
2. เพื่อทดสอบความสอดคล้องของโมเดลโครงสร้างตัวบ่งชี้ภาวะผู้นำทางวิชาการสำหรับครูปฐมวัยที่พัฒนาขึ้นกับข้อมูลเชิงประจักษ์

สมมติฐานการวิจัย

สมมติฐานการวิจัยคือโมเดลโครงสร้างตัวบ่งชี้ภาวะผู้นำทางวิชาการสำหรับครูปฐมวัยที่พัฒนาขึ้นมีความสอดคล้องกับข้อมูลเชิงประจักษ์

ความสำคัญของการวิจัย

ผลของการวิจัยครั้งนี้ มีความสำคัญดังนี้

1. ผลจากการวิจัยในครั้งนี้จะทำให้ได้ตัวบ่งชี้ภาวะผู้นำทางวิชาการสำหรับครูปฐมวัย เป็นตัวบ่งชี้ที่ได้รับการยืนยันแล้วว่ามีความมีประสิทธิภาพ สามารถนำไปใช้ให้เกิดประสิทธิผลทางวิชาการในสถานศึกษา ซึ่งสามารถนำตัวบ่งชี้ไปสร้าง เกณฑ์การประเมิน

หรือเป็นแนวทางในการปฏิบัติตนในโรงเรียนซึ่งจะยังผลไปสู่การเรียนรู้ที่มี คุณภาพของนักเรียน

2. สำนักงานเขตพื้นที่การศึกษา และสำนักงานคณะกรรมการการศึกษาขั้นพื้นฐาน หรือหน่วยงานที่เกี่ยวข้องกับการพัฒนาครู สามารถนำตัวบ่งชี้ภาวะผู้นำของครูที่เป็นผลจากการวิจัยไปใช้เป็นประโยชน์ในด้านการติดตามภารกิจ (Monitoring) เพื่อใช้ประกอบการตัดสินใจ และใช้ประโยชน์ในด้านการประเมินผล (Evaluation) การดำเนินงานว่าบรรลุวัตถุประสงค์ได้

ขอบเขตของการวิจัย

การวิจัยครั้งนี้ ได้กำหนดขอบเขตของการวิจัยไว้ดังนี้

1. ขอบเขตเนื้อหาในการวิจัย ได้กำหนดขอบเขตเนื้อหาของการวิจัยไว้ดังนี้
เนื้อหาในการวิจัยเป็นข้อมูลที่วิเคราะห์และสังเคราะห์จากเอกสาร แนวคิด ทฤษฎี และงานวิจัยที่เกี่ยวข้องกับภาวะผู้นำทางวิชาการดังนี้

1.1 การบริหารจัดการหลักสูตรและการจัดการเรียนรู้ปฐมวัยประกอบด้วย

1) การจัดทำหลักสูตรสถานศึกษาปฐมวัย 2) การใช้หลักสูตรสถานศึกษาปฐมวัย
3) การนิเทศ กำกับติดตาม ประเมินผลสรุปผลและปรับปรุงแก้ไขการบริหารหลักสูตรสถานศึกษาปฐมวัย

1.2 การพัฒนาครูปฐมวัยประกอบด้วย 1) การเป็นผู้นำพัฒนาเพื่อนครูปฐมวัย 2) การพัฒนาตนเอง 3) การเป็นผู้นำในการจัดประสบการณ์การเรียนการสอนสำหรับเด็กปฐมวัย

1.3 การพัฒนาเด็กปฐมวัยประกอบด้วย 1) การส่งเสริมการเรียนรู้เพื่อพัฒนาการด้านร่างกาย 2) ส่งเสริมการเรียนรู้เพื่อพัฒนาการด้านอารมณ์และจิตใจ
3) ส่งเสริมการเรียนรู้เพื่อพัฒนาการด้านสังคม 4) ส่งเสริมการเรียนรู้เพื่อพัฒนาการด้านสติปัญญา 5) การติดตามความก้าวหน้าของเด็กปฐมวัย

2. กลุ่มผู้ให้ข้อมูล จำแนกออกเป็น 2 กลุ่ม ดังนี้

2.1 ผู้ทรงคุณวุฒิ ผู้ทรงคุณวุฒิที่ให้สัมภาษณ์สำหรับการวิจัยครั้งนี้จำแนกเป็น 2 กลุ่ม รวมทั้งสิ้น 5 คน โดยเลือกแบบเจาะจง (Purposive Sampling) ประกอบด้วยนักวิชาการ (Scholars) และนักปฏิบัติ (Practitioners) ซึ่งเป็นผู้ที่มีความรู้

ความสามารถ และประสบการณ์เกี่ยวกับการศึกษาปฐมวัยและภาวะผู้นำทางวิชาการ สำหรับครูปฐมวัย แยกตามกลุ่มต่างๆ ดังนี้

2.1.1 นักวิชาการ ได้แก่ ผู้ที่มีความรู้และประสบการณ์ด้าน

หลักการบริหารการศึกษาหรือการศึกษาปฐมวัย ระยะเวลาไม่น้อยกว่า 10 ปี

วุฒิการศึกษาระดับปริญญาเอกหรือมีตำแหน่งทางวิชาการไม่ต่ำกว่ารองศาสตราจารย์ จำนวน 2 คน

2.1.2 นักปฏิบัติการ แบ่งออกเป็น 3 กลุ่ม คือ

2.1.2.1 ผู้บริหารสถานศึกษา ผู้อำนวยการโรงเรียนที่มี

ประสบการณ์การบริหารไม่น้อยกว่า 10 ปี มีวิทยฐานะไม่ต่ำกว่าชำนาญการพิเศษ หรือมีวุฒิการศึกษาไม่ต่ำกว่าระดับปริญญาโท จำนวน 1 คน

2.1.2.2 ครูและบุคลากรทางการศึกษา มีประสบการณ์ในการสอนไม่น้อยกว่า 10 ปี วิทยฐานะไม่ต่ำกว่าชำนาญการพิเศษหรือมีวุฒิการศึกษาไม่ต่ำกว่าระดับปริญญาโททางการศึกษาจำนวน 2 คน

2.2 โรงเรียนดีเด่นการศึกษาโรงเรียนดีเด่นเพื่อนำข้อมูลมาวิเคราะห์เชิงเนื้อหา นำไปปรับเป็นกรอบแนวคิดการวิจัยโรงเรียนที่ได้รับการคัดเลือกเป็นโรงเรียนอนุบาลต้นแบบในสังกัดสำนักงานคณะกรรมการการศึกษาขั้นพื้นฐาน จำนวน 1 โรงเรียน ซึ่งได้มาโดยการเจาะจง ซึ่งได้แก่ โรงเรียนบ้านวานร (ราษฎร์บำรุง) อำเภอวานรนิวาส จังหวัดสกลนครสังกัดสำนักงานคณะกรรมการการศึกษาขั้นพื้นฐาน ซึ่งมีผู้ให้ข้อมูลดังนี้ ผู้บริหาร 1 คน ครูอนุบาล จำนวน 7 คน รวมทั้งสิ้น 8 คน

3. ประชากรและกลุ่มตัวอย่าง เก็บข้อมูลเพื่อใช้ตรวจสอบสมมติฐานการวิจัยกับข้อมูลเชิงประจักษ์

3.1 ประชากร ที่ใช้ในการวิจัยนี้ได้แก่ ครูปฐมวัย กลุ่มระดับสูง(MASTER TEACHER) สังกัดสำนักงานเขตพื้นที่การศึกษาประถมศึกษาในภาคตะวันออกเฉียงเหนือ ในปีการศึกษา 2554 ใน 20 จังหวัด จำนวน 2,364 คน (ครูปฐมวัย กลุ่มระดับสูง (MASTER TEACHER), 2554)

3.2 กลุ่มตัวอย่างที่ใช้ในการวิจัยในครั้งนี้ ครูปฐมวัย กลุ่มระดับสูง (MASTER TEACHER) สังกัดสำนักงานเขตพื้นที่การศึกษาประถมศึกษาในภาคตะวันออกเฉียงเหนือ ในปีการศึกษา 2554 จำนวน 580 คน โดยวิธีการสุ่มแบบหลายขั้นตอน (Multi –Stage Random Sampling)

กรอบแนวคิดการวิจัย

การวิจัยเรื่องการพัฒนาตัวบ่งชี้ภาวะผู้นำทางวิชาการสำหรับครูปฐมวัยสังกัดสำนักงานเขตพื้นที่การศึกษาประถมศึกษาในภาคตะวันออกเฉียงเหนือซึ่งได้ศึกษานิยาม หลักการ แนวคิด ทฤษฎี และผลงานวิจัย แล้วนำมาสังเคราะห์เพื่อกำหนดองค์ประกอบหลักของภาวะผู้นำทางวิชาการดังนี้ Hoy & Hoy (2003), Alig-Mielcarek และ Hoy (2005), MacNeill, Cavanagh, and Silcox (2003), Blased & Blasé (2001), Fullan (1994), Pellicer and Anderson (1995), Leithwood and Duke (1999), Snell and Swanson (2000), Childs-Bowen and Scrivner (2000), Neuman and Simmons (2000), Katzenmeyer and Moller (2001) Crowther et al. (2002), Suranna and Moss (2002), York-Barr and Duke (2004), Richardson Ackerman and Sarah Mackenzie (2006), วาโร เฟ็งส์วัตต์ (2549), สำนักงานคณะกรรมการการศึกษาขั้นพื้นฐาน. (2553) และ ไกศิษฐ์ เปลรินทร์ (2552) จากการสังเคราะห์ตัวบ่งชี้ภาวะผู้นำทางวิชาการได้สังเคราะห์งานวิจัยที่เกี่ยวกับการพัฒนางานวิชาการของครูและครูปฐมวัยเพื่อใช้ในการสังเคราะห์งานวิจัยในครั้งนี้ โดยผู้วิจัยได้จัดกลุ่มตัวบ่งชี้ที่มีสาระคล้ายกันไว้ด้วยกัน ซึ่งครอบคลุมพฤติกรรมภาวะผู้นำทางวิชาการของครูปฐมวัยซึ่งได้องค์ประกอบหลักจำนวน 3 องค์ประกอบได้ ดังนี้ 1) การบริหารจัดการหลักสูตรและการจัดการเรียนรู้ปฐมวัย 2) การพัฒนาครูปฐมวัย 3) การพัฒนาเด็กปฐมวัยซึ่งโมเดลการวัดองค์ประกอบหลักภาวะผู้นำทางวิชาการสำหรับครูปฐมวัยแสดงดังภาพประกอบ 1

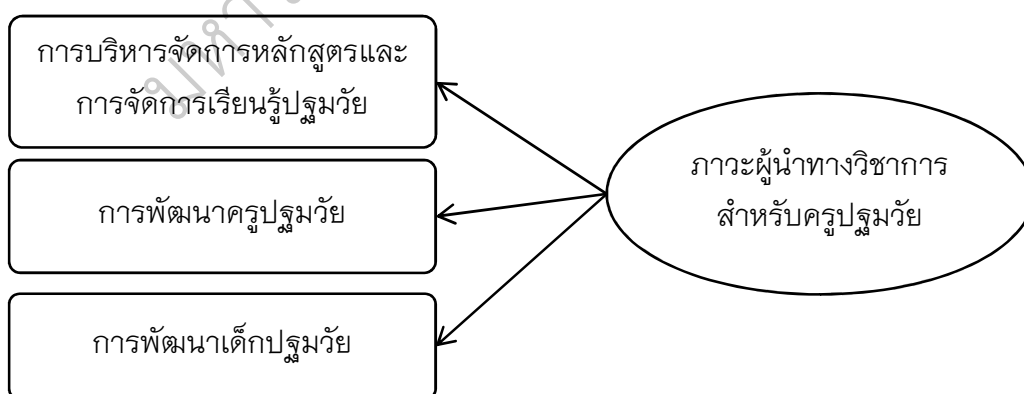

ภาพประกอบ 1 โมเดลการวัดองค์ประกอบหลักภาวะผู้นำทางวิชาการสำหรับครูปฐมวัย

องค์ประกอบย่อยภาวะผู้นำทางวิชาการ

จากการสังเคราะห์ตัวบ่งชี้องค์ประกอบหลักภาวะผู้นำทางวิชาการ ได้จัดกลุ่มย่อย เรียกว่า องค์ประกอบย่อย ได้จำนวน 11 องค์ประกอบดังนี้

1. การบริหารจัดการหลักสูตรและการจัดการเรียนรู้ปฐมวัย ได้สังเคราะห์งานวิจัยที่เกี่ยวกับการพัฒนางานวิชาการของครูปฐมวัยเพื่อใช้ในงานวิจัยในครั้งนี้และได้จัดกลุ่มย่อยเรียกว่าองค์ประกอบย่อย การบริหารจัดการหลักสูตรและการจัดการเรียนรู้ปฐมวัย โดยจัดทำเป็นโมเดลองค์ประกอบย่อยการบริหารจัดการหลักสูตรและการจัดการเรียนรู้ปฐมวัยซึ่งประกอบด้วย 1) การจัดทำหลักสูตรสถานศึกษาปฐมวัย 2) การใช้หลักสูตรสถานศึกษาปฐมวัย 3) การนิเทศ กำกับติดตาม ประเมินผลสรุปผลและปรับปรุงแก้ไขการบริหารหลักสูตรสถานศึกษาปฐมวัยดังภาพประกอบ 2

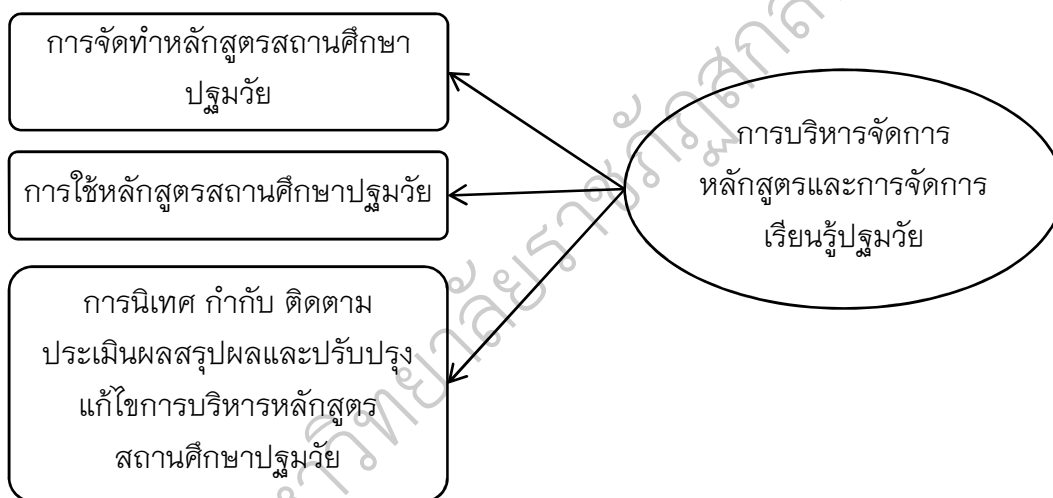

ภาพประกอบ 2 โมเดลองค์ประกอบย่อยการบริหารจัดการหลักสูตรและการจัดการเรียนรู้ปฐมวัย

2. การพัฒนาครูปฐมวัย

ได้สังเคราะห์งานวิจัยที่เกี่ยวกับการพัฒนางานวิชาการของครูปฐมวัยเพื่อใช้ในงานวิจัยในครั้งนี้และได้จัดกลุ่มย่อยเรียกว่าองค์ประกอบย่อย การพัฒนาครูปฐมวัยโดยจัดทำเป็นโมเดลองค์ประกอบย่อย การพัฒนาครูปฐมวัยซึ่งประกอบด้วย 1) การเป็นผู้นำพัฒนาเพื่อนครูปฐมวัย 2) การพัฒนาตนเอง 3) การเป็นผู้นำในการจัดประสบการณ์การเรียนรู้การสอนสำหรับเด็กปฐมวัยดังภาพประกอบ 3

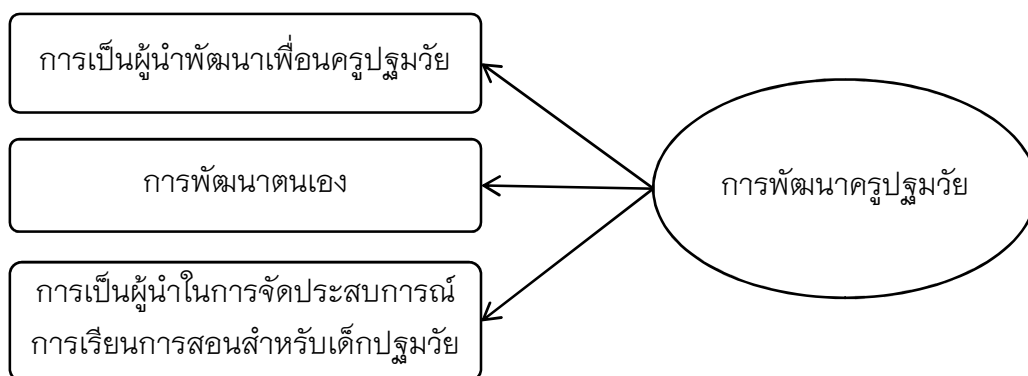

ภาพประกอบ 3 โมเดลองค์ประกอบย่อยการพัฒนาครอบครัว

3. การพัฒนาเด็กปฐมวัย

ได้สังเคราะห์งานวิจัยที่เกี่ยวกับการพัฒนางานวิชาการของครูปฐมวัยเพื่อใช้ในงานวิจัยในครั้งนี้และได้จัดกลุ่มย่อยเรียกว่าองค์ประกอบย่อย การพัฒนาเด็กปฐมวัย โดยจัดทำเป็นโมเดลองค์ประกอบย่อย การพัฒนาเด็กปฐมวัยซึ่งประกอบด้วย

1) การส่งเสริมการเรียนรู้เพื่อพัฒนาการด้านร่างกาย 2) ส่งเสริมการเรียนรู้เพื่อพัฒนาการด้านอารมณ์และจิตใจ 3) ส่งเสริมการเรียนรู้เพื่อพัฒนาการด้านสังคม 4) ส่งเสริมการเรียนรู้เพื่อพัฒนาการด้านสติปัญญา 5) การติดตามความก้าวหน้าของเด็กปฐมวัย

ดังภาพประกอบ 4

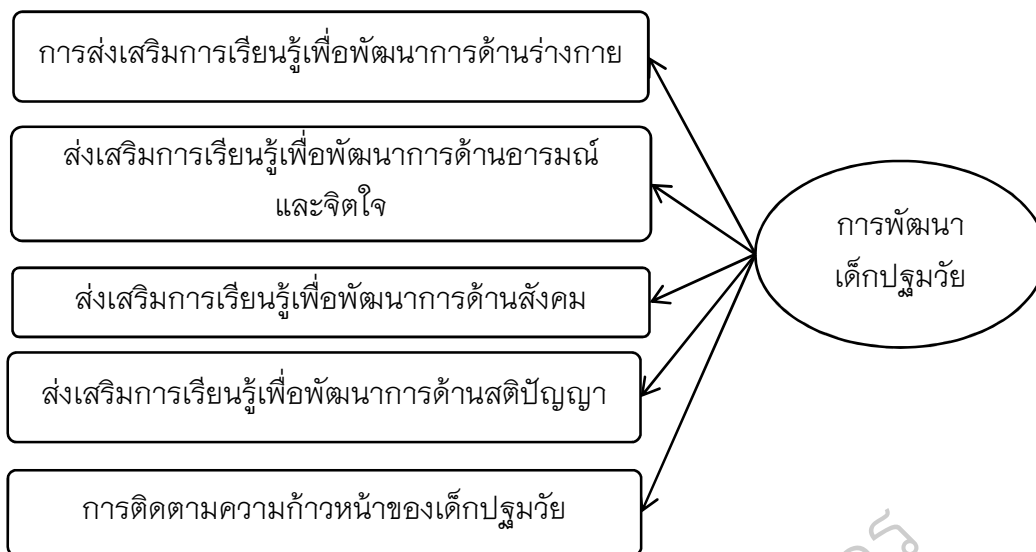

ภาพประกอบ 4 โมเดลองค์ประกอบย่อยการพัฒนาเด็กปฐมวัย

จากการศึกษาเอกสาร ทฤษฎีและงานวิจัยที่เกี่ยวข้องกับภาวะผู้นำทางวิชาการ ได้กล่าวมาแล้วสังเคราะห์และวิเคราะห์แนวคิดของนักการศึกษา นักวิชาการและงานวิจัย สรุปเป็นโมเดลสมมติฐานเพื่อใช้ในการทดสอบความสอดคล้องของโมเดลความสัมพันธ์โครงสร้างองค์ประกอบของตัวบ่งชี้ภาวะผู้นำทางวิชาการสำหรับครูปฐมวัยสังกัดสำนักงานเขตพื้นที่การศึกษาประถมศึกษาในภาคตะวันออกเฉียงเหนือกับข้อมูลเชิงประจักษ์ดังนี้

1. โมเดลโครงสร้างองค์ประกอบตัวบ่งชี้รวมภาวะผู้นำทางวิชาการ ประกอบด้วยองค์ประกอบหลัก 3 ด้าน คือ 1) ด้านการบริหารจัดการหลักสูตรและการจัดการเรียนรู้ปฐมวัย 2) ด้านการพัฒนาครูปฐมวัยและ 3) การพัฒนาเด็กปฐมวัย
2. โมเดลการบริหารจัดการหลักสูตรและการจัดการเรียนรู้ปฐมวัย ประกอบด้วย 1) การจัดทำหลักสูตรสถานศึกษาปฐมวัย 2) การใช้หลักสูตรสถานศึกษาปฐมวัย 3) การนิเทศ กำกับติดตาม ประเมินผลสรุปผลและปรับปรุงแก้ไขการบริหารหลักสูตรสถานศึกษาปฐมวัย
3. โมเดลการพัฒนาครูปฐมวัย ประกอบด้วย 1) การเป็นผู้นำพัฒนาเพื่อนครูปฐมวัย 2) การพัฒนาตนเอง 3) การเป็นผู้นำในการจัดประสบการณ์การเรียนการสอนสำหรับเด็กปฐมวัย
4. โมเดลการพัฒนาเด็กปฐมวัย ประกอบด้วย 1) การส่งเสริมการเรียนรู้

เพื่อพัฒนาการด้านร่างกาย 2) ส่งเสริมการเรียนรู้เพื่อพัฒนาการด้านอารมณ์และจิตใจ
 3) ส่งเสริมการเรียนรู้เพื่อพัฒนาการด้านสังคม 4) ส่งเสริมการเรียนรู้เพื่อพัฒนาการ
 ด้านสติปัญญา 5) การติดตามความก้าวหน้าของเด็กปฐมวัย

นิยามศัพท์เฉพาะ

ในการวิจัยเพื่อพัฒนาตัวบ่งชี้ภาวะผู้นำทางวิชาการสำหรับครูปฐมวัยนี้ได้
 กำหนดนิยามศัพท์เฉพาะไว้ดังต่อไปนี้

1. ภาวะผู้นำทางวิชาการสำหรับครูปฐมวัย หมายถึง ลักษณะพฤติกรรมของ
 ครูปฐมวัยที่แสดงออกถึงความสามารถที่จะเป็นผู้นำทางการเรียนการสอนและมีอิทธิพล
 ต่อการเพิ่มพูนการเรียนรู้ของนักเรียนโดยนำความรู้ทักษะ วิธีการ เทคโนโลยีต่างๆ มาใช้
 ให้เกิดประโยชน์ในการจัดการเรียนการสอน โดยมีพฤติกรรมในด้านต่างๆ ดังนี้
 การบริหารจัดการหลักสูตรและการจัดการเรียนรู้ปฐมวัย การพัฒนาครูปฐมวัย
 และการพัฒนาเด็กปฐมวัย ดังนี้

1.1 การบริหารจัดการหลักสูตรและการจัดการเรียนรู้ปฐมวัยหมายถึง
 กระบวนการบริหารงานเพื่อให้การดำเนินงานเป็นไปตามเป้าหมายที่กำหนดไว้ในหลักสูตร
 โดยกำหนดภารกิจของสถานศึกษาในการบริหารจัดการหลักสูตรปฐมวัยสถานศึกษาระดับ
 ปฐมวัยไว้ 3 ด้านดังนี้

1.1.1 การจัดทำหลักสูตรสถานศึกษาหมายถึงพฤติกรรมของครูที่แสดง
 ถึงการจัดทำหลักสูตรสถานศึกษาระดับปฐมวัย สังเกตได้จากตัวบ่งชี้ ต่อไปนี้

1) มีความตระหนักถึงความสำคัญในการจัดทำหลักสูตรสถานศึกษาปฐมวัย 2) ศึกษา
 หลักสูตรการศึกษาปฐมวัยและมีส่วนร่วมในการกำหนดวิสัยทัศน์ภารกิจ เป้าหมายในการ
 จัดการศึกษาปฐมวัยของสถานศึกษา 3) มีสร้างและพัฒนาหลักสูตรโดยมีเนื้อหาที่
 สอดคล้องกับหลักสูตรแกนกลางและท้องถิ่น 4) จัดเตรียมแหล่งเรียนรู้ทั้งภายในและ
 ภายนอกสถานศึกษาให้มีความหลากหลายและเหมาะสมกับวัยของเด็กปฐมวัย 5) จัดทำ
 ระบบข้อมูลสารสนเทศและนำสารสนเทศมาใช้ในการสร้างหลักสูตรสถานศึกษาปฐมวัย

1.1.2 การใช้หลักสูตรสถานศึกษาปฐมวัยหมายถึงพฤติกรรมของครูที่
 แสดงถึงการใช้หลักสูตรสถานศึกษาปฐมวัยสังเกตได้จากตัวบ่งชี้ ต่อไปนี้ 1) วางแผนระดม
 ทรัพยากรมาใช้ในการบริหารจัดการหลักสูตรสถานศึกษาปฐมวัย 2) ใช้แผนการจัด
 ประสบการณ์ที่สอดคล้องกับหลักสูตรการศึกษาปฐมวัยและสามารถจัดประสบการณ์การ

เรียนรู้ที่หลากหลายสอดคล้องกับความแตกต่างระหว่างบุคคล3) จัดประสบการณ์การเรียนรู้โดยบูรณาการผ่านการเล่นและประสบการณ์ตรง4) ใช้แหล่งเรียนรู้ทั้งภายในและภายนอกสถานศึกษาอย่างหลากหลายและเหมาะสมกับวัยของเด็กปฐมวัย

1.1.3 การนิเทศ กำกับติดตาม ประเมินผลสรุปผลและปรับปรุงแก้ไขการบริหารหลักสูตรสถานศึกษาปฐมวัยหมายถึงพฤติกรรมของครูที่แสดงถึงการนิเทศ กำกับติดตาม ประเมินผลสรุปผลและปรับปรุงแก้ไขการบริหารหลักสูตรสถานศึกษาปฐมวัย สังเกตได้จากตัวบ่งชี้ ต่อไปนี้ 1) จัดทำแผนงานและโครงการการนิเทศกำกับ ติดตามและประเมินผลโดยใช้ข้อมูลสารสนเทศ 2) สร้างเครือข่ายการเรียนรู้ทั้งในและนอกสถานศึกษา 3) สรุปและประเมินผลการใช้หลักสูตรสถานศึกษาปฐมวัย 4) รายงานผลการดำเนินงานบริหารจัดการหลักสูตรสถานศึกษาปฐมวัยให้ผู้เกี่ยวข้องทราบ 5) จัดทำสารนิทัศน์ (ข้อมูลพัฒนาการของนักเรียน)และนำมาไตร่ตรองเพื่อใช้ประโยชน์ในการพัฒนาเด็กปฐมวัย

1.2 การพัฒนาครูปฐมวัยหมายถึง การพัฒนาตนเองโดยครูต้องมีการติดตามตื่นตัวต่อสิ่งใหม่ๆ สามารถกำหนดเป้าหมาย และ แนวทางในการพัฒนาให้สอดคล้องกับความต้องการขององค์กร โดยเฉพาะครูซึ่งเป็นปวงชนบุคคล และมีบทบาทหน้าที่สำคัญในการพัฒนาเด็กปฐมวัยให้มีคุณภาพ จึงจำเป็นอย่างยิ่งที่ครูจะต้องพัฒนาตนเองอย่างต่อเนื่อง ดังนี้

1.2.1 การเป็นผู้นำพัฒนาเพื่อนครูปฐมวัย หมายถึง พฤติกรรมที่แสดงออกถึงการสนับสนุนช่วยเหลือเพื่อนครูคนอื่นให้มีการพัฒนาตนเอง ที่สังเกตได้จากตัวบ่งชี้ดังต่อไปนี้ 1) เป็นผู้ที่มีมนุษยสัมพันธ์ที่ดีสามารถปรับตัวเข้ากับผู้อื่นได้อย่างเหมาะสม 2) เป็นผู้ให้บริการแหล่งศึกษาค้นคว้าวิจัยประสานความร่วมมือกับบุคคลหรือองค์กรต่างๆ 3) สนทนาและสื่อสารอย่างสร้างสรรค์ 4) มีส่วนร่วมในการเปลี่ยนแปลงเพื่อเพิ่มประสิทธิภาพและการพัฒนาโรงเรียนและเครือข่ายโรงเรียน 5) ให้ความช่วยเหลือให้คำแนะนำแก่เพื่อนครู 6) ส่งเสริมและสนับสนุนให้เพื่อนครูปฐมวัยทำวิจัยเพื่อพัฒนาเด็กปฐมวัย

1.2.2 การพัฒนาตนเอง หมายถึงพฤติกรรมของครูปฐมวัยที่เป็นบุคคลที่ศึกษาค้นคว้าหาความรู้ติดตามและแลกเปลี่ยนเรียนรู้องค์ความรู้ใหม่ๆ ทางวิชาการและวิชาชีพมีการสร้างองค์ความรู้และนวัตกรรมเพื่อพัฒนาตนเองและพัฒนางานอยู่เสมอ สังเกตได้จากตัวบ่งชี้ดังต่อไปนี้ 1) มีความรักและศรัทธาในวิชาชีพ 2) มีวินัยและความ

รับผิดชอบในวิชาชีพ 3) ดำรงชีวิตได้อย่างเหมาะสม 4) เป็นบุคคลแห่งการเปลี่ยนแปลง 5) ปฏิบัติกิจกรรมทางวิชาการที่เกี่ยวข้องกับการพัฒนาวิชาชีพอยู่เสมอ 6) มุ่งพัฒนาเด็กปฐมวัยให้เต็มตามศักยภาพ 7) พุดจาไฟเราะสุภาพอ่อนโยนมีความสุขเยือกเย็นและแก้ไขปัญหาค้นคว้าหาความรู้ติดตามองค์ความรู้ใหม่ๆ ทางวิชาการในเรื่องของการศึกษาปฐมวัยและวิชาชีพครู 9) สร้างองค์ความรู้และนวัตกรรมในการพัฒนาองค์กรและวิชาชีพ 10) แลกเปลี่ยนความคิดเห็นและสร้างเครือข่าย 11) สร้างความสัมพันธ์และความร่วมมือกับชุมชนเพื่อการจัดการเรียนรู้

1.2.3 การเป็นผู้นำในการจัดประสบการณ์การเรียนรู้การสอนสำหรับเด็กปฐมวัยหมายถึงพฤติกรรมที่แสดงออกถึงความใส่ใจอย่างมากของผู้นำต่อพฤติกรรมของครูที่เกี่ยวข้องโดยตรงกับกิจกรรมที่มีต่อความก้าวหน้าของนักเรียน สังเกตได้จากตัวบ่งชี้ดังต่อไปนี้ 1) ออกแบบกิจกรรมการเรียนรู้อย่างหลากหลายเหมาะสมสอดคล้องกับวัยและความต้องการของเด็กปฐมวัยและชุมชน 2) จัดทำแผนการจัดประสบการณ์อย่างเป็นระบบโดยบูรณาการอย่างสอดคล้องและเชื่อมโยงกัน 3) จัดประสบการณ์การเรียนรู้โดยเน้นเด็กปฐมวัยเป็นสำคัญ 4) ใช้หลักจิตวิทยาในการจัดประสบการณ์การเรียนรู้ให้เด็กปฐมวัยเกิดการเรียนรู้อย่างมีความสุขและพัฒนาเต็มตามศักยภาพ 5) ใช้เครื่องมือในการวัดและประเมินพัฒนาการของเด็กปฐมวัยอย่างหลากหลายและสรุปรายงานผลพัฒนาการของเด็กปฐมวัยแก่ผู้ปกครอง 6) ประเมินผลการออกแบบการเรียนรู้เพื่อนำไปใช้ปรับปรุงและพัฒนากระบวนการจัดประสบการณ์ของครูปฐมวัย 7) ใช้แหล่งเรียนรู้และภูมิปัญญาท้องถิ่นในชุมชนในการจัดการเรียนรู้ 8) ใช้เทคโนโลยีคอมพิวเตอร์ในการผลิตสื่อ/นวัตกรรมที่ใช้ในการจัดการเรียนรู้ 9) การวิเคราะห์สังเคราะห์และวิจัยเพื่อพัฒนาเด็กปฐมวัย

1.3 การพัฒนาเด็กปฐมวัยหมายถึง พฤติกรรมที่แสดงถึงการให้การสนับสนุนนักเรียนด้วยวิธีการจัดการเรียนรู้เพื่อให้เกิดความก้าวหน้าทางการเรียนการสอน สังเกตได้จากตัวบ่งชี้ต่อไปนี้ 1) การส่งเสริมการเรียนรู้เพื่อพัฒนาการด้านร่างกาย 2) ส่งเสริมการเรียนรู้เพื่อพัฒนาการด้านอารมณ์และจิตใจ 3) ส่งเสริมการเรียนรู้เพื่อพัฒนาการด้านสังคม 4) ส่งเสริมการเรียนรู้เพื่อพัฒนาการด้านสติปัญญา 5) การติดตามความก้าวหน้าของเด็กปฐมวัย

1.3.1 การส่งเสริมการเรียนรู้เพื่อพัฒนาการด้านร่างกายหมายถึง พฤติกรรมของครูปฐมวัยที่แสดงออกถึงการอบรมเลี้ยงดูควบคู่กับการให้การศึกษา โดย

ต้องคำนึงถึงความสนใจและความต้องการของเด็กทุกคน ทั้ง 4 ด้าน สังเกตได้จากตัวบ่งชี้ดังต่อไปนี้ 1) ส่งเสริมให้เด็กปฐมวัยมีสุขภาพอนามัยที่สมบูรณ์ 2) ส่งเสริมให้เด็กปฐมวัยมีสุขนิสัยที่ดี 3) ส่งเสริมให้เด็กปฐมวัยสามารถใช้กล้ามเนื้อมัดใหญ่ได้อย่างคล่องแคล่วและประสานสัมพันธ์ได้ดี 4) ส่งเสริมให้เด็กปฐมวัยสามารถใช้กล้ามเนื้อมัดเล็กที่มีมือได้อย่างคล่องแคล่วและประสานสัมพันธ์อย่างดีกับตา 5) ส่งเสริมให้เด็กปฐมวัยสามารถหลีกเลี่ยงต่อสภาวะที่เสี่ยงต่อโรคอุบัติเหตุภัยประเภทต่างๆ และสิ่งเสพติด

1.3.2 ส่งเสริมการเรียนรู้เพื่อพัฒนาการด้านอารมณ์และจิตใจหมายถึง พฤติกรรมของครูปฐมวัยที่ส่งเสริมการเตรียมความพร้อมให้แก่เด็ก มีใช้การสั่งการ สั่งให้พร้อมหรือเร่งให้พร้อมก่อนวัยแต่เป็นการพัฒนาเด็กตามศักยภาพอย่างเหมาะสมมีลักษณะพิเศษที่แตกต่างจากการศึกษาระดับอื่นๆ สังเกตได้จากตัวบ่งชี้ดังต่อไปนี้ 1) ส่งเสริมให้เด็กปฐมวัยมีสุขภาพจิตดีสมวัย 2) ส่งเสริมให้เด็กปฐมวัยมีความมั่นใจในตนเองและกล้าแสดงออก 3) ส่งเสริมให้เด็กปฐมวัยได้แสดงความพึงพอใจในผลงานของผู้อื่น 4) ส่งเสริมให้เด็กปฐมวัยมีคุณธรรมจริยธรรมและมีจิตใจที่ดีงาม 5) ส่งเสริมให้เด็กปฐมวัยรู้จักประหยัดอดออมและ 6) ส่งเสริมให้เด็กปฐมวัยมีสุนทรียภาพสมวัย

1.3.3 ส่งเสริมการเรียนรู้เพื่อพัฒนาการด้านสังคมหมายถึง พฤติกรรมของครูปฐมวัยที่แสดงออกถึงการส่งเสริมสนับสนุนนักเรียน การจัดประสบการณ์ให้ผู้เรียนโดยยึดหลักการมีส่วนร่วมและการมีปฏิสัมพันธ์ของผู้เรียนมากที่สุดเป็นกิจกรรมที่เน้นผู้เรียนเป็นสำคัญเปิดโอกาสให้ผู้เรียนได้วางแผนการเรียนการทำงานตามความสนใจมีการบันทึกการเรียนรู้มีการประเมินการเรียนรู้และการทำงานของตนเองกิจกรรมเน้นกระบวนการการปฏิบัติและส่งเสริมการคิดและสร้างองค์ความรู้ด้วยตนเองในบรรยากาศของการเรียนการสอนซึ่งสังเกตได้จากตัวบ่งชี้ดังต่อไปนี้ 1) ส่งเสริมให้เด็กปฐมวัยมีวินัยและความรับผิดชอบในตนเอง 2) ส่งเสริมให้เด็กปฐมวัยสามารถปรับตัวเข้ากับสังคมได้ 3) ส่งเสริมให้เด็กปฐมวัยสามารถช่วยเหลือตนเองในกิจวัตรประจำวัน 4) ส่งเสริมให้เด็กปฐมวัยสามารถปฏิบัติตนในการดูแลสิ่งแวดล้อมและรักษารักรวมชาติ 5) ส่งเสริมให้เด็กปฐมวัยปฏิบัติตนตามมารยาทและวัฒนธรรมไทย 6) ส่งเสริมให้เด็กปฐมวัยสามารถอยู่ร่วมกับผู้อื่นได้อย่างมีความสุขและสามารถปฏิบัติตนเป็นสมาชิกที่ดีของสังคมในระบอบประชาธิปไตยอันมีพระมหากษัตริย์เป็นประมุข 7) ส่งเสริมให้เด็กปฐมวัยสามารถทำงานจนสำเร็จทำงานร่วมกับผู้อื่นได้และมีความรู้สึกที่ดีต่ออาชีพสุจริต

1.3.4 ส่งเสริมการเรียนรู้เพื่อพัฒนาการด้านสติปัญญาหมายถึง พฤติกรรมของครูปฐมวัยที่แสดงออกถึงการส่งเสริมสนับสนุนนักเรียน การจัด ประสบการณ์ให้ผู้เรียนโดยยึดหลักการมีส่วนร่วมและการมีปฏิสัมพันธ์ของผู้เรียนมากที่สุด เป็นกิจกรรมที่เน้นผู้เรียนเป็นสำคัญเปิดโอกาสให้ผู้เรียนได้วางแผนการเรียนการทำงาน ตามความสนใจมีการบันทึกการเรียนรู้อะไรบ้างประเมินการเรียนรู้อะไรบ้างและการทำงานของตนเอง กิจกรรมเน้นกระบวนการ การปฏิบัติและส่งเสริมการคิดและสร้างองค์ความรู้ด้วยตนเองใน บรรยากาศของการเรียนการสอนซึ่งสังเกตได้จากตัวบ่งชี้ดังต่อไปนี้ 1) ส่งเสริมให้เด็ก ปฐมวัยใช้ภาษาในการสื่อสารที่เหมาะสมกับวัย 2) ส่งเสริมให้เด็กปฐมวัยสามารถคิดและ แก้ปัญหาได้อย่างเหมาะสมกับวัย 3) ส่งเสริมให้เด็กปฐมวัยมีจินตนาการและความคิด สร้างสรรค์ 4) ส่งเสริมให้เด็กปฐมวัยมีเจตคติที่ดีต่อการเรียนรู้และมีทักษะในการแสวงหา ความรู้ 5) ส่งเสริมให้เด็กปฐมวัยมีการเรียนรู้ด้วยตนเอง

1.3.5 การติดตามความก้าวหน้าของเด็กปฐมวัยหมายถึง พฤติกรรมของ ครูปฐมวัยที่แสดงออกถึงความใส่ใจอย่างมากที่เกี่ยวข้องโดยตรงกับกิจกรรมที่มีผลต่อ ความก้าวหน้าของนักเรียน โดยครูช่วยเพิ่มพูนการเรียนรู้ของนักเรียน สังเกตได้จาก ตัวบ่งชี้ดังต่อไปนี้ 1) ติดตามสังเกตพัฒนาการของเด็กปฐมวัยโดยการสังเกตเป็นหลัก 2) ดำเนินการพัฒนาเด็กปฐมวัยทุกคนให้มีความพร้อมในทุกๆ ด้าน 3) จัดทำข้อมูลพัฒนา เด็กปฐมวัยเป็นรายบุคคล 4) บันทึกรายงานผลและส่งต่อข้อมูลของเด็กปฐมวัยอย่างเป็น ระบบและ 5) ประสานงานขอความร่วมมือกับชุมชนในการพัฒนาเด็กปฐมวัย

2. ตัวบ่งชี้ หมายถึง ตัวแปรประกอบหรือองค์ประกอบที่มีค่าแสดงถึงลักษณะ หรือปริมาณ ของระบบการดำเนินงานส่วนใดส่วนหนึ่งในช่วงเวลาใดเวลาหนึ่ง

3. ตัวบ่งชี้ภาวะผู้นำทางวิชาการ หมายถึง สิ่งที่น่ามาวัดหรือชี้ให้เห็น ประสิทธิภาพ ประสิทธิผล และคุณภาพของการทำงานของครูปฐมวัย

4. การพัฒนาตัวบ่งชี้ภาวะผู้นำทางวิชาการสำหรับครูปฐมวัย หมายถึง กระบวนการสร้างและพัฒนาตัวบ่งชี้ภาวะผู้นำทางวิชาการ โดยใช้เทคนิคการวิเคราะห์ องค์ประกอบเชิงยืนยัน (Confirmatory Factor Analysis) ในรูปของโมเดลโครงสร้างภาวะ ผู้นำทางวิชาการกับข้อมูลเชิงประจักษ์

5. โมเดลโครงสร้างภาวะผู้นำทางวิชาการ หมายถึง รูปแบบที่แสดง ความสัมพันธ์โครงสร้างเชิงเส้นที่ประกอบด้วยองค์ประกอบหลัก องค์ประกอบย่อย และตัวบ่งชี้ภาวะผู้นำทางวิชาการครูปฐมวัย

6. การวิเคราะห์องค์ประกอบเชิงยืนยัน (Confirmatory Factor Analysis : CFA) หมายถึง วิธีการทางสถิติที่วิเคราะห์ชี้วัดว่าตัวแปรต่างๆ ที่วิเคราะห์ได้เป็นตัวแปรชี้วัดองค์ประกอบนั้น โดยพิจารณาจากค่าน้ำหนักองค์ประกอบ (Factor Loading)

7. การวิเคราะห์องค์ประกอบเชิงยืนยันอันดับที่สอง หมายถึง การวิเคราะห์เพื่อศึกษาว่า องค์ประกอบย่อยที่ได้อยู่ภายใต้องค์ประกอบใหญ่เดียวกันหรือไม่ องค์ประกอบย่อยใดมีความสำคัญมากกว่ากัน

8. น้ำหนักองค์ประกอบ (Factor Loading) หมายถึง ค่าสัมประสิทธิ์สหสัมพันธ์ระหว่างตัวบ่งชี้กับองค์ประกอบ

9. ความสอดคล้องกับข้อมูลเชิงประจักษ์ หมายถึง ผลการวิเคราะห์ทางสถิติ โดยการวิเคราะห์องค์ประกอบยืนยันด้วยโปรแกรมลิสเรล โดยค่าไค-สแควร์ต่ำหรือไม่มีนัยสำคัญทางสถิติ มีความน่าจะเป็นเข้าใกล้ 1 ค่าดัชนีความกลมกลืน (Goodness of Fit Index: GFI) และค่าดัชนีวัดระดับ ความกลมกลืนที่ปรับแก้แล้ว (Adjusted Goodness of Fit Index: AGFI) มีค่าเท่ากับหรือเข้าใกล้ 1

10. ครูปฐมวัยกลุ่มระดับสูง (MASTER TEACHER) หมายถึง ครูที่ทำหน้าที่จัดการเรียนการสอนในระดับชั้นอนุบาลปีที่ 1 และชั้นอนุบาลปีที่ 2 สังกัดสำนักงานเขตพื้นที่การศึกษาประถมศึกษาในภาคตะวันออกเฉียงเหนือและได้คะแนนจากการสอบประเมินสมรรถนะในโครงการยกระดับคุณภาพครู ประกาศรายชื่อกลุ่มครูปฐมวัยกลุ่มระดับสูง (Master Teacher) ของสำนักงานเขตพื้นที่การศึกษาประถมศึกษาในภาคตะวันออกเฉียงเหนือ กระทรวงศึกษาธิการ พุทธศักราช 2554

บทที่ 2

เอกสารและงานวิจัยที่เกี่ยวข้อง

ได้ศึกษาแนวคิดทฤษฎีและงานวิจัยที่เกี่ยวข้องเพื่อจัดทำกรอบแนวคิดตัวบ่งชี้และโมเดลตัวบ่งชี้ภาวะผู้นำทางวิชาการสำหรับครูปฐมวัยดังต่อไปนี้

ตอนที่ 1 แนวคิดทฤษฎีและงานวิจัยที่เกี่ยวข้องกับภาวะผู้นำทางวิชาการ

1.1 ความหมายของผู้นำภาวะผู้นำและภาวะผู้นำทางวิชาการ

1.2 แนวคิด ทฤษฎี เกี่ยวกับภาวะผู้นำทางวิชาการ

1.3 งานวิจัยที่เกี่ยวกับภาวะผู้นำทางวิชาการ

ตอนที่ 2 แนวคิดทฤษฎีและงานวิจัยที่เกี่ยวข้องกับคุณลักษณะของครู

2.1 การพัฒนาครูและบุคลากรทางการศึกษา

2.2 มาตรฐานความรู้และประสบการณ์วิชาชีพครู

2.3 มาตรฐานความรู้สาระความรู้และสมรรถนะ

2.4 คุณลักษณะของครูปฐมวัย

2.5 บุคลิกภาพคุณลักษณะอันพึงประสงค์และบทบาทหน้าที่ครูปฐมวัย

2.6 สมรรถนะครูสำนักงานคณะกรรมการการศึกษาขั้นพื้นฐาน

พ.ศ. 2553

2.7 งานวิจัยที่เกี่ยวข้องกับคุณลักษณะบทบาทและบทบาทหน้าที่

ของครูปฐมวัย

ตอนที่ 3 องค์ประกอบและตัวบ่งชี้ภาวะผู้นำทางวิชาการที่ใช้ในการวิจัย

3.1 องค์ประกอบหลักผู้นำทางวิชาการ

3.2 องค์ประกอบย่อยภาวะผู้นำทางวิชาการ

3.3 ตัวบ่งชี้ภาวะผู้นำทางวิชาการสำหรับครูปฐมวัย

3.4 กรอบแนวคิดในการวิจัย

ตอนที่ 4 แนวคิดทฤษฎีและงานวิจัยที่เกี่ยวข้องกับตัวบ่งชี้

- 4.1 ความหมายของตัวบ่งชี้
- 4.2 ประเภทของตัวบ่งชี้
- 4.3 ประโยชน์ของตัวบ่งชี้
- 4.4 กระบวนการสร้างและพัฒนาของตัวบ่งชี้
- 4.5 เกณฑ์ในการคัดเลือกตัวบ่งชี้
- 4.6 งานวิจัยที่เกี่ยวข้องกับการสร้างและพัฒนาตัวบ่งชี้

ตอนที่ 1 แนวคิดทฤษฎีและงานวิจัยที่เกี่ยวข้องกับภาวะผู้นำทางวิชาการ

การนำเสนอสาระที่เกี่ยวข้องกับแนวคิดและทฤษฎีและงานวิจัยที่เกี่ยวข้องกับภาวะผู้นำทางวิชาการผู้วิจัยได้นำเสนอเป็น 3 ส่วนประกอบด้วย

- 1.1 ความหมายของผู้นำและภาวะผู้นำ
- 1.2 แนวคิด ทฤษฎี เกี่ยวกับภาวะผู้นำทางวิชาการ
- 1.3 งานวิจัยที่เกี่ยวข้องกับภาวะผู้นำทางวิชาการ

1.1 ความหมายของผู้นำและภาวะผู้นำ

1.1.1 ความหมายของผู้นำ

คำว่า “ผู้นำ” ตรงกับภาษาอังกฤษว่า “Leader” หมายถึงบุคคลซึ่งได้รับการแต่งตั้งหรือได้รับการยินยอมจากสมาชิกในกลุ่มให้เป็นหัวหน้าหรือมีตำแหน่งและหน้าที่เป็นผู้ตัดสินใจในกลุ่ม (Dubrin, 2004) ซึ่งสอดคล้องกับแนวคิดของนักวิชาการที่ว่าผู้นำ (Leaders) หมายถึงบุคคลสำคัญที่เป็นหลักให้กับองค์การให้คำแนะนำแก่เพื่อนร่วมงานเมื่อมีการเปลี่ยนแปลงและรับผิดชอบต่อประสิทธิผลขององค์การ ผู้นำจะใช้อิทธิพลอย่างจริงจังต่อผู้อื่นเพื่อสร้างกิจกรรมและสร้างความสัมพันธ์ในกลุ่มหรือในองค์การโดยมุ่งให้คนเห็นคล้อยตามว่ามีอะไรบางอย่างที่จำเป็นต้องกระทำให้เกิดผลสำเร็จ (Hoy, K. Wayne ; Miskel, G. Cecil, 2005) ผู้นำแสดงเจตนาที่จะมีอิทธิพลต่อพฤติกรรมของคนอื่นมีความผูกพันกับผู้ตาม (Followers) เพื่อให้เกิดความสำเร็จตามจุดประสงค์ของผู้นำและตามจุดประสงค์ของผู้ตามด้วย (Owens, 2004) ผู้นำเป็นผู้นำพาองค์การหรือกลุ่มคนที่มาอยู่รวมกันให้ได้รับผลสำเร็จในการทำงานผู้นำเป็นผู้รับใช้ขององค์การเป็นผู้รับใช้บุคคลต่างๆ ที่รวมกันเป็นองค์การและยังรับใช้ลูกค้าที่องค์การนั้นให้บริการอยู่อีกด้วย

(Ubben et al, 2001) และผู้นำยังหมายถึงบุคคลที่ได้รับมอบหมายซึ่งอาจโดยการเลือกตั้งหรือแต่งตั้งและเป็นที่ยอมรับของสมาชิกให้มีอิทธิพลพลบทบาทเหนือกลุ่มสมาชิกที่จะจูงใจชักนำหรือชี้แนะให้สมาชิกของกลุ่มรวมพลังเพื่อปฏิบัติภารกิจต่างๆ ของกลุ่มให้สำเร็จ (สุเทพ พงศ์ศรีวัฒน์, 2554 ; ภาววัฒน์พันธ์แพ, 2546 ; อานันท์ ปันยารชุน, 2544) “ผู้นำ” คือศูนย์กลางของกลุ่ม (Central Group) ซึ่งหมายถึงการเป็นผู้นำที่เป็นศูนย์กลางของกลุ่มเป็นผู้ที่มีบุคลิกภาพที่เหมาะสมกว่าบุคคลอื่นๆ ในกลุ่มสามารถดึงดูดความสนใจของกลุ่มและนำความสนใจนั้นมาใช้ประโยชน์ต่อกลุ่มได้ (Neagley, Evans & Lynn, 2002) สอดคล้องกับ Warner (2005) ได้กล่าวในฐานะที่เป็นผู้นำทางการศึกษาเกี่ยวกับปรัชญาภาวะผู้นำ โดยให้ข้อความที่ชัดเจนเกี่ยวกับผู้นำว่าผู้นำคือ 1) ผู้สร้างสิ่งแวดล้อมสนับสนุนที่ผู้ร่วมงานสามารถช่วยได้สามารถรู้สึกว่าได้ลงทุนในกระบวนการและสามารถประสบความสำเร็จได้ 2) ผู้มีจิตใจเปิดกว้างและมีวิสัยทัศน์ของอนาคตและมีความเป็นไปได้ของวิสัยทัศน์นั้น 3) ผู้ที่เต็มใจมอบอำนาจให้ผู้อื่นและอนุญาตให้พวกเขาปฏิบัติงานตามแนวความคิดและวิสัยทัศน์ของพวกเขาเองผู้ที่แสวงหาโอกาสนวัตกรรมและความเปลี่ยนแปลงอย่างต่อเนื่อง 4) ผู้ที่เต็มใจทำงานในสภาพแวดล้อมที่ยืดหยุ่นและสภาพแวดล้อมที่ขาดลำดับสายงานบริหารโดยปล่อยให้ผู้อื่นเล่นบทบาทผู้นำ 5) ผู้ที่เต็มใจรับฟังและพูดคุยกับเสียงเรียกร้องที่สร้างสรรค์และให้เป็นที่รับทราบกันทั้งองค์การ 6) ผู้ที่เต็มใจที่จะหยุดแสดงบทบาทภาวะผู้นำและหยุดความรับผิดชอบเมื่อมีผู้อื่นที่เข้มแข็งกว่าก้าวออกมาข้างหน้า 7) ผู้ที่อุทิศตนและมุ่งมั่นเพื่ออนาคตและความสำเร็จในอนาคตของทีมงานที่ได้รับมอบหมายให้ปฏิบัติหน้าที่

สรุปได้ว่าผู้นำคือผู้เป็นบุคคลที่สำคัญให้กับองค์การมีความรู้ในเรื่องงาน องค์การเป็นอย่างดีสามารถให้คำแนะนำแก่เพื่อนร่วมงานได้มีความรับผิดชอบต่อประสิทธิภาพขององค์การอุทิศตนและมุ่งมั่นเพื่ออนาคตและความสำเร็จในอนาคตขององค์การได้รับความเชื่อถือและเชื่อฟังจากเพื่อนร่วมงานในการจัดกิจกรรมและในการสร้างความสัมพันธ์ในกลุ่มหรือในองค์การเต็มใจรับฟังและพูดคุยกับเสียงเรียกร้องที่สร้างสรรค์และให้เป็นที่รับทราบกันทั้งองค์การมีจิตใจเปิดกว้างและมีวิสัยทัศน์แสวงหาโอกาสนวัตกรรมและความเปลี่ยนแปลงอย่างต่อเนื่องมีความเต็มใจทำงานในสภาพแวดล้อมที่ยืดหยุ่นและสภาพแวดล้อมที่ขาดลำดับสายงานบริหารโดยปล่อยให้ผู้อื่นเล่นบทบาทผู้นำได้

1.1.2 คุณสมบัติของผู้นำที่ดี

ศิริพงษ์ ศรีชัยธรรมรัตน์ (2542) ได้กล่าวถึงคุณสมบัติของผู้นำว่าต้องประกอบด้วยคุณสมบัติต่อไปนี้)ความรู้ (Knowledge) การเป็นผู้นำนั้น ความรู้เป็นสิ่งจำเป็นที่สุดความรู้ในที่นี้ไม่ได้หมายถึงเฉพาะความรู้เกี่ยวกับงานในหน้าที่เท่านั้นหากแต่รวมถึงการเฝ้าหาความรู้เพิ่มเติมในด้านอื่นๆ ด้วย การจะเป็นผู้นำที่ดีหัวหน้างานจึงต้องเป็นผู้รอบรู้ ยิ่งรอบรู้มากเพียงใดฐานะแห่งความเป็นผู้นำก็จะยิ่งมั่นคงมากขึ้นเพียงนั้น

2) ความริเริ่ม (Initiative) ความริเริ่ม คือความสามารถที่จะปฏิบัติสิ่งหนึ่ง สิ่งใดในขอบเขตอำนาจหน้าที่ได้ด้วยตนเองโดยไม่ต้องคอยคำสั่งหรือความสามารถแสดงความคิดเห็นที่จะแก้ไขสิ่งหนึ่งสิ่งใดให้ดีขึ้นหรือเจริญขึ้นได้ด้วยตนเองความริเริ่มจะเจริญงอกงามได้หัวหน้างานจะต้องมีความกระตือรือร้น คือมีใจจดจ่องานดี มีความเอาใจใส่ต่อหน้าที่มีพลังใจที่ต้องการความสำเร็จอยู่เบื้องหน้า 3) มีความกล้าหาญและความเด็ดขาด (Courage and Firmness) ผู้นำที่ดีจะต้องไม่กลัวต่ออันตราย ความยากลำบากหรือความเจ็บปวดใดๆ ทั้งทางกาย วาจา และใจผู้นำที่มีความกล้าหาญจะช่วยให้สามารถผจญต่องานต่างๆ ให้สำเร็จลุล่วงไปได้นอกจากความกล้าหาญแล้วความเด็ดขาดก็เป็นลักษณะอันหนึ่งที่จะต้องทำให้เกิดมีขึ้นในตัวของผู้นำเองต้องอยู่ในลักษณะของการ “กล้าได้กล้าเสีย” ด้วย

4) การมีมนุษยสัมพันธ์ (Human Relations) ผู้นำที่ดีจะต้องรู้จักประสานความคิดประสานประโยชน์สามารถทำงานร่วมกับคนทุกเพศ ทุกวัย ทุกระดับการศึกษาได้ผู้นำที่มีมนุษยสัมพันธ์ดีจะช่วยให้อุปสรรคใหญ่เป็นอุปสรรคเล็กได้ 5) มีความยุติธรรมและซื่อสัตย์สุจริต (Fairness and Honesty) ผู้นำที่ดีจะต้องอาศัยหลักของความถูกต้องหลักแห่งเหตุผลและความซื่อสัตย์สุจริตต่อตนเองและผู้อื่น เป็นเครื่องมือในการวินิจฉัยสั่งการ หรือปฏิบัติงานด้วยจิตที่ปราศจากอคติปราศจากความลำเอียง ไม่เล่นพรรคเล่นพวก 6) มีความอดทน (Patience) ความอดทนจะเป็นพลังอันหนึ่งที่จะผลักดันงานให้ไปสู่จุดหมายปลายทางได้อย่างแท้จริง 7) มีความตื่นตัวแต่ไม่ตื่นตูม (Alertness) ความตื่นตัว หมายถึง ความระมัดระวัง ความสุขุมรอบคอบ ความไม่ประมาทไม่ยึดติดขาดความกระฉับกระเฉงมีความฉับไวในการปฏิบัติงานทันต่อเหตุการณ์สรุปว่าผู้นำควรมีคุณสมบัติดังต่อไปนี้

มีความรู้ มีความริเริ่ม มีความกล้าหาญและความเด็ดขาด การมีมนุษยสัมพันธ์มีความยุติธรรมและซื่อสัตย์สุจริตมีความอดทนและมีความตื่นตัวแต่ไม่ตื่นตูม

1.1.3 ความหมายของภาวะผู้นำ (LEADERSHIP)

การที่ผู้นำได้แสดงบทบาทหน้าที่โดยการใช้อิทธิพลที่เหนือบุคคลอื่นในกลุ่ม

โน้มน้าวชักจูงให้บุคคลอื่นปฏิบัติหรือไม่ปฏิบัติก่อให้เกิดผลต่อส่วนรวมภายในกลุ่มลักษณะ การแสดงออกมานั้นก็คือความเป็นผู้นำหรือภาวะผู้นำนั่นเองซึ่งมีผู้ให้ความหมายของภาวะ ผู้นำไว้หลายท่านในหลายลักษณะตามมุมมองที่ต่างกันของแต่ละท่านดังต่อไปนี้

รังสรรค์ ประเสริฐศรี (2544) กล่าวว่าภาวะผู้นำมีลักษณะดังนี้ 1) เป็น ความสามารถที่จะมีอิทธิพลเหนือผู้อื่นในด้านการกระทำตามที่ผู้นำต้องการและสามารถ จูงใจบุคคลอื่นให้กระทำกิจกรรมที่ช่วยให้บรรลุเป้าหมายขององค์การได้ 2) เป็น กระบวนการความเป็นผู้นำจากการใช้อิทธิพลที่จะควบคุมและประสานงานกิจกรรมของ สมาชิกกลุ่มให้บรรลุเป้าหมาย 3) เป็นลักษณะความสัมพันธ์ทางอำนาจอย่างหนึ่งของผู้นำ จนได้รับการยอมรับนับถือในพฤติกรรมของเขาจากสมาชิกของกลุ่มและกลุ่มอื่นๆ ที่ เกี่ยวข้อง 4) อิทธิพลในตัวของผู้ผู้นำที่นำมาใช้ให้เข้ากับสถานการณ์โดยการชี้แนะผ่าน กระบวนการสื่อสารเพื่อให้บรรลุเป้าหมายที่ตั้งไว้ 5) การกระทำร่วมกันระหว่างบุคคลโดย มีบุคคลคนหนึ่งทำหน้าที่ให้การชี้แนะการกระทำดังกล่าวทำให้บุคคลอื่นเชื่อมั่นในผลงาน ของเขาซึ่งสามารถพิสูจน์ได้จากลักษณะการแสดงออกในการชี้แนะตามที่เข้าได้แนะนำไว้ 6) ความคิดริเริ่มและการรักษาสภาพของความเชื่อถือในการปฏิบัติกรร่วมกัน 7) การที่ บุคคลที่มีอิทธิพลมากและทำให้เกิดการยอมรับเกี่ยวกับการบริหารงานประจำในองค์การ 8) เป็นกระบวนการในการใช้อิทธิพลที่มีต่อการดำเนินงานของกลุ่มให้บรรลุวัตถุประสงค์ ขององค์การและมีการจูงใจให้เกิดพฤติกรรมในการทำงานเพื่อให้บรรลุวัตถุประสงค์ ตลอดจนใช้อิทธิพลให้กลุ่มดำรงไว้ซึ่งวัฒนธรรมของตนสอดคล้องกับ กนกอร ยศไพบุญย์ (2546) กล่าวว่าภาวะผู้นำหมายถึงอิทธิพลของการกระทำพฤติกรรมความเชื่อถือและ ความรู้สึกของบุคคลคนหนึ่งที่มีต่อบุคคลหนึ่งในระบบสังคมโดยที่ผู้ถูกกระทำเต็มใจ ยอมรับอิทธิพลนั้นรวมถึง ภาวิวัฒน์ พันธุ์แพ (2546) กล่าวว่าภาวะผู้นำหมายถึงศิลปะใน การจูงใจคนให้กระทำตามสิ่งที่ผู้นำปรารถนาโดยที่ผู้ตามเต็มใจและมีความสุขเพื่อนำไปสู่ ความสำเร็จในสิ่งที่ผู้นำปรารถนา นิติย์สัมมาพันธ์ (2546) และศักดิ์ไทย สุรกิจบวร (2549) กล่าวว่าภาวะผู้นำคือพลังชนิดหนึ่งที่สามารถส่งแรงกระทำอันก่อให้เกิดการ ขับเคลื่อนกลุ่มคนและระบบองค์กรไปสู่การบรรลุเป้าหมายหรือความสามารถในการ บริหารตนเองและครองใจผู้อื่นได้โดยสามารถใช้คนอื่นทำบางอย่างตามเป้าหมายและ แนวทางที่ตนวาดฝันหรือคาดคะเนเองได้ ธวัช บุญยมณี (2550) กล่าวว่าภาวะผู้นำ หมายถึงการกระทำระหว่างบุคคลโดยบุคคลที่เป็นผู้นำจะใช้อิทธิพล (Influence) หรือการ

ดลบันดาลใจ (Inspiration) ให้บุคคลอื่นหรือกลุ่มกระทำหรือไม่กระทำบางสิ่งบางอย่างตามเป้าหมายที่ผู้นำกลุ่มหรือองค์การกำหนดไว้

นอกจากนั้น วิโรจน์ สารรัตน์ (2548) ภาวะผู้นำหรือภาวะความเป็นผู้นำ (Leadership) เป็นกระบวนการที่ผู้บริหารจะให้มีอิทธิพลต่อพฤติกรรมของผู้อื่น มีจุดมุ่งหมายเพื่อให้ การปฏิบัติงานบรรลุตามจุดหมายขององค์การผู้บริหารจะทำให้ตน มีอิทธิพลของคนอื่นก็คือ “อำนาจ” (Power) อำนาจนี้มาจากหลายแหล่งด้วยกันโดยทั่วไป มีมาจาก 6 แหล่งที่สำคัญดังนี้คือ 1) อำนาจตามกฎหมาย (Legitimate Power) เป็นอำนาจ ที่มีตามตำแหน่งที่ดำรงอยู่ในสายการบังคับบัญชาขององค์การตามอำนาจหน้าที่ (Authority) ของตำแหน่งนั้น 2) อำนาจในการให้รางวัล (Reward Power) เช่นการเลื่อนขั้นเงินเดือนการเลื่อนตำแหน่งการสนับสนุนการศึกษาหรือฝึกอบรม การยอมรับเป็นต้น 3) อำนาจในการลงโทษ (Coercive Power) เมื่อมีพฤติกรรมที่ไม่พึงประสงค์เช่นการลดขั้นเงินเดือนการโยกย้ายการให้ออกจากงานเป็นต้น 4) อำนาจใน ความเป็นผู้เชี่ยวชาญ (Expert Power) เนื่องจากมีประสบการณ์ความรู้และทักษะเชิงเทคนิคที่ส่งผลต่อความสำเร็จในการทำงานของผู้ใต้บังคับบัญชา 5) อำนาจในการมีข้อมูล สารสนเทศ (Information) เนื่องจากได้ครอบครองและควบคุมข้อมูลสารสนเทศที่สำคัญ และจำเป็นต่อการปฏิบัติงานและการวางแผนขององค์การ 6) อำนาจเชิงอ้างอิง (Referent Power) เป็นผลจากความนิยมชมชอบความเคารพนับถือและความเป็นมิตรจากบุคคลอื่น ซึ่งทองใบสุดชาติ (2551) ยังกล่าวว่าภาวะผู้นำหมายถึงกระบวนการที่บุคคลใช้อำนาจหรือ อิทธิพลต่อผู้อื่นเพื่อให้บุคคลหรือกลุ่มยอมปฏิบัติตามความต้องการของตนเองทั้งนี้เพื่อให้ เป็นไปตามเป้าหมายที่กำหนดไว้ นอกจากนี้วโรเพ็งสวัสดิ์ (2549, หน้า 18) ยังกล่าวว่า ภาวะผู้นำหมายถึงการใช้อิทธิพลของบุคคลหรือของตำแหน่งโดยการจูงใจให้บุคคลหรือ กลุ่มปฏิบัติตามความคิดเห็นความต้องการด้วยความเต็มใจยินดีจะให้ความร่วมมือเพื่อจะ นำไปสู่การบรรลุวัตถุประสงค์ของกลุ่มตามที่กำหนดไว้ภาวะผู้นำเป็นความสามารถในการ ชักจูงผู้อื่นให้ความค้นหาหนทางที่จะบรรลุวัตถุประสงค์ที่กำหนดและเป็นการผูกมัดหรือ หลอมรวมกลุ่มเข้าเป็นอันหนึ่งอันเดียวกันแล้วกระตุ้นให้ดำเนินไปสู่เป้าหมายหรืออาจสรุป ได้ว่าภาวะผู้นำคือรูปแบบอิทธิพลระหว่างบุคคล (Interpersonal Influence) เป็น ความสามารถในการนำของผู้นำหรือกลุ่มในอันที่จะก่อให้เกิดการกระทำกิจกรรมหรือการ เปลี่ยนแปลงเพื่อให้บรรลุวัตถุประสงค์

ยังมีนักวิชาการชาวต่างประเทศได้ให้ความหมายของคำว่า “ภาวะผู้นำ”

ไว้หลากหลายในแง่มุมต่างๆดังนี้ Stogdill (2003) กล่าวว่าภาวะผู้นำหมายถึงความคิดริเริ่มสร้างสรรค์และการธำรงรักษาให้เป็นไปตามโครงสร้างของความคาดหวังและปฏิสัมพันธ์ระหว่างบุคคล Katz and Kahn (1997 อ้างถึงในทองใบสุดชาติ, 2551) กล่าวว่าภาวะผู้นำหมายถึงการใช้อิทธิพลที่เพิ่มมากขึ้นในองค์การในอันที่จะทำให้กลไกการปฏิบัติงานประจำขององค์การดำเนินไปได้ Stogdill (2003) ได้สรุปการเป็นผู้นำไว้ดังนี้

- 1) การเป็นศูนย์กลางของกระบวนการกลุ่ม
- 2) การเป็นผู้นำคือผลของบุคลิกภาพ
- 3) ศิลปะของการทำให้เกิดการยินยอมทำตาม
- 4) เป็นการใช้อิทธิพล
- 5) เป็นพฤติกรรมหรือการกระทำ
- 6) เป็นรูปแบบการเกลี้ยกล่อม
- 7) เป็นความสัมพันธ์ของพลังอำนาจ
- 8) ภาวะผู้นำคือผลของปฏิสัมพันธ์ (Interaction) การเป็นผู้นำมิใช่สาเหตุหรือการควบคุมแต่เป็นผลของการกระทำของกลุ่มการเป็นผู้นำเป็นกระบวนการกระตุ้นซึ่งกันและกันมีปฏิสัมพันธ์ซึ่งกันและกันการเป็นผู้นำจึงเป็นผลของปฏิสัมพันธ์ของสมาชิกของกลุ่ม
- 9) ภาวะผู้นำคือความแตกต่างของบทบาทสมาชิกแต่ละคนจะมีบทบาทแตกต่างกัน
- 10) ภาวะผู้นำคือความริเริ่มในงานการเป็นผู้นำต้องมีความคิดริเริ่มกระตือรือร้นหาทางบำรุงรักษากิจการที่ปฏิบัติการกิจที่สำคัญของผู้นำ

สรุปได้ว่าภาวะผู้นำหมายถึงพฤติกรรมส่วนตัวของบุคคลคนหนึ่งที่จะชักนำกิจกรรมของกลุ่มให้บรรลุเป้าหมายร่วมกัน (Shared Goal) หรือเป็นความสัมพันธ์ที่มีอิทธิพลระหว่างผู้นำ (Leaders) และผู้ตาม (Followers) ซึ่งทำให้เกิดการเปลี่ยนแปลงเพื่อให้บรรลุจุดมุ่งหมายร่วมกัน (Shared Purposes) หรือเป็นความสามารถที่จะสร้างความเชื่อมั่นและให้การสนับสนุนบุคคลเพื่อให้บรรลุเป้าหมายองค์การซึ่ง “ภาวะผู้นำ” (Leadership) ต้องใช้ความสามารถในการใช้อิทธิพลที่หลากหลายกับบุคคลอื่นให้ได้มาถึงความสำเร็จของงานนั้นและกระบวนการที่ใช้อิทธิพลต่อบุคคลหรือกลุ่มอื่นที่จะก่อให้เกิดการกระทำกิจกรรมหรือการเปลี่ยนแปลงเพื่อให้บรรลุวัตถุประสงค์ของกลุ่มโดยใช้การจูงใจให้บุคคลหรือกลุ่มปฏิบัติตามความคิดเห็นตามความต้องการของตนด้วยความเต็มใจและยินดีที่จะให้ความร่วมมือโดยการใช้อิทธิพลที่เหนือบุคคลอื่นในกลุ่มโน้มน้าวชักจูงให้บุคคลอื่นปฏิบัติหรือไม่ปฏิบัติที่ก่อให้เกิดผลต่อส่วนรวมภายในกลุ่มลักษณะการแสดงออกมานั้นก็คือความเป็นผู้นำหรือภาวะผู้นำนั่นเอง

1.2 แนวคิด ทฤษฎี เกี่ยวกับภาวะผู้นำทางวิชาการ

1.2.1 ความหมายของภาวะผู้นำทางวิชาการ

ภาวะผู้นำทางวิชาการ หรือภาวะผู้นำทางการเรียนการสอน

(Instructional Leadership) หมายถึง ความใส่ใจอย่างมากของผู้นำ ต่อพฤติกรรมของครูที่เกี่ยวข้องโดยตรงกับกิจกรรมที่มีผลต่อความก้าวหน้าของนักเรียน ซึ่งกล่าวได้เป็นสองนัย นัยที่หนึ่งคือชนิดที่แคบ หมายถึงมุ่งเน้นที่พฤติกรรมของครูซึ่งจะช่วยเพิ่มพูนการเรียนรู้ของนักเรียน และนัยที่สองคือชนิดที่กว้าง หมายถึงใส่ใจกับสภาพอื่นๆ ขององค์การเช่น วัฒนธรรมของโรงเรียนซึ่งผู้นำเชื่อว่ามามีอิทธิพลต่อพฤติกรรมของครู ผลของภาวะผู้นำทางวิชาการแยกเป็นสามประเภทคือ การจัดทำพันธกิจ ของโรงเรียน การบริหารจัดการการเรียนการสอน และการส่งเสริมบรรยากาศของโรงเรียน จากการศึกษาในประเทศไทยมีการปฏิรูปการศึกษาครั้งใหญ่ในทศวรรษที่ผ่านมาและดำเนินการปฏิรูปการศึกษาต่อเนื่องในรอบที่ 2 (2552-2561) ที่มีเป้าหมายให้คนไทยได้เรียนรู้ตลอดชีวิตโดยมีจุดเน้นด้านคุณภาพครูคือการพัฒนาจัดการเรียนการสอนของครูการพัฒนาแหล่งเรียนรู้และสถานศึกษาซึ่งเกิดจากพระราชบัญญัติการศึกษา 2542 ที่มีจุดเน้นในสาระสำคัญหลายประการโดยเฉพาะการบริหารจัดการโดยใช้โรงเรียนเป็นฐานหรือ SBM (School Based Management) การปรับหรือโครงสร้าง (Restructuring) เป็นการบริหารที่กำหนดให้ครูต้องเข้ามาเกี่ยวข้องและมีส่วนร่วมกับการดำเนินงานทางการศึกษากว้างขวางมากยิ่งขึ้นดังที่นิติภูมินวรรณ์ (2550) ได้วิเคราะห์สภาพปัญหาของการศึกษาไทยว่าเป็นการจัดการศึกษาที่ยังไม่สามารถเตรียมคนไทยให้สามารถเผชิญกับยุคสมัยของการเปลี่ยนแปลงทุกด้านของสังคมไทยและสังคมโลกได้ปัญหาการศึกษาไทยในภาพใหญ่คือคนไทยยังปรับตัวให้เผชิญกับวิกฤติทางการเมืองเศรษฐกิจสังคมที่มีการเปลี่ยนแปลงอย่างรวดเร็วไม่ได้และยังไม่รู้เท่าทันโลกเพราะการศึกษาของคนไทยยังไปไม่ถึงทำให้สังคมไทยอ่อนแอขัดแย้งทำลายตัวเองและเกิดวิกฤติทางสังคมสิ่งที่จะต้องดำเนินการพัฒนาให้เกิดขึ้นได้ขณะนี้คือต้องพัฒนาการศึกษาของคนไทยก่อนโดยเฉพาะด้านนโยบายจะต้องกำหนดให้ชัดเจนว่าครูผู้สอนจะต้องมีความเป็นผู้นำทางวิชาการ

“ผู้นำ” และ “ภาวะผู้นำ” มีความสัมพันธ์ใกล้เคียงกันมากจนบางครั้งคิดว่าเป็นคำเดียวกัน แต่ลักษณะสำคัญของคำสองคำนี้สามารถที่จะบอกถึงความแตกต่างกันได้โดยใช้หลักของ กระบวนการกลุ่มเป็นตัวกำหนดกล่าวคือ “ภาวะผู้นำ” หมายถึง กระบวนการแต่ “ผู้นำ” เป็นตำแหน่งของโครงสร้างภายในกลุ่ม หรือการดำรงตำแหน่งของบุคคล (คักดีไทย สุรกิจบวร, 2549) แต่ในงานวิจัยครั้งนี้มุ่งศึกษาเฉพาะ “ภาวะผู้นำ

ทางวิชาการ” จึงขอนำเสนอความหมาย “ภาวะผู้นำทางวิชาการ” เท่านั้น ซึ่งมีนักการศึกษาหลายท่านได้ให้ความหมายไว้ดังนี้

Greenfield (1986) กล่าวว่า ภาวะผู้นำทางวิชาการมีคำจำกัดความแตกต่างกัน ส่วนใหญ่จะกำหนดเป็นหน้าที่พิเศษเป็นพฤติกรรมที่พัฒนากระบวนการทำงานและสิ่งแวดล้อมของครู อันจะ ส่งผลต่อการเรียนของนักเรียนสถานศึกษาเป็นศูนย์กลางของการเรียนการสอนครูจึงจำเป็นต้องเป็นผู้นำทางวิชาการไม่ว่าจะเป็นการจัดการบริหารหลักสูตรและการสอนการพัฒนาครูและการพัฒนานักเรียนครูที่จะต้องแสดงบทบาทภาวะผู้นำทางการสอนหรือภาวะผู้นำทางวิชาการ (Instructional Leadership) มีผู้ให้ความหมายของความเป็นผู้นำทางวิชาการไว้หลายท่านดังนี้คือ เดอบีวัวร์ (Debevoise, 1984) ได้นิยามความเป็นผู้นำทางวิชาการไว้ว่าความเป็นผู้นำทางวิชาการหมายถึง การกระทำต่างๆ ของครูในการส่งเสริมความก้าวหน้าด้านการเรียนรู้ของนักเรียน

จากความหมายข้างต้นสามารถสรุปได้ว่าความเป็นผู้นำทางวิชาการหมายถึง ความสามารถของครูในการนำความรู้ทักษะตลอดจนเทคนิคต่างๆ มาใช้ให้เกิดประโยชน์ต่อการดำเนินงานวิชาการสามารถใช้กลยุทธ์ทั้งการเป็นผู้นำและการบริหารในการนำกลุ่มให้กระทำการกิจกรรมทางด้านวิชาการให้บรรลุผลตามเป้าหมายที่ได้ตั้งไว้อันจะส่งผลต่อประสิทธิภาพการจัดการเรียนการสอนและสัมฤทธิ์ผลทางการเรียนของนักเรียนในที่สุด

จากแนวคิดของนักการศึกษาดังกล่าวข้างต้นอาจสรุปได้ว่า “ภาวะผู้นำทางวิชาการ” หมายถึงการแสดงพฤติกรรมเป็นผู้นำในเรื่องดังต่อไปนี้ 1) การจัดการบริหารหลักสูตรและการจัดการเรียนรู้ 2) การพัฒนาครูปฐมวัยและ 3) การพัฒนาเด็กปฐมวัย

1.2.2 ภาวะผู้นำทางวิชาการกับการเรียนการสอน

พฤติกรรมภาวะผู้นำทางวิชาการมีอิทธิพลทางบวกต่อการสอนในชั้นเรียน ข้อค้นพบของ Blase&Blase (1998,1999) ซึ่งให้เห็นว่า เมื่อผู้นำทางวิชาการกำกับติดตามและสะท้อนผลกระบวนการเรียนการสอนทำให้มีการสะท้อนผลจากครูมากขึ้นและมีพฤติกรรมทางวิชาการที่ได้รับแจ้งจากการสะท้อน มีการใช้แนวความคิดใหม่มากขึ้น มีกลยุทธ์การสอนหลากหลายมากขึ้น มีการตอบสนองต่อความหลากหลายของนักเรียน มีการเตรียมบทเรียนและวางแผนอย่างระมัดระวังมากขึ้น ครูกล้าเสี่ยงมากขึ้นและใส่ใจกับกระบวนการการสอนมากขึ้นและครูใช้ดุลยพินิจอย่างมืออาชีพ เพื่อเปลี่ยนแปลงการปฏิบัติในห้องเรียน นอกจากนี้ครูยังแสดงให้เห็นผลกระทบทางบวกที่เป็นแรงจูงใจ ความพึงพอใจ ความเชื่อมั่นและความรู้สึกปลอดภัยในการปฏิบัติการในห้องเรียน (Blasé & Blase)

ครูที่ไม่มีภาวะผู้นำทางวิชาการจะรู้สึกถึงการถูกทอดทิ้ง ความโกรธและความไร้ประโยชน์ รวมทั้งมีความไว้วางใจและเคารพต่อผู้บริหารโรงเรียนในระดับต่ำ มีการสร้างแรงบันดาลใจและรับรู้ความมีประสิทธิภาพของตนในระดับต่ำ พฤติกรรมภาวะผู้นำทางวิชาการเกี่ยวข้องกับการส่งเสริมความก้าวหน้าทางวิชาชีพและการพัฒนาครู ซึ่งทำให้มีผลทางบวกต่อการปฏิบัติการสอนในห้องเรียน (Blase & Blase, 2004 อ้างถึงใน โกศิษฎ์ เพลรินทร์, 2552) ผู้นำที่ส่งเสริมคณะครูให้มีความรู้เกี่ยวกับแนวโน้มและเรื่องราวต่างๆ ที่เป็นปัจจุบัน ส่งเสริมให้เข้าร่วมประชุมปฏิบัติการประชุมสัมมนาและการประชุมต่างๆ สร้างวัฒนธรรมความร่วมมือ และวัฒนธรรมการเรียนรู้ ส่งเสริมการสอนงาน (Coaching) ใช้การสืบค้นความรู้เพื่อขับเคลื่อนการพัฒนาครูร่วมกับครูตั้งเป้าหมายความก้าวหน้าทางวิชาชีพและจัดทรัพยากรเพื่อสนับสนุนนวัตกรรมของครูในการใช้วิธีการหลากหลาย ใช้วัสดุอุปกรณ์หลากหลายใช้กลยุทธ์การสอนหลากหลาย ใช้การปฏิบัติการสะท้อนความเห็น และใช้เทคโนโลยีหลากหลายในห้องเรียน สิ่งนี้จะยังผลให้เพิ่มสัมฤทธิ์ของนักเรียนได้ (Sheppard, 1996 ; Blase & Blase, 2004)

1.3 งานวิจัยเกี่ยวกับภาวะผู้นำทางวิชาการ

จากภาวะผู้นำการเปลี่ยนแปลง (Transformational Leadership) ที่มุ่งประสิทธิผลของงาน ขององค์การทั้งระบบแบบกว้างๆ และส่วนหนึ่งได้กลายมาเป็นภาวะผู้นำทางวิชาการ (Instructional Leadership) ที่มุ่งประสิทธิผลของงานทางด้านวิชาการ ทำให้นักการศึกษาและนักวิจัยจำนวนมาก หันมาสนใจและทำการศึกษาอย่างจริงจัง ในการวิจัยครั้งนี้ได้ศึกษาแนวคิดและมีข้อกำหนดเกี่ยวกับภาวะผู้นำทางวิชาการดังจะนำเสนอต่อไปนี้

Gorman (1993) ได้ศึกษาจากกรณีศึกษาผู้บริหารโรงเรียนมัธยมศึกษาตอนปลาย 10 คน เปรียบเทียบพฤติกรรมการบริหารเวลาและพฤติกรรมภาวะผู้นำทางวิชาการ โดยแบ่งผู้บริหาร โรงเรียนออกเป็นสามประเภทคือ ผู้จัดการโรงเรียน ผู้บริหารการศึกษา และผู้นำทางวิชาการ พบว่ามีลักษณะที่เหมือนกันคือ การบริหารเวลาที่มีประสิทธิผลและภาวะผู้นำทางวิชาการนั้น เป็นไปเพื่อการมุ่งเน้นเป้าประสงค์ การจัดลำดับความสำคัญโดยเจตนา การยึดวิสัยทัศน์และพันธกิจ การสื่อสารรัดกุมและมีจุดมุ่งหมาย การค้นหาปัญหาเชิงรุก การมอบหมายงานโดยการสร้าง คณะทำงาน การรักษาระเบียบวินัยการว่าต้องทำอะไรและการควบคุมสิ่งรอบกวนเป็นที่เข้าใจกันว่าผู้นำทางวิชาการต้องเป็นผู้จัดการเวลาที่มีประสิทธิภาพและมีประสิทธิผลแต่ผู้จัดการเวลาที่มีประสิทธิผลก็ไม่

จำเป็นที่จะต้องเป็นผู้นำทางวิชาการผู้บริหารโรงเรียนที่ทำตัวเป็นผู้จัดการโรงเรียนมักจะพอใจอยู่กับตัวเองและถูกรอบงำไปด้วยอิทธิพลของสิ่งแวดล้อมที่ถ้าโถมเข้ามาผู้บริหารโรงเรียนที่ทำตัวเป็นผู้บริหารการศึกษาจะห่วงใยโรงเรียนและกิจการต่างๆที่อยู่ภายในผู้บริหารโรงเรียนที่เป็นผู้นำทางวิชาการจะมองกว้างโดยตระหนักว่าโรงเรียนจะอยู่ในสภาพสังคมที่กว้างอย่างไร

จากการรวบรวมเอกสารและงานวิจัยที่เกี่ยวกับภาวะผู้นำทางวิชาการได้มีผู้ศึกษาและค้นคว้า คือ ดังต่อไปนี้

งานวิจัยของ อาภารัตน์ ราชพัฒน์ (2554) พบทัศนของนักศึกษาดังนี้

Pellicer and Anderson (1995) กล่าวถึงลักษณะสำคัญของภาวะผู้นำของครูใน 2 ประเด็น คือ 1) มีความคิดริเริ่มสร้างสรรค์เกี่ยวกับการเรียนการสอนและนำไปสู่การปฏิบัติจริงในโรงเรียน โดยก่อให้เกิดผลต่อการปรับปรุงการเรียนรู้ของผู้เรียน 2) เป็นผู้นำทางการเรียนการสอน โดยเขาแสดงทัศนคติว่าความเป็นผู้นำด้านการเรียนการสอนมิได้ถูกกำหนดจากฝ่ายบริหาร แต่เกิดจากตัวของครูเองภายใต้การสนับสนุนของโรงเรียน

Sherrill (1999) ได้เสนอองค์ประกอบที่เป็นหลักสำคัญของการมีภาวะผู้นำของครู ดังนี้ 1) การแบบอย่างที่ดีของการสอนและการเรียนรู้ 2) การเข้าใจอย่างถ่องแท้ด้านทฤษฎีและการวิจัยเกี่ยวกับการสอนและการเรียนรู้ 3) การเข้าใจทฤษฎีจิตวิทยาพัฒนาการ 4) การบ่มเพาะจิตวิญญาณการเป็นครู 5) การแสดงความสามารถในการแนะแนวแบบคลินิก และ 6) การสามารถชี้แนะผู้ร่วมงานและเพื่อนครูโดยวิธีคิดแบบไตร่ตรองและค้นหาด้วยตนเอง

Leithwood and Duke (1999) ให้กล่าวถึงภาวะผู้นำของครูในแง่คุณลักษณะ 6 ด้าน คือ 1) เป็นผู้นำการเรียนการสอน 2) เป็นผู้นำการปรับปรุงและเปลี่ยนแปลง 3) เป็นผู้นำการเป็นต้นแบบด้านคุณธรรม 4) เป็นผู้นำการมีส่วนร่วม 5) เป็นผู้นำการบริหารจัดการและ 6) เป็นผู้นำการแก้ปัญหาเฉพาะหน้า

Snell and Swanson (2000) ทำการวิจัยเชิงคุณภาพติดตามวิถีชีวิตของครูผู้นำ 10 คน เป็นเวลามากกว่า 2 ปี ได้ผลสรุปว่าครูเหล่านั้นได้รับการยอมรับจากเพื่อนครูให้เป็นผู้นำและมีภาวะผู้นำเนื่องจาก 1) ครูแสดงความเชี่ยวชาญระดับสูงด้านการเรียนการสอน 2) การให้ความช่วยเหลือและร่วมมือกับครูคนอื่น 3) มีไหวพริบในการใช้อิทธิพลของตน

Childs-Bowen and Scrivner (2000) กล่าวว่าครูที่มีภาวะผู้นำจะมีลักษณะดังนี้ 1) มีการพัฒนาตนไปสู่ความเป็นครูมืออาชีพภายใต้บรรยากาศของการเรียนรู้ร่วมกันของ

ครู 2) ส่งเสริมการเรียนรู้ของผู้เรียน 3) ส่งเสริมประสิทธิภาพการจัดการศึกษาของสถานศึกษา

Neuman and Simmons (2000) เสนอแนวคิดที่ว่าภาวะผู้นำของครูมีใช้หน้าที่ของครูคนใดคนหนึ่งแต่เป็นหน้าที่ เป็นความรับผิดชอบ และเป็นการใช้อำนาจของครูทุกคนในโรงเรียน トラบิตที่ครูเหล่านั้นสามารถใช้พฤติกรรมผู้นำได้อย่างเหมาะสมกับทุกภารกิจในโรงเรียนซึ่งประกอบด้วย สร้างแรงบันดาลใจและกระตุ้นการใช้ปัญญา ให้ทีมสร้างแนวคิดใหม่ สร้างวิธีการใหม่และนำไปสู่การปฏิบัติจนเห็นผลเชิงประจักษ์

Katzenmeyer and Moller (2001) กล่าวถึงปัจจัยที่มีอิทธิพลต่อความพร้อมที่จะแสดงบทบาทและความรับผิดชอบของครูที่สะท้อนถึงการมีภาวะผู้นำของครูซึ่งสอดคล้องไปกับการทำงานตามปกติในโรงเรียน ปัจจัยเหล่านี้ประกอบด้วย

- 1) ทักษะการสอนแบบมืออาชีพ
- 2) บุคลิกภาพที่เหมาะสมกับการเป็นครู
- 3) มีความมั่นคงและก้าวหน้าในอาชีพพำนักครูคนอื่น
- 4) มีความสนใจเกี่ยวกับการพัฒนาตนเองให้เกิดการเรียนรู้
- 5) ทุ่มเทเวลาและมุ่งมั่นในการเป็นครูผู้นำ
- 6) การยอมรับและเชื่อถือจากเพื่อนครูจากการปฏิบัติการสอนตามปกติ

Fullan (2008) กล่าวถึงองค์ประกอบสำคัญของภาวะผู้นำของครูคือ

- 1) มีความมุ่งมั่นและการพัฒนาตน ไปสู่ครูมืออาชีพอย่างต่อเนื่อง 2) การสนับสนุนช่วยเหลือครูคนอื่นให้สามารถพัฒนาไปสู่ครูมืออาชีพด้วย

Blasé & Blase (2001 อ้างถึงใน กมล トラฐุ, 2553) ได้ศึกษางานวิจัยเกี่ยวกับภาวะผู้นำทางวิชาการได้ข้อสรุปหนึ่งว่า ผู้บริหารโรงเรียนที่มีภาวะผู้นำทางวิชาการเน้นการปฏิบัติที่เห็นได้ชัดเจน แสดงบทบาท ผลมพสานโดยใช้ภาวะผู้นำการเปลี่ยนแปลง (Transformational Leadership) ภาวะผู้นำแบบมีส่วนร่วม (Participative Leadership) และการตัดสินใจร่วมกัน (Shared Decision Making) ผู้บริหารโรงเรียนที่มีภาวะผู้นำทางวิชาการมีอิทธิพลต่อพฤติกรรมของครูในห้องเรียน ทำให้เกิดผลอย่างมากต่อครูในทางความรู้ ความรู้สึกและพฤติกรรมเมื่อเปรียบเทียบกับความรู้ที่ได้จากงานวิจัย มีข้อเสนอสำหรับการจัดการเรียนรู้ของโรงเรียนว่า ผู้บริหารโรงเรียนควรพิจารณาใช้รูปแบบ ภาวะผู้นำทางวิชาการที่เน้นเรื่องต่อไปนี้

- 1) เน้นการเรียนการสอนเป็นอันดับสำคัญที่สุด

- 2) สร้างวัฒนธรรมการเรียนรู้ การวิเคราะห์และการวิพากษ์
- 3) มีการตัดสินใจร่วมกันเกี่ยวกับงานการเรียนการสอน
- 4) สร้างข้อตกลงของกลุ่มและขององค์การ

รูปแบบที่อยู่บนพื้นฐานที่กว้าง (Broad Based Model) นี้แสดงให้เห็นว่า ผู้นำทางวิชาการควรผสมผสานการสะท้อนความคิดเห็นและความก้าวหน้าของครูเพื่อสร้างวัฒนธรรมโรงเรียนที่มี ความร่วมมือ ที่ใช้ข้อมูลเป็นฐาน ที่มีการวิพากษ์ในการทดสอบในหมู่ผู้เรียนรู้ตลอดชีวิต เพื่อ พัฒนาการสอนและการเรียน รูปแบบนี้ยังชี้ให้เห็นอีกว่าผู้นำทางการศึกษาที่มีประสิทธิผลจะต้อง ปฏิบัติในเรื่องต่อไปนี้

- 1) สร้างความมั่นใจว่า กระบวนการภายในอันได้แก่ นโยบาย ธรรมเนียมปฏิบัติ และการปฏิบัติการสอน เหล่านี้ล้วนเชื่อมโยงไปสู่การเรียนรู้
- 2) ดำรงสภาพการพัฒนาวิชาชีพครู การพูดคุย การสืบค้น การวิพากษ์ และวิธีการการแก้ปัญหา เพราะวิธีการเหล่านี้ช่วยทำให้เกิดการพัฒนา
- 3) แสดงพฤติกรรมภาวะผู้นำเฉพาะที่มีในรูปแบบตามหลักการของทฤษฎี และตามที่มี หลักฐานเห็นได้ชัดเจนว่าเกิดผลดีต่อการเรียนรู้ข้อมูลที่ได้จากการศึกษา งานวิจัยของ Blasé & Blase (2001) สามารถแบ่งออกเป็นสาระสำคัญ 3 ประการ คือ การพูดคุยกับครู การส่งเสริมความก้าวหน้าทางวิชาชีพของครู และการเอื้ออำนวยให้ครูสะท้อนความคิดเห็น แสดงผลตามลักษณะสาระสำคัญได้ ดังนี้

ตาราง 1 พฤติกรรมภาวะผู้นำที่เกิดผลดีต่อการเรียนรู้ (Blasé & Blase,)

สาระสำคัญ	พฤติกรรมภาวะผู้นำทางวิชาการ
1. การพูดคุยกับครู	<ul style="list-style-type: none"> - สร้างความไว้วางใจ - พัฒนากลุ่ม - เชื้ออำนาจให้เกิดความร่วมมือ - สนับสนุนการสนทนากันในกลุ่มเพื่อน - สังเกตการณ์การสอนในห้องเรียน - ประชุมครูเกี่ยวกับการสอนและการเรียน - มอบงานและอำนาจตัดสินใจแก่ครู - แสดงตัวให้ครูเห็นเป็นประจำ
2. การส่งเสริมความก้าวหน้าทางวิชาชีพของครู	<ul style="list-style-type: none"> - ศึกษาวรรณกรรมและโครงการที่ได้รับการพิสูจน์มาแล้ว - สนับสนุนการปฏิบัติตามทักษะใหม่ กล้าเสี่ยง (risk taking) การใช้นวัตกรรม - จัดทางเลือกในการพัฒนาครูอย่างมีประสิทธิภาพ - ให้หลักการเกี่ยวกับการเติบโตของผู้ใหญ่ในโครงการพัฒนาครู - ชมเชย สนับสนุนและเชื้ออำนาจงานของครูจัดหาทรัพยากรให้แก่ครู
3. เชื้ออำนาจให้ครูสะท้อนความคิดเห็น	<ul style="list-style-type: none"> - พัฒนาทักษะการสะท้อนความคิดเห็นให้แก่ครู - สร้างความรู้ทางวิชาชีพและความเข้าใจอย่างลึกซึ้งทางสังคมด้วยความร่วมมืออย่างดี - พัฒนาทักษะการวิจัยเชิงปฏิบัติการให้แก่ครู - ให้รูปแบบการสืบค้นความรู้ - ใช้ข้อมูลในการถาม ในการประเมิน และในการวิพากษ์ทั้งการสอนและการเรียน - ให้ความเป็นอิสระแก่ครูมากขึ้น

Crowther et al. (2002) ได้ทำการวิจัยเกี่ยวกับภาวะผู้นำของครูในสถานการณ์ที่เป็นปัญหาหรือในโรงเรียนที่ประสบปัญหาวิกฤต โดยศึกษาเป็นเวลา 5 ปี ในประเทศออสเตรเลีย และสหรัฐอเมริกา ผลการวิจัยได้พบองค์ประกอบของภาวะผู้นำครู 6 ประการเรียงลำดับตามความสำคัญน้อยไปหามาก ดังนี้

- 1) การมีความเชื่อมั่นหรือมีเจตคติทางบวกเกี่ยวกับการมีหนทางที่ดีกว่าเสมอ
- 2) มุ่งมั่นอย่างจริงจังในการปฏิบัติการสอน การเรียนรู้และการประเมิน
- 3) ส่งเสริมและสร้างชุมชนแห่งการเรียนรู้ร่วมกันระหว่างครูชั้นในโรงเรียนบนรากฐานการจัดการเชิงระบบขององค์การที่ตายตัวไปสู่ระบบที่ยืดหยุ่น
- 4) เผชิญปัญหาและอุปสรรคภายใต้วัฒนธรรมและโครงสร้างขององค์การ
- 5) แปลงแนวคิดวิสัยทัศน์ไปสู่การปฏิบัติที่ทำได้จริง
- 6) ดำรงรักษาไว้ซึ่งวัฒนธรรมองค์การแบบมุ่งสู่ความสำเร็จ

Suranna and Moss (2002 อ้างถึงใน โกศิษฎ์ เปลรินทร์, 2552) ทำการวิจัยค้นหาภาวะผู้นำของครูในการเรียนการสอน พบว่าครูผู้มีภาวะผู้นำมีคุณลักษณะที่สำคัญ ดังนี้

- 1) เป็นผู้สอนที่ดีในห้องเรียน
- 2) เป็นผู้นำทางชีวิตให้กับเพื่อนครู
- 3) เป็นผู้พัฒนาหลักสูตร
- 4) รับผิดชอบต่อตัวแทนขององค์กรทั้งในโรงเรียนหรือของสมาคมท้องถิ่น
- 5) ทำงานร่วมกับครูคนอื่นๆ และผู้บริหารด้วย

MacNeill, Cavanagh, and Silcox (2003) ได้ระบุว่า ผู้นำทางวิชาการมีพฤติกรรมหลายประการ ดังนี้

1. ดำเนินถึงความคาดหวังของสังคมที่มีต่อโรงเรียนโดยเฉพาะด้านคุณธรรม จริยธรรม
2. กำหนดวิสัยทัศน์และพันธกิจเกี่ยวกับการเรียนรู้ของนักเรียนโดยเน้นการมีส่วนร่วม
3. ทำให้ครูและนักเรียนมีความมุ่งมั่นและรับผิดชอบต่อพันธกิจ
4. นำความรู้ของผู้เชี่ยวชาญมาใช้เพื่อพัฒนาการเรียนรู้และพัฒนาการของนักเรียน
5. พัฒนาการสอนของครู

6. เปิดโอกาสให้ครูได้รับการพัฒนาและมีส่วนร่วมในการบริหาร
7. ใช้ภาวะผู้นำหลายด้านกับครู
8. ให้ความสำคัญแก่การสอนมากกว่าการบริหารทั่วไป
9. สร้างสรรค์และแลกเปลี่ยนความรู้ภายในโรงเรียน
10. สร้างความสัมพันธ์กับชุมชน
11. ทบทวนและปรับปรุงวัฒนธรรมเพื่อพัฒนาโรงเรียน

และจากการรวบรวมงานวิจัยของ ไกดิษฐ์ เพลรินทร์ (2552) มีนักการศึกษา
ได้ศึกษาดังต่อไปนี้

Mbatha (200) ได้ศึกษาบทบาทภาวะผู้นำทางวิชาการของผู้บริหารโรงเรียนและ
ผลกระทบที่มีต่อผลการเรียนของผู้เรียน โดยใช้แบบสอบถามกับผู้บริหารโรงเรียนระดับ
มัธยมที่สุ่มมาอย่างเจาะจง พบว่ามีความสัมพันธ์ทางอ้อมระหว่างผลสัมฤทธิ์ทางการเรียน
ของผู้เรียนกับการใช้ ภาวะผู้นำทางวิชาการของผู้บริหารโรงเรียน การสร้างเป้าหมายของ
โรงเรียนให้ชัดเจน การสร้าง เครือข่ายวิชาการระหว่างโรงเรียนที่มีผลสัมฤทธิ์ต่ำกับ
โรงเรียนที่มีผลสัมฤทธิ์สูง และการอภิปรายกันเป็นประจำระหว่างผู้เรียนกับครูเกี่ยวกับ
ความก้าวหน้าจะช่วยปรับปรุงผลการเรียนให้ดีขึ้น ในการปรับปรุงการปฏิบัตินั้นจำเป็นต้อง
จัดการฝึกอบรมภายในโรงเรียนให้กับผู้บริหารโรงเรียนและครูมีการตั้งเป้าหมาย
ผลสัมฤทธิ์ทางการเรียนประจำปี และจัดตั้งเครือข่ายโรงเรียน

Williams (2004) ได้ศึกษาสมรรถนะและลักษณะของผู้บริหารโรงเรียนดีเด่นที่
อยู่ในเมือง และผู้บริหารโรงเรียนในเมืองทั่วไป โดยการสัมภาษณ์เชิงลึก การถามปลายเปิด
และการใช้แบบสอบถามเพื่อประเมินอีกจำนวนหนึ่ง พบว่า ผู้บริหารโรงเรียนที่ดีเด่นมี
สมรรถนะที่กว้างและลึกเกี่ยวกับการควบคุมอารมณ์และการแก้ปัญหา นั่นคือ มีความ
เชื่อมั่นในตัวเอง มีการควบคุมตนเอง มีสติรู้ผิดชอบ มุ่งสัมฤทธิ์ผล มีความคิดริเริ่ม
สร้างสรรค์ มีความตระหนักถึงองค์การ มีการพัฒนาผู้อื่น มีภาวะผู้นำ มีอิทธิพล เป็นผู้เร่ง
ความเปลี่ยนแปลง มีการบริหารจัดการความขัดแย้ง มีการทำงานเป็นหมู่คณะร่วมมือกัน
ทำงาน และมีการคิดวิเคราะห์ นอกจากนี้ ผู้บริหารโรงเรียนที่ ดีเด่นและผู้บริหารโรงเรียน
ทั่วไปไม่มีความแตกต่างกันในเรื่องการรับรู้และการปรับตัวเข้ากับงานของตน ผู้บริหาร
โรงเรียนที่ดีเด่นจะมองตนเองว่าเป็นผู้นำ (Leaders) แสดงออกให้เห็นชัดเจนว่า มุ่งเน้น
พัฒนาคุณภาพทางวิชาการและบรรยากาศขององค์การ สร้างความสัมพันธ์ในบริบทของ
เป้าประสงค์และยังพบว่าผู้บริหารโรงเรียนที่ดีเด่นและผู้บริหารโรงเรียนทั่วไปรับรู้และ

ปรับตัวเข้ากับสิ่งแวดล้อมภายนอกองค์การต่างกัน ผู้บริหารโรงเรียนดีเด่นให้ความสำคัญต่อสิ่งแวดล้อม ภายนอกมากกว่ามีปฏิสัมพันธ์กับกลุ่มคนภายนอกกว้างกว่า และใช้ประโยชน์จากการวิเคราะห์ ขอบข่ายกลยุทธ์ที่กว้างกว่า

York-Barr and Duke (2004) ได้สังเคราะห์งานวิจัยเกี่ยวกับภาวะผู้นำของครู ผลการศึกษาจำแนกลักษณะภาวะผู้นำของครูออกเป็น 6 ด้าน คือ

- 1) การประสานงานและการจัดการงานเกี่ยวกับหลักสูตรสถานศึกษาและหลักสูตรท้องถิ่นที่ใช้ร่วมกันในเขตพื้นที่การศึกษา
- 2) การพัฒนาวิชาชีพครูให้กับเพื่อนร่วมงาน
- 3) การมีส่วนร่วมในการเปลี่ยนแปลงเพื่อเพิ่มประสิทธิภาพของโรงเรียนหรือการมีส่วนร่วมในการพัฒนาโรงเรียน
- 4) การมีส่วนร่วมกับผู้ปกครองและชุมชน
- 5) การส่งเสริมวิชาชีพครู
- 6) การสร้างพันธกิจร่วมกับสถาบันผลิตครู

O'Donnell & White (2005) ได้ศึกษาความสัมพันธ์ระหว่างพฤติกรรมภาวะผู้นำทางวิชาการของผู้บริหารโรงเรียนกับผลสัมฤทธิ์ของนักเรียน ผู้วิจัยสุ่มโรงเรียนระดับมัธยมและให้ครูสัคนและผู้บริหารโรงเรียนของแต่ละโรงเรียนทำแบบสอบถามความเห็นเกี่ยวกับการบริหารจัดการทางวิชาการของผู้บริหารโรงเรียนของ Hallinger ในแบบสอบถาม มี 50 พฤติกรรมสำหรับโรงเรียนที่มีประสิทธิผล พบว่า ครูรับรู้ว่าพฤติกรรมของผู้บริหารโรงเรียนที่เน้นการพัฒนา บรรยากาศการเรียนรู้อันดีของโรงเรียนเป็นตัวชี้ให้เห็นผลสัมฤทธิ์ของนักเรียน นอกจากนี้ยังพบว่า ผู้บริหารโรงเรียนในโรงเรียนที่มีฐานะทางสังคมดี ที่เชื่อว่าได้แสดงพฤติกรรมสัมพันธ์กับพันธกิจ ของโรงเรียนจะเป็นโรงเรียนที่มีผลสัมฤทธิ์การอ่านสูงกว่า

Ruff & Shoho (2005) ได้ศึกษากรณีศึกษารูปแบบความคิด (Mental models) ที่ถือว่าเป็น ลักษณะพื้นฐานของภาวะผู้นำทางวิชาการ โดยศึกษาความเหมือนและความต่างจากครูใหญ่ใหม่ และครูใหญ่เก่าที่มีประสบการณ์และเคยได้รับรางวัลดีเด่นมาแล้ว พบว่ามีระดับการบูรณาการ ต่างกัน การรับรู้เกี่ยวกับภาวะผู้นำทางวิชาการแตกต่างกัน งานวิจัยนี้เน้นให้เห็นประโยชน์ของการ รับรู้รูปแบบทางความคิดในการอธิบายเรื่องภาวะผู้นำทางวิชาการ ดังนั้นจึงจำเป็นที่ผู้บริหาร โรงเรียนจะต้องได้รับการฝึกอบรมเพื่อให้เข้าใจและมีภาวะผู้นำทางวิชาการ

Alig-Mielcarek & Hoy (2005) ได้ทำการศึกษาวิจัย วิเคราะห์ตามหลักทฤษฎี และที่ปรากฏเกี่ยวกับธรรมชาติ ความหมายและอิทธิพลของภาวะผู้นำทางวิชาการ มีข้อสรุปจากการวิจัย ว่า ภาวะผู้นำทางวิชาการของผู้บริหารโรงเรียนเป็นหน้าที่สำคัญ แต่ภาวะผู้นำทางวิชาการเพียงอย่างเดียว คงไม่สามารถช่วยให้มีผลสัมฤทธิ์ในระดับสูงได้ ความจริงแล้ว บทบาทนี้มีผลทางอ้อม ที่ได้ผลตรงนั้นเกิดจากการมุ่งเน้นทางวิชาการของ โรงเรียน รูปแบบและการวัดผลภาวะผู้นำทาง วิชาการที่พัฒนาขึ้นในงานวิจัยนี้ ได้จากการศึกษาวรรณกรรมที่สำคัญและช่วยให้นักวิจัยคนอื่น ๆ มีเครื่องมือที่เชื่อถือได้ เป็นที่ สงสัยกันว่า ความเข้าใจเรื่องการพัฒนาผลสัมฤทธิ์ของนักเรียนใน บริบทของโรงเรียนจะ ประสบผลสำเร็จได้ดีกว่าที่มีบริบทเหมาะสมเพื่อการใช้ภาวะผู้นำ ผู้บริหาร โรงเรียนจะเป็น ผู้มีประสิทธิผลในการเพิ่มพูนผลสัมฤทธิ์ของนักเรียน ถ้าหากว่าพวกเขาเหล่านั้นหันไปใส่ใจ กับการพัฒนาบรรยากาศของโรงเรียนโดยมุ่งเน้นทางวิชาการให้มาก สร้างเป้าหมาย ร่วมกันกับครู จัดให้มีการสะท้อนความคิดเห็นต่อครูเกี่ยวกับความก้าวหน้าของนักเรียน พังเสียงของครู และจัดให้มีกิจกรรมการพัฒนาริชาชีพครูในเรื่องที่เกี่ยวข้องกัน เพิ่มความ ขลังที่สั่งสมกัน มาให้กับโรงเรียน และส่งเสริมความร่วมมือและความไว้วางใจระหว่าง ครู ผู้ปกครอง และ นักเรียน ภาวะผู้นำทางวิชาการไม่ใช่กระสุนมหัศจรรย์ แต่ก็เป็นส่วน หนึ่งของหลักการของ ผู้บริหารโรงเรียนที่จะใช้พัฒนาบริบทของโรงเรียนให้ครูและนักเรียน ประสบความสำเร็จได้ ถึงเวลาที่จะต้องเคลื่อนไปให้มากกว่าคำบรรยายสวยหรูของคำว่า ภาวะผู้นำไปสู่การทำงานหนัก เพื่อเข้าใจธรรมชาติที่ซับซ้อนในการพัฒนาผลสัมฤทธิ์ของ นักเรียนในโรงเรียนในท้ายที่สุด เราก็คง ต้องหาสมบัติมีค่าของโรงเรียนต่อไป สมบัติมีค่า อย่างเช่น การเน้นทางวิชาการซึ่งผู้นำสามารถ เปลี่ยนแปลงเพื่อเอาชนะความล้มเหลวที่เป็น ลบของสถานะต่ำทางเศรษฐกิจและสังคม

ตาราง 2 รูปแบบภาวะผู้นำทางวิชาการที่ปรับให้ง่าย (Simplified Model)
โดย Alig-Mielcarek และ Hoy (2005)

กำหนดเป้าหมายให้ชัดเจนและสื่อสารให้เป็นที่เข้าใจถึงเป้าหมายที่ใช้ร่วมกัน	กำกับติดตามและจัดให้มีการสะท้อนผลกระบวนการสอนและการเรียน	ส่งเสริมสนับสนุนการพัฒนาวิชาชีพครูของโรงเรียนอย่างกว้างขวาง
ผู้นำทำงานกับครูอย่างมีความร่วมมือเพื่อกำหนดสื่อสารและใช้เป้าหมายร่วมของโรงเรียนใช้เป้าหมายในการตัดสินใจงานขององค์การในการทำให้การปฏิบัติการสอนมีความสอดคล้องตามเป้าหมายในการซื้อวัสดุอุปกรณ์ตามหลักสูตรและจัดให้มีจุดหมายเพื่อกำหนดเป้าหมายเหล่านี้มุ่งเน้นให้ครูบรรลุพันธกิจร่วมกัน	มิตินี้เกี่ยวกับกิจกรรมต่างๆ ของผู้นำทางวิชาการในเรื่องของหลักสูตรวิชาการกิจกรรมเหล่านี้ได้แก่การปรากฏกายให้เห็นอยู่ทั่วในโรงเรียนพูดคุยกับนักเรียนและครูให้คำชมและสะท้อนความคิดเห็นสู่นักเรียนครูและชุมชนเกี่ยวกับผลการปฏิบัติงานทางวิชาการและสร้างความมั่นใจว่าเวลาการเรียนการสอนของโรงเรียนจะไม่ถูกรบกวน	ในมิตินี้เป็นพฤติกรรมที่เกี่ยวกับการเรียนรู้ตลอดชีวิต ผู้นำทางวิชาการส่งเสริมให้ครูได้เรียนรู้เกี่ยวกับผลสัมฤทธิ์นักเรียนให้มากขึ้นโดยอาศัยการวิเคราะห์ข้อมูลโอกาสในการพัฒนาวิชาชีพครูที่สอดคล้องกับเป้าหมายของโรงเรียนและจัดหนังสือเกี่ยวกับอาชีพของครูจัดทำราคาและแหล่งข้อมูลอื่นๆ ให้ครู

Richardson Ackerman and Sarah Mackenzie (2006) ได้ระบุลักษณะและภาระหน้าที่ของครูที่มีภาวะผู้นำ ว่าแม้บทบาทแบบเป็นทางการของครูจะยังคงดำเนินอยู่ แต่บทบาทใหม่ของครูที่มีภาวะผู้นำกลับเป็นไปในแบบไม่เป็นทางการและได้รับมาจากประสบการณ์ในระหว่างการเรียนรู้การสอน ซึ่งบทบาทด้านนี้แสดงออกดังนี้

- 1) การแลกเปลี่ยนความรู้ที่เกิดในห้องเรียนและแลกเปลี่ยนทักษะของตนเองกับผู้อื่น
- 2) เป็นผู้ที่หมั่นฝึกฝนตนเองอยู่เสมอและเป็นพี่เลี้ยงคอยให้คำปรึกษากับครูใหม่
- 3) การเป็นแบบอย่างในการประสานความร่วมมือ
- 4) ดูแลเอาใจใส่นักเรียนของตน
- 5) เข้าใจความขัดแย้งอันมักเกิดขึ้นกับภารกิจของโรงเรียน

Gentilucci & Muto (2007) ได้ศึกษาความคิดเห็นของนักเรียนว่าผู้บริหารโรงเรียนปฏิบัติ อย่างไรที่มีผลต่อความสำเร็จทางวิชาการ พบว่าพฤติกรรมภาวะผู้นำทางวิชาการของผู้บริหาร โรงเรียนมีอิทธิพลโดยตรงและสูงมาก พฤติกรรมส่วนหนึ่งได้แก่ การเข้าหาได้ง่าย การเข้า สังเกตการณ์ในห้องเรียน การเข้าเยี่ยม และพฤติกรรมภาวะผู้นำทางวิชาการที่ผู้บริหารทำเหมือนว่า เป็นครูคนหนึ่ง

Hoy and Hoy (2009) ได้กล่าวถึงบทบาทของผู้นำทางวิชาการว่า บทบาทที่สำคัญที่สุด ของผู้นำคือเป็นผู้นำทางวิชาการ (Instructional leader) ภาวะผู้นำทางวิชาการควรเกิดขึ้นเองทั้งในตัวผู้นำโรงเรียนและจากครู ทั้งนี้ครูเป็นผู้ทำการสอนในชั้นเรียน เป็นผู้รู้ดีเกี่ยวกับหลักสูตรและการสอน และเป็นผู้ที่มีองค์ความรู้อย่างดีเยี่ยมผู้บริหารโรงเรียนเพียงแต่มีหน้าที่รับผิดชอบการพัฒนาบรรยากาศของโรงเรียนที่ยังผลให้เกิดการปฏิบัติการสอนที่ดีที่สุด คงไม่มีวิธีการใดวิธีเดียวที่จะทำให้เกิดความร่วมมือที่จะยังผลเช่นนั้นได้ ผู้ที่เป็นผู้นำทาง วิชาการจำเป็นต้องใช้เวลาในห้องเรียนเหมือนเป็นเพื่อนร่วมงานและพูดคุยกับเพื่อนครูเกี่ยวกับการเรียน และการสอน การปรับปรุงการสอนและการเรียนเป็นกระบวนการต่อเนื่อง ควรจะมีการพูดคุยเกี่ยวกับอาชีพของตนและพัฒนา อาชีพอันเกี่ยวเนื่องกับการปรับปรุงการสอน จะปรับปรุงการเรียนของนักเรียนอย่างไรและจะปรับปรุงกลยุทธ์การสอนที่เหมาะสมต่อสถานการณ์ต่างๆ อย่างไร สิ่งบ่งบอกถึงการพัฒนาที่ ได้ผลดีและใช้แทนการนิเทศตามแบบเก่าได้แก่ การให้ความร่วมมือ ความเป็นเพื่อนร่วมงานความชำนาญการ และทีมงาน แม้ว่าผู้บริหารโรงเรียนจะเป็นผู้นำในการใช้ความพยายามอย่างเต็มใจร่วมมืออย่างมืออาชีพ แต่ในที่สุดก็เป็นครูนั่นเองที่เป็นผู้กำหนดความสำเร็จ การพัฒนาบรรยากาศของภาวะผู้นำทางวิชาการจะเกิดขึ้นและ มันคงขึ้นจากครูนั่นเอง เหนือสิ่งอื่นใด ผู้บริหารโรงเรียนจะต้องสื่อสารให้เป็นที่เข้าใจถึงวิสัยทัศน์ที่ชัดเจนเกี่ยวกับความเป็นเลิศทางวิชาการ และการพัฒนาอาชีพครูอย่างต่อเนื่องเป็น

วิสัยทัศน์ที่ สอดคล้องกับเป้าหมายของการพัฒนาการเรียนการสอน วิสัยทัศน์นี้จะแปลความและนำไปสู่การปฏิบัติ

ประการที่ 1 ความเป็นเลิศทางวิชาการควรถือว่าเป็นแรงจูงใจที่สำคัญมากในโรงเรียน มีงานวิจัยจำนวนมากที่ยืนยันว่า การที่โรงเรียนเน้นงานด้านวิชาการเป็นเรื่องสำคัญที่สุดต่อ ผลสำเร็จของนักเรียน ผู้นำทางวิชาการควรสร้างความมั่นใจที่จะให้มีสภาพแวดล้อมทางการเรียนที่ เป็นระเบียบ จริงจังและเน้นเป้าหมายทางวิชาการที่สูงแต่สามารถบรรลุผลได้ ผู้นำโรงเรียนต้องแสดงให้เห็นถึงความเชื่อซึ่งทำได้ทั้งด้วยวาจาและการกระทำว่า นักเรียนทุกคนสามารถบรรลุ ถึงผลสำเร็จได้ โดยการพัฒนาระบบของโรงเรียนที่ทำให้ทั้งครูและนักเรียนมีความเอาใจใส่ต่อ การทำงานหนักและต่อความสำเร็จทางวิชาการ

ประการที่ 2 ความเป็นเลิศทางวิชาการและการปรับปรุงอย่างต่อเนื่อง เป็นกิจกรรมที่ทั้งครูและผู้นำทางวิชาการต้องร่วมมือและช่วยกันดำเนินต่อไปเรื่อยๆ กิจกรรมต่างๆ ที่เกี่ยวกับความก้าวหน้าและผลสำเร็จของนักเรียน บรรยากาศของโรงเรียน การสร้างแรงจูงใจให้กับครูและ นักเรียน และขวัญกำลังใจของครูควรได้รับการกำกับ ติดตามและประเมินเป็นประจำโดยมีเป้าหมาย เพื่อการปรับปรุง

ประการที่ 3 ครูเป็นศูนย์กลางของการปรับปรุงงานการเรียนการสอน ในตอนท้าย ครูนั่นเองที่จะสามารถเปลี่ยนและปรับปรุงการปฏิบัติการสอนของตนในห้องเรียน ดังนั้นแรงจูงใจ ของครูและความมีวินัยในตนเองของครูจึงเป็นเรื่องสำคัญอย่างยิ่งต่อการพัฒนา ครูต้องตัดสินใจว่า ต้องการที่จะพัฒนา

ประการที่ 4 ผู้นำโรงเรียนต้องให้การสนับสนุนและจัดหาทรัพยากรและสิ่งของจำเป็น เพื่อให้ครูประสบความสำเร็จในการปฏิบัติงานในห้องเรียน ความจริงแล้วการจัดหาทรัพยากรให้แก่ ครูเป็นบทบาทพื้นฐานของผู้บริหารโรงเรียนอยู่แล้ว

ประการที่ 5 ผู้บริหารโรงเรียนควรเป็นผู้นำที่มีสติปัญญาดีที่ทันต่อการพัฒนาในยุคปัจจุบันเกี่ยวกับการสอน การเรียน การสร้างแรงจูงใจ การบริหารจัดการ ห้องเรียนและการประเมินผล และแลกเปลี่ยนเรียนรู้แต่ละเรื่องกับครู

ประการสุดท้าย ผู้นำโรงเรียนจะต้องนำในการรับรู้และแสดงความยินดี เมื่อมีความ เป็นเลิศทางวิชาการร่วมกับนักเรียนและครู เพราะว่ากิจกรรมเช่นนั้นช่วยเสริมให้วิสัยทัศน์และ วัฒนธรรมความเป็นเลิศทางวิชาการมีความเข้มแข็งยิ่งขึ้น

สุภัคกาญจน์ ฤทธิละคร (2548) ได้ศึกษาภาวะผู้นำทางวิชาการของผู้บริหาร สังกัดสำนักงานเขตพื้นที่การศึกษาอุดรธานีเขต 5 : กรณีศึกษาพบว่า 1) วิสัยทัศน์ในการ จัดการศึกษาให้ทันกับการเปลี่ยนแปลงมีการจัดทำแผนงานโครงการด้านวิชาการจัดทำ เป็นกลยุทธ์และธรรมนูญโรงเรียนเป็นปัจจุบันและมีการแต่งตั้งให้มีผู้รับผิดชอบเกี่ยวกับ งานวิชาการอย่างชัดเจน 2) ด้านความเป็นผู้นำในการริเริ่มการใช้นวัตกรรมเพื่อการเรียน การสอนสถานศึกษามีการวางแผนโครงการและกิจกรรมในการใช้นวัตกรรมเพื่อการเรียน การสอนที่ชัดเจน มีการแต่งตั้งครูผู้รับผิดชอบมีการนำนวัตกรรมมาใช้ในการเรียนการ สอนแต่สถานศึกษายังขาดการใช้นวัตกรรมที่ทันสมัยและต่อเนื่องและการทำวิจัยในชั้น เรียนขาดการส่งเสริมให้ทำอย่างต่อเนื่อง 3) ด้านการส่งเสริมการนำเทคโนโลยีสารสนเทศ และการสื่อสารมาใช้ในการการปฏิรูปการเรียนรู้สถานศึกษามีการจัดทำแผนงานโครงการ นำเทคโนโลยีมาใช้ในการเรียนการสอนอย่างชัดเจนแต่สถานศึกษาขาดเทคโนโลยี คอมพิวเตอร์ขาดการส่งเสริมงบประมาณจากเขตพื้นที่การศึกษาในการจัดซื้อคอมพิวเตอร์ ครูขาดทักษะในเรื่องการใช้เทคโนโลยี 4) ด้านศักยภาพการพึ่งตนเองในการพัฒนางาน วิชาการสถานศึกษามีการจัดทำแผนงานโครงการงานกิจกรรมทางวิชาการอย่างชัดเจนมี การจัดทำผลสัมฤทธิ์ทางการเรียนแต่ละภาคเรียนมีการจัดทำหลักสูตรมีแผนการจัดทำ กิจกรรมการเรียนการสอนที่ชัดเจนมีการจัดทำการวัดผลประเมินมีการจัดเก็บข้อมูล ผลสัมฤทธิ์ทางวิชาการของนักเรียนมีการจัดส่งบุคลากรเข้าอบรมทักษะทางวิชาการและ นำมาปรับใช้กับนักเรียนอย่างสม่ำเสมอแต่สถานศึกษามีครูไม่ครบชั้นเรียนและครูไม่ตรง ตามวิชาเอก 5) ด้านการแสวงหาความรู้ใหม่มาปรับใช้ตลอดเวลาโรงเรียนมีการจัดทำ แผนงานโครงการผู้บริหารและครูเข้าอบรมทางวิชาการอย่างสม่ำเสมอมีการนำผลการวิจัย มาใช้กับนักเรียนโดยภาพรวมผู้บริหารสถานศึกษาใช้ภาวะผู้นำทางวิชาการของผู้บริหาร สถานศึกษาในการบริหารงานวิชาการส่งเสริมให้บุคลากรมีส่วนร่วมในการวางแผนพัฒนา งานวิชาการอย่างสม่ำเสมอและส่งเสริมพัฒนาทีมงานเพื่อพัฒนาคุณภาพการศึกษาของ โรงเรียนส่วนปัญหาอุปสรรคสำคัญและเร่งด่วนคือผู้บริหารสถานศึกษาจะต้องส่งเสริมให้ ครูทำวิจัยในชั้นเรียนอย่างต่อเนื่องจัดหาเทคโนโลยีและนวัตกรรมใหม่ๆ มาใช้ในการเรียน การสอนให้เพียงพอส่งครูเข้ารับการอบรมให้เกิดทักษะการใช้เทคโนโลยีจัดหาสื่ออุปกรณ์ นวัตกรรมเทคโนโลยีคอมพิวเตอร์ให้เพียงพอบรรจุครูให้ตรงตามวิชาเอกและให้เพียงพอกับ จำนวนนักเรียน

พัฒนาอำนวยการ (2548) ได้ศึกษาภาวะผู้นำทางวิชาการของผู้บริหารสถานศึกษาในอำเภอหนองเรือสังกัดสำนักงานเขตพื้นที่การศึกษาขอนแก่นเขต 5 พบว่าภาวะผู้นำทางวิชาการของผู้บริหารสถานศึกษาโดยภาพรวมและรายด้านอยู่ในระดับ “มาก” เมื่อพิจารณารายด้านเรียงตามลำดับค่าเฉลี่ยจากมากไปหาน้อยดังนี้คือด้านวิสัยทัศน์ในการจัดการศึกษาให้ทันกับการเปลี่ยนแปลงด้านการแสวงหาความรู้ใหม่มาปรับใช้ตลอดเวลาด้านภาวะผู้นำในการริเริ่มการใช้นวัตกรรมเพื่อการเรียนการสอนด้านศักยภาพการพึ่งตนเองในการพัฒนางานวิชาการและด้านการส่งเสริมการนำเทคโนโลยีสารสนเทศและการสื่อสารมาใช้ในการปฏิรูปการเรียนรู้

โยธิน สกุลเดช (2548) ได้ศึกษาภาวะผู้นำทางวิชาการของผู้บริหารสถานศึกษาที่ส่งผลต่อผลสัมฤทธิ์ทางการเรียนของนักเรียนในโรงเรียนสังกัดสำนักงานเขตพื้นที่การศึกษาเลยเขต 1 พบว่า 1) ระดับภาวะผู้นำทางวิชาการของผู้บริหารสถานศึกษาโดยภาพรวมและรายด้านอยู่ในระดับมาก 2) ภาวะผู้นำทางวิชาการของผู้บริหารสถานศึกษารายด้านมีความสัมพันธ์ภายในระหว่างตัวแปรอิสระอย่างมีนัยสำคัญทางสถิติที่ระดับ .05 3) ภาวะผู้นำทางวิชาการของผู้บริหารสถานศึกษารายด้านมีความสัมพันธ์กับผลสัมฤทธิ์ทางการเรียนของนักเรียนคือบรรยากาศในโรงเรียนอย่างมีนัยสำคัญทางสถิติที่ระดับ .05 4) ตัวแปรอิสระที่สามารถพยากรณ์ภาวะผู้นำทางวิชาการของผู้บริหารสถานศึกษาที่ส่งผลต่อสัมฤทธิ์ทางการเรียนคือบรรยากาศในโรงเรียนและการสนับสนุนการจัดการในชั้นเรียนอย่างมีนัยสำคัญที่ระดับ .05 โดยมีค่าสัมประสิทธิ์การพยากรณ์ถดถอยพหุคูณร้อยละ 4.5

วาริ พึ่งสวัสดิ์ (2549, หน้า 11) ได้ทำการศึกษาการพัฒนาแบบความสัมพันธืโครงสร้างเชิงเส้นตรงของประสิทธิผลภาวะผู้นำของผู้บริหารที่ส่งผลต่อประสิทธิผลของโรงเรียน ได้กล่าวถึงการเป็นผู้นำทางวิชาการ เป็นผู้ที่มีความสามารถในการนำเอาความรู้ วิธีการ แนวความคิด เทคนิควิธีที่มีประสิทธิภาพในการจัดการศึกษา มาใช้ดังนี้

- 1) การวางแผนและการนำแผนมาปฏิบัติ
- 2) การจัดการเรียนรู้
- 3) การพัฒนาหลักสูตร
- 4) การวิจัยเพื่อพัฒนาการเรียนการสอน
- 5) การนิเทศการศึกษา

6) การส่งเสริมทางวิชาการ

สำนักงานคณะกรรมการการศึกษาขั้นพื้นฐาน (2553) ได้กล่าวถึงภาวะผู้นำของครูในคู่มือการประเมินสมรรถนะครูในการปฏิบัติงานของครูระดับการศึกษาขั้นพื้นฐาน โดยมีวัตถุประสงค์เพื่อประเมินสมรรถนะในการปฏิบัติงานของครูผู้สอนและใช้เป็นฐานข้อมูลในการกำหนดกรอบการพัฒนาสมรรถนะครูตามนโยบายพัฒนาครูทั้งระบบ ประกอบด้วย 5 ด้าน ดังนี้

- 1) มีวุฒิภาวะความเป็นผู้ใหญ่ที่เหมาะสมกับความเป็นครู (Adult Development)
- 2) มีการสนทนาอย่างสร้างสรรค์ (Dialogue)
- 3) เป็นบุคคลแห่งการเปลี่ยนแปลง (Change Agency)
- 4) มีการปฏิบัติงานอย่างไตร่ตรอง (Reflective Practice)
- 5) การมุ่งพัฒนาผลสัมฤทธิ์ผู้เรียน (Concern for Improving Pupil Achievement)

สรุปได้ว่าภาวะผู้นำทางวิชาการสำหรับครูปฐมวัยที่ใช้ในการวิจัยในครั้งนี้ ประกอบด้วย การบริหารจัดการหลักสูตรและการจัดการเรียนรู้ปฐมวัย การพัฒนาครูปฐมวัยและการพัฒนาเด็กปฐมวัย

ตอนที่ 2 แนวคิดทฤษฎีและงานวิจัยที่เกี่ยวข้องกับคุณลักษณะของครู

การนำเสนอสาระที่เกี่ยวข้องกับแนวคิดทฤษฎีและงานวิจัยที่เกี่ยวข้องกับคุณลักษณะของครูผู้วิจัยได้นำเสนอเป็น 6 ส่วนประกอบด้วย

- 2.1 การพัฒนาครูและบุคลากรทางการศึกษา
- 2.2 มาตรฐานความรู้และประสบการณ์วิชาชีพครู
- 2.3 คุณลักษณะที่พึงประสงค์และสมรรถนะของครู
- 2.4 คุณลักษณะของครูปฐมวัย
- 2.5 บทบาทและหน้าที่ของครูปฐมวัย
- 2.6 งานวิจัยที่เกี่ยวข้องกับการสร้างและพัฒนาตัวเอง

2.1 การพัฒนาครูและบุคลากรทางการศึกษา

การพัฒนาครูและบุคลากรทางการศึกษาตามพระราชบัญญัติการศึกษาแห่งชาติพระราชบัญญัติการศึกษาแห่งชาติ พ.ศ. 2542 แก้ไขเพิ่มเติม (ฉบับที่ 2) พ.ศ. 2545 (สำนักงานปฏิรูปการศึกษา, 2545) ให้ความหมายของคำว่า “ครู” และ “บุคลากรทางการศึกษา” ดังนี้

ครู หมายความว่าถึง บุคลากรวิชาชีพซึ่งทำหน้าที่หลักทางด้านการเรียนการสอนและการส่งเสริมการเรียนรู้ของผู้เรียนด้วยวิธีต่างๆ ในสถานศึกษาทั้งของรัฐและเอกชน

บุคลากรทางการศึกษา หมายความว่า ผู้บริหารสถานศึกษา ผู้บริหารการศึกษา รวมทั้งผู้สนับสนุนการศึกษาซึ่งเป็นผู้ทำหน้าที่ให้บริการ หรือปฏิบัติงานเกี่ยวเนื่องกับการจัดกระบวนการเรียนการสอน การนิเทศและการบริหารการศึกษาในหน่วยงานการศึกษาต่างๆ

ตามพระราชบัญญัติการศึกษาแห่งชาติดังกล่าว กำหนดเกี่ยวกับการพัฒนาครูและบุคลากรทางการศึกษา หมวดที่ 7 มาตรา 52 (สำนักงานปฏิรูปการศึกษา, 2545) ให้กระทรวงส่งเสริมให้มีระบบกระบวนการผลิตการพัฒนาครูและบุคลากรทางการศึกษาให้มีคุณภาพและมาตรฐานที่เหมาะสมกับการเป็นวิชาชีพชั้นสูงพัฒนาครูและบุคลากรทางการศึกษาให้มีความพร้อมและเข้มแข็งในการเตรียมบุคลากรใหม่และการพัฒนาบุคลากรประจำการอย่างต่อเนื่องมาตรา 9(4) มีหลักการส่งเสริมมาตรฐานวิชาชีพครูและบุคลากรทางการศึกษาและการพัฒนาครูและบุคลากรทางการศึกษาอย่างต่อเนื่องมาตรา 64, 65 และ 67 เกี่ยวข้องกับการสนับสนุนเทคโนโลยีทางการศึกษา (สำนักงานปฏิรูปการศึกษา, 2545) ดังนี้

มาตรา 64 รัฐต้องส่งเสริมและสนับสนุนให้มีการผลิตและพัฒนาแบบเรียน ตำรา หนังสือทางวิชาการ สื่อสิ่งพิมพ์อื่น วัสดุอุปกรณ์ และเทคโนโลยีเพื่อการศึกษาอื่น โดยการเร่งพัฒนาขีดความสามารถในการผลิต สนับสนุนให้แรงจูงใจแก่ผู้ผลิตและพัฒนาเทคโนโลยีเพื่อการศึกษา

มาตรา 65 ให้มีการพัฒนาบุคลากร ทั้งด้านผู้ผลิตและผู้ใช้เทคโนโลยีเพื่อการศึกษาเพื่อให้มีความรู้ความสามารถและทักษะในการผลิต รวมทั้งการใช้เทคโนโลยีที่เหมาะสมมีคุณภาพ และประสิทธิภาพ

มาตรา 67 รัฐต้องส่งเสริมให้มีการวิจัยและพัฒนาการผลิตและการพัฒนาเทคโนโลยีเพื่อการศึกษา รวมทั้งการติดตาม ตรวจสอบและประเมินผลการใช้เทคโนโลยี

เพื่อการศึกษา

ตามพระราชบัญญัติการศึกษาแห่งชาติ พ.ศ.2542 หัวใจของการปฏิรูปการศึกษาคือ การปฏิรูปการเรียนรู้ สาระสำคัญของการปฏิรูปการเรียนรู้คือการปรับเปลี่ยนวัฒนธรรมการเรียนรู้จากเดิมที่เป็นการถ่ายทอด ท่องจำ และทำตามคำสั่งของครูหรือผู้อื่นโดยเน้นวิชาและเนื้อหาเป็นสำคัญ มาเป็นเน้นการคิด การปฏิบัติของผู้เรียนเป็นสำคัญโดยคำนึงถึงความแตกต่างระหว่างบุคคลและการปลูกฝังให้ผู้เรียนรู้จักแสวงหาความรู้ด้วยตนเอง ใฝ่รู้ ใฝ่เรียน มีนิสัยรักการเรียนรู้ตลอดชีวิต (ปราชญา กล้าพจัญ, 2545)

การเป็นผู้นำทางการสอน

ครูและบุคลากรทางการศึกษา แม้จะมีบทบาทหน้าที่ต่างกันแต่หน้าที่หนึ่งควรพัฒนาให้เหมือนกันคือ การเป็นผู้นำทางการสอน (Instructional Leadership) ผู้บริหารได้พัฒนาบทบาทมาอย่างต่อเนื่องแต่ปัจจุบันนี้ผู้บริหารจะต้องฝึกฝนในเรื่องของการเป็นผู้นำทางการสอน แสดงออกใน 4 ด้าน คือ ด้านเทคนิค ด้านความเป็นมนุษย์ ด้านการศึกษา ด้านความเป็นสัญลักษณ์ และด้านการรักษาวัฒนธรรม(กิติมา ปรีดีดีลล, 2545) การเป็นผู้นำทางการสอนนั้นเราสามารถสร้างได้ เพราะการเป็นผู้นำทางการสอนเป็นกระบวนการพัฒนา ศึกษาและอบรมก็สามารถที่จะพัฒนาให้เป็นผู้สอนได้ อุปสรรค คือ การขาดทักษะและการฝึก ต้องรู้จักแสวงหาโอกาสในการฝึกและพัฒนางานกับเพื่อนร่วมงาน ร่วมกับกลุ่มวิชาชีพและต้องมีการทำโปรแกรมส่วนตัวเกี่ยวกับการพัฒนาตนเอง (กิติมา ปรีดีดีลล, 2545)

สรุปหลักการสำคัญคือ การพัฒนาคุณภาพการศึกษาโดยเฉพาะผู้เรียนจะสัมฤทธิ์ผลตามที่หวังเพื่อให้เกิดประสิทธิภาพและประสิทธิผลนั้นต่อเมื่อมีความสัมพันธ์เชื่อมโยงระหว่างการพัฒนาครูกับการพัฒนาการบริหารโรงเรียน มีการเปลี่ยนแปลงวัฒนธรรม การทำงานสอดคล้องกับเป้าหมายการพัฒนาของโรงเรียน และความต้องการของชุมชน

ยุทธศาสตร์การพัฒนาครูและบุคลากรทางการศึกษา

คณะกรรมการการศึกษาขั้นพื้นฐาน (สำนักงานเลขาธิการสภาการศึกษา, 2550) กำหนดแนวทางในการพัฒนาครูและบุคลากรทางการศึกษา โดยการจัดทำข้อมูลครูรายบุคคลเพื่อจัดทำแผนพัฒนาและฝึกอบรมครู ประเมินจำแนกครูตามความสามารถ

ของแต่ละกลุ่มสาระการเรียนรู้เพื่อจัดทำหลักสูตรการพัฒนาให้สอดคล้องกับระดับความสามารถ อบรมครูในโรงเรียน (On-site Training) โดยผู้บริหาร ผู้ทรงคุณวุฒิ ศึกษานิเทศก์ดำเนินการฝึกอบรมให้ครูต้นแบบ ครูแกนนำสาขาวิชาต่าง ๆ ช่วยพัฒนาวิธีการสอนให้เพื่อนครู อบรมครูทางไกลฝึกอบรมการใช้ ICT เพื่อการสอน ฝึกอบรมเสริมพลังให้ชมรมวิชาการและเครือข่ายมีบทบาทพัฒนาครู ประเมินผลการพัฒนาครูรายบุคคล ยุทธศาสตร์การพัฒนาหลักสูตรและกระบวนการเรียนการสอนระดับการศึกษาขั้นพื้นฐาน ยุทธศาสตร์ที่ 3 การพัฒนาครู (ปีงบประมาณ 2549-2551) มาตรการที่ 2 พัฒนาครูให้มีความรู้เกี่ยวกับหลักสูตรและกระบวนการเรียนการสอน มาตรการที่ 3 สร้างเครือข่ายในการพัฒนาครูทั้งในและต่างประเทศ มาตรการที่ 4 สรรหาครูต้นแบบและจัดทำตัวอย่างการเรียนการสอนเผยแพร่

ปัจจุบันมีวิธีการสำคัญที่นิยมใช้ในการพัฒนาบุคลากร ได้แก่ การพัฒนาโดยใช้ผลลัพธ์เป็นฐานและการพัฒนาโดยใช้โรงเรียนเป็นฐาน (สำนักงานเลขาธิการสภาการศึกษา, 2550) โดยสถานศึกษาและเขตพื้นที่การศึกษามีความรับผิดชอบร่วมกันในการพัฒนา

การพัฒนาบุคลากรโดยใช้ผลลัพธ์เป็นฐาน เป็นการกำหนดว่าบุคลากรต้องการจะรู้อะไร ต้องการจะทำอะไรและต้องการจะประยุกต์อะไร การนำแผนปฏิบัติการของการพัฒนาบุคลากรไปปฏิบัติต้องเชื่อมั่นว่าบุคลากรมีเวลา มีโอกาสและมีความรับผิดชอบที่จะเรียนรู้ความรู้และทักษะใหม่ๆ ซึ่งมีผลกระทบต่อผลสัมฤทธิ์ทางการเรียนของนักเรียน

การพัฒนาบุคลากรโดยใช้โรงเรียนเป็นฐานตามหลักการกระจายอำนาจและความเชื่อว่าการมอบความรับผิดชอบให้ครูและผู้บริหารของแต่ละโรงเรียนดำเนินการพัฒนาบุคลากรน่าจะเป็นผลดีกว่า เพราะโรงเรียนเป็นหน่วยปฏิบัติที่ยั่งยืนในการปรับปรุงการศึกษา ครูมีส่วนเกี่ยวข้องโดยตรงในการตัดสินใจเกี่ยวกับเนื้อหาสาระและรูปแบบซึ่งจะนำไปสู่การเพิ่มความสนใจและความผูกพันกับโรงเรียน การพัฒนาโดยใช้โรงเรียนเป็นฐานจะช่วยทำให้เพิ่มความร่วมมือระหว่างครูและโรงเรียนรูปแบบการพัฒนาบุคลากรจำเป็นต้องสำรวจความต้องการในการพัฒนา และแสวงหาวิธีการเพื่อตอบสนองความต้องการนั้นๆ ความต้องการพัฒนาอาจเป็นความต้องการของบุคคลกลุ่มหรือความต้องการของโรงเรียนก็ได้

รูปแบบการพัฒนาครูและบุคลากรทางการศึกษา

สำนักงานเลขาธิการสภาการศึกษา (2550) ดำเนินการวิจัยเรื่องการพัฒนา รูปแบบ การพัฒนา ครูและผู้บริหารสถานศึกษาเพื่อการปฏิรูปการเรียนรู้ทั้งโรงเรียน ตามแนวคิดการปฏิรูปโรงเรียนแบบบูรณาการระหว่างการปฏิรูปการเรียนรู้ และการปฏิรูป การบริหารและการจัดการศึกษาไปพร้อมกัน ได้สังเคราะห์และเสนอเป็นรูปแบบการ พัฒนาครูและผู้บริหารสถานศึกษาที่คาดว่าจะเหมาะสมกับสถานศึกษาขั้นพื้นฐานของไทยที่ อาจเลือกใช้ได้เหมาะสมกับสภาพของตน 3 รูปแบบคือ

รูปแบบที่ 1 การพัฒนาครูและผู้บริหารโดยใช้กระบวนการจัดการ ความรู้พยายามพัฒนาให้โรงเรียนเป็นองค์กรแห่งการเรียนรู้ โดยใช้กระบวนการจัดการ ความรู้ (Knowledge Management) ต่อยอดผสมผสานการวิจัยปฏิบัติกับความรู้ที่ฝัง ลึกในตัวคน เป็นรูปแบบที่สอดคล้องกับสภาพปัจจุบันและอนาคตมากที่สุด

รูปแบบที่ 2 การพัฒนาครู เป็นการพัฒนาที่สถานศึกษาเป็นหลักผูกกับการ พัฒนางานที่รับผิดชอบสามารถดำเนินการได้ภายในสถานศึกษา ให้ใช้วิจัยปฏิบัติการ ในชั้นเรียนอย่างต่อเนื่อง เน้นกระบวนการร่วมคิด ร่วมทำ ร่วมรับผิดชอบ แลกเปลี่ยน เรียนรู้ ใช้วงจร PDCA อย่างต่อเนื่อง มีการประชุม สัมมนา และประชุมปฏิบัติการ แลกเปลี่ยนเรียนรู้ สนับสนุนโดยภาวะผู้นำทางวิชาการของผู้บริหาร และสนับสนุนการใช้ ICT ในกระบวนการเรียนรู้รูปแบบนี้เหมาะสมกับการพัฒนาครูในสถานศึกษาที่ยังใช้ กระบวนการจัดการความรู้ได้ไม่เข้มข้น

รูปแบบที่ 3 การพัฒนาผู้บริหารสถานศึกษาเหมาะสมกับโรงเรียนที่ กระบวนการจัดการความรู้ยังไม่เข้มข้นเช่นเดียวกับรูปแบบที่ 2 เน้นการพัฒนาผู้บริหาร สถานศึกษาเพื่อส่งผลต่อการเรียนรู้ ของนักเรียน ส่งเสริมการพัฒนาผู้บริหารสถานศึกษา ที่ผูกพันกับสถานศึกษา (School-based) และการพัฒนาการปฏิบัติงานในความรับผิดชอบ เพื่อการปฏิรูปการเรียนรู้ทั้งโรงเรียน ส่งเสริมให้ใช้วิจัยปฏิบัติการอย่างต่อเนื่องและใช้ วงจร PDCA ในการปฏิบัติงานทุกด้านของโรงเรียน เน้นการมีส่วนร่วม ร่วมคิด ร่วมทำของ บุคลากรในสถานศึกษา ผู้ปกครอง ชุมชน และผู้มีส่วนได้ส่วนเสีย ใช้กระบวนการประกัน คุณภาพอย่างเป็นระบบ จัดกิจกรรมสัมมนา ศึกษาดูงาน อบรมปฏิบัติการ ประชุม แลกเปลี่ยนเรียนรู้ เผยแพร่ผลงาน เน้นบทบาทและภาวะผู้นำทางวิชาการของผู้บริหาร

เสริมศักดิ์ วิศาลาภรณ์ และคณะ (2551) ดำเนินการวิจัยรูปแบบเครือข่าย การพัฒนาครูและบุคลากรทางการศึกษา ตามพระราชบัญญัติการศึกษาแห่งชาติ

พ.ศ. 2542 จากแนวคิดเดิมนั้น การพัฒนาบุคลากรทางการศึกษาใช้การฝึกอบรมเป็นสำคัญ มีหลักสูตร วิธีการอบรม ระยะเวลา ของการอบรม การวัดผลและประเมินผล กำหนดไว้ตายตัวแน่นอนตายตัว ทำให้ขาดความยืดหยุ่นไม่สามารถจะพัฒนาบุคลากรทางการศึกษาที่มีอยู่จำนวนมากได้ครอบคลุมทั่วถึง การพัฒนาในรูปแบบเครือข่ายจึงอาจเป็นอีกทางเลือกหนึ่ง ที่จะช่วยให้การพัฒนาครูและบุคลากรทางการศึกษานั้น มีความครอบคลุมทั่วถึง ตอบสนองความต้องการของผู้รับการพัฒนาได้ การวิจัยครั้งนี้มีวัตถุประสงค์เพื่อพัฒนารูปแบบเครือข่ายการพัฒนาครูและบุคลากรทางการศึกษา โดยศึกษาลักษณะโครงสร้าง ระบบ บทบาทหน้าที่ และการดำเนินงานของเครือข่าย ตลอดจนแนวทางส่งเสริมและสนับสนุนการปฏิบัติการกิจของเครือข่าย ผลการวิจัยได้รูปแบบเครือข่ายการพัฒนาครูและบุคลากรทางการศึกษา สรุปได้ดังนี้หลักการ คือ มีเอกภาพในด้านนโยบายหลากหลายในการปฏิบัติ กระจายอำนาจไปสู่เขตพื้นที่การศึกษา และสถานศึกษา กลยุทธ์ ในการพัฒนาตามการจัดการศึกษา 3 ระบบคือ ในระบบ นอกกระบบ และตามอัธยาศัย วิธีการ ในการพัฒนาประกอบด้วย การฝึกอบรม การเรียนรู้ด้วยตนเองหรือการพัฒนาตนเอง การวิจัยปฏิบัติการ การศึกษาดูงาน การจัดกิจกรรมทางวิชาการ การจัดระบบพี่เลี้ยง (Mentor) และการศึกษาต่อ กลุ่มเป้าหมาย ได้แก่ ครู และบุคลากรทางการศึกษา องค์ประกอบ ของรูปแบบเครือข่ายประกอบด้วยหน่วยงานที่กำหนดนโยบาย แผน และมาตรฐาน ได้แก่ ครูสภา คณะกรรมการข้าราชการครูและบุคลากรทางการศึกษา (ก.ค.ศ.) สถาบันพัฒนาและส่งเสริมครู คณาจารย์ และบุคลากรทางการศึกษา (สคบศ.) แม่ข่ายเป็นศูนย์พัฒนาได้แก่ เขตพื้นที่การศึกษา อาจดำเนินการเองหรือมอบหมายผู้อื่นหรือส่งเสริมให้ผู้อื่นทำ ลูกข่ายอาจเป็นบุคคล เช่น ครูแกนนำหรือหน่วยงาน เช่น องค์กรภาครัฐ เอกชน องค์กรวิชาชีพ หลักเกณฑ์ที่สำคัญในการตั้งลูกข่าย คือ ความชำนาญหรือความเชี่ยวชาญเฉพาะทางเข้าถึงหน่วยรับการพัฒนาได้โดยตรง หน่วยรับการพัฒนา เป็นบุคคล สถานศึกษา หรือหน่วยงานที่ประสงค์จะขอรับการพัฒนาวินิจฉัยตามรูปแบบเครือข่าย สถาบันพัฒนาครู คณาจารย์ และบุคลากรทางการศึกษา (2550) ได้กำหนดกรอบแนวทางการพัฒนาและมาตรฐาน หน่วยงานและบุคลากรเครือข่าย ดังนี้ การพัฒนาครูและบุคลากรทางการศึกษาต้องก่อให้เกิดการเปลี่ยนแปลงต่อตัวนักเรียน การพัฒนาต้องเกิดจาก ความต้องการของผู้รับการพัฒนา ควรดำเนินการ ณ สถานที่ปฏิบัติงานของครูและบุคลากรทางการศึกษาในลักษณะควบคู่ไปกับการปฏิบัติงาน การพัฒนาควรมีหลากหลายรูปแบบให้เลือก

ตามความต้องการการพัฒนาควรดำเนินการอย่างทั่วถึงต่อกลุ่มเป้าหมายในรูปเครือข่าย รูปแบบหลากหลาย เช่น เพื่อนช่วยเพื่อน การวิจัยในชั้นเรียนอย่างง่าย การศึกษาต่อระดับสูง การฝึกอบรม การรับฟังหรือแลกเปลี่ยนความรู้ประสบการณ์ และการเรียนรู้ผ่านเครือข่ายทางไกล

สรุปว่าการพัฒนาครูและบุคลากรทางการศึกษา ควรเน้นผลที่เกิดต่อการเรียนรู้ของนักเรียน ดำเนินการโดยยึดสถานศึกษาเป็นหลัก พัฒนาผู้บริหารให้เป็นผู้นำทางวิชาการ พัฒนาครูให้สามารถจัดการเรียนการสอนได้ตามหลักสูตรใช้เครือข่าย กระบวนการจัดการความรู้ การวิจัยปฏิบัติการและรูปแบบหลากหลาย ทำให้สถานศึกษาเป็นองค์กรแห่งการเรียนรู้ หรือองค์กรเรียนรู้เพื่อการพัฒนาที่ยั่งยืน โดยมีเขตพื้นที่การศึกษาเป็นแกนในการพัฒนา

2.2 มาตรฐานความรู้และประสบการณ์วิชาชีพครู

มาตรฐานความรู้ตามเกณฑ์และมาตรฐานวิชาชีพครูสำนักงานเลขาธิการคุรุสภา, สำนักพัฒนาและส่งเสริมวิชาชีพครู (2550) มีดังนี้

ตาราง 3 มาตรฐานความรู้สาระความรู้และสมรรถนะของรัฐ

ความรู้ วิชาชีพครู	สาระความรู้	สมรรถนะของครู
1. ภาษาและเทคโนโลยี สำหรับครู	1. ภาษาไทยสำหรับครู 2. ภาษาอังกฤษหรือภาษาต่างประเทศ อื่นๆ สำหรับครู 3. เทคโนโลยีสารสนเทศสำหรับครู	1. สามารถใช้ทักษะในการฟัง การพูด การอ่านการเขียนภาษาไทยเพื่อการสื่อ ความหมายได้อย่างถูกต้อง 2. สามารถใช้ทักษะในการฟัง การพูด การอ่านการเขียนภาษาอังกฤษหรือ ภาษาต่างประเทศอื่นๆ เพื่อการสื่อ ความหมายได้อย่างถูกต้อง 3. สามารถใช้คอมพิวเตอร์ขั้นพื้นฐาน
2. การพัฒนา หลักสูตร	1. ปรัชญาแนวคิดทฤษฎีการศึกษา 2. ประวัติความเป็นมาและระบบ การจัดการศึกษาไทย 3. วิสัยทัศน์และแผนพัฒนาการศึกษาไทย 4. ทฤษฎีหลักสูตร 5. การพัฒนาหลักสูตร 6. มาตรฐานและมาตรฐานช่วงชั้น 7. การพัฒนาหลักสูตรสถานศึกษา 8. ปัญหาและแนวโน้มในการพัฒนา หลักสูตร	1. สามารถวิเคราะห์หลักสูตร 2. สามารถปรับปรุงและพัฒนา หลักสูตรได้อย่างหลากหลาย 3. สามารถประเมินหลักสูตรได้ทั้งก่อน และหลังการใช้หลักสูตร 4. สามารถจัดทำหลักสูตร
3. การจัดการ เรียนรู้	1. ทฤษฎีการเรียนรู้และการสอน 2. รูปแบบการเรียนรู้และการพัฒนา รูปแบบการเรียนการสอน 3. การออกแบบและการจัดประสบการณ์ การเรียนรู้ 4. การบูรณาการเนื้อหาในกลุ่มสาระการ เรียนรู้ 5. การบูรณาการการเรียนรู้อย่างร่วมมือ	1. สามารถนำประมวลรายวิชามาจัดทำ แผนการเรียนรู้รายภาคและตลอดภาค 2. สามารถออกแบบการเรียนรู้ที่ เหมาะสมกับวัยของผู้เรียน 3. สามารถเลือกใช้พัฒนาและสร้างสื่อ อุปกรณ์ที่ส่งเสริมการเรียนรู้ของผู้เรียน 4. สามารถจัดกิจกรรมที่ส่งเสริมการ เรียนรู้ของ

ตาราง 3 (ต่อ)

ความรู้ วิชาชีพครู	สาระความรู้	สมรรถนะของครู
	<ol style="list-style-type: none"> 1. ทฤษฎีการเรียนรู้และการสอน 2. รูปแบบการเรียนรู้และการพัฒนารูปแบบการเรียนการสอน 3. การออกแบบและการจัดประสบการณ์การเรียนรู้ 4. การบูรณาการเนื้อหาในกลุ่มสาระการเรียนรู้ 5. การบูรณาการการเรียนรู้แบบเรียนรวม 6. เทคนิคและวิทยาการจัดการเรียนรู้ 	<p>ผู้เรียนและจำแนกระดับการเรียนรู้ของผู้เรียนจากการประเมินผล</p>
4. จิตวิทยา สำหรับครู	<ol style="list-style-type: none"> 1. จิตวิทยาพื้นฐานที่เกี่ยวข้องกับพัฒนาการมนุษย์ 2. จิตวิทยาการศึกษา 3. จิตวิทยาการแนะแนวและให้คำปรึกษา 	<ol style="list-style-type: none"> 1. เข้าใจธรรมชาติของผู้เรียน 2. สามารถช่วยเหลือผู้เรียน ให้เรียนรู้และพัฒนาได้ตามศักยภาพของตน 3. สามารถให้คำแนะนำช่วยเหลือผู้เรียนให้มีคุณภาพชีวิตที่ดีขึ้น 4. สามารถส่งเสริมความถนัดและความสนใจของผู้เรียน
5. การวัดและ ประเมินผล การศึกษา	<ol style="list-style-type: none"> 1. หลักการและเทคนิคการวัดและประเมินผลทางการศึกษา 2. การสร้างและการใช้เครื่องมือวัดผลและประเมินผลการศึกษา 3. การประเมินตามสภาพจริง 4. การประเมินจากแฟ้มสะสมงาน 5. การประเมินภาคปฏิบัติ 6. การประเมินผลแบบย่อยและแบบรวม 	<ol style="list-style-type: none"> 1. สามารถวัดและประเมินผลได้ตามสภาพความเป็นจริง 2. สามารถนำผลการประเมินไปใช้ในการปรับปรุงการจัดการเรียนรู้และหลักสูตร

ตาราง 3 (ต่อ)

ความรู้ วิชาชีพครู	สาระความรู้	สมรรถนะของครู
6. การบริหารจัดการ จัดการใน ห้องเรียน	1. ทฤษฎีและหลักการบริหารจัดการ 2. ภาวะผู้นำทางการศึกษา 3. การคิดอย่างเป็นระบบ 4. การเรียนรู้วัฒนธรรมองค์กร 5. มนุษยสัมพันธ์ในองค์กร 6. การติดต่อสื่อสารในองค์กร 7. การบริหารจัดการชั้นเรียน 8. การประกันคุณภาพการศึกษา 9. การทำงานเป็นทีม 10. การจัดทำโครงการทางวิชาการ 11. การจัดโครงการฝึกอาชีพ 12. การจัดโครงการและกิจกรรมเพื่อ พัฒนา 11. การจัดระบบสารสนเทศเพื่อการ บริหารจัดการ 12. การศึกษาเพื่อพัฒนาชุมชน	1. มีภาวะผู้นำ 2. สามารถบริหารจัดการใน ชั้นเรียน 3. สามารถสื่อสารได้อย่างมีคุณภาพ 4. สามารถในการประสานประโยชน์ 5. สามารถนำนวัตกรรมใหม่ๆ มาใช้ใน การบริหารจัดการ
7. การวิจัย ทางการศึกษา	1. ทฤษฎีการวิจัย 2. รูปแบบการวิจัย 3. การออกแบบการวิจัย 4. กระบวนการวิจัย 5. สถิติเพื่อการวิจัย 6. การวิจัยในชั้นเรียน 7. การฝึกปฏิบัติการวิจัย 8. การนำเสนอผลงานวิจัย 9. การค้นคว้าศึกษางานวิจัยในการ พัฒนากระบวนการจัดการเรียนรู้ 10. การใช้กระบวนการวิจัยในการ แก้ปัญหา 11. การเสนอโครงการเพื่อทำวิจัย	1. สามารถนำผลการวิจัยไปใช้ในการ จัดการเรียนการสอน 2. สามารถทำวิจัยเพื่อพัฒนาการเรียน การสอนและพัฒนาผู้เรียน

ตาราง 3 (ต่อ)

ความรู้ วิชาชีพครู	สาระความรู้	สมรรถนะของครู
8. นวัตกรรมและเทคโนโลยีสารสนเทศทางการศึกษา	1. แนวคิดทฤษฎีเทคโนโลยีและนวัตกรรม การศึกษาที่ส่งเสริมการพัฒนาคุณภาพ การเรียนรู้ 2. เทคโนโลยีและสารสนเทศ 3. การวิเคราะห์ปัญหาที่เกิดจากการใช้ นวัตกรรมเทคโนโลยีและสารสนเทศ 4. แหล่งการเรียนรู้และเครือข่ายการ เรียนรู้ 5. การออกแบบการสร้างการนำไปใช้ การประเมินและการปรับปรุงนวัตกรรม	1. สามารถเลือกใช้ออกแบบสร้างและ ปรับปรุงนวัตกรรมเพื่อให้ผู้เรียนเกิดการ เรียนรู้ที่ดี 2. สามารถพัฒนาเทคโนโลยีและ สารสนเทศเพื่อให้ผู้เรียนเกิดการเรียนรู้ ที่ดี 3. สามารถแสวงหาแหล่งเรียนรู้ที่ หลากหลายเพื่อส่งเสริมการเรียนรู้ของ ผู้เรียน
9. ความเป็น ครู	1 ความสำคัญของวิชาชีพครูบทบาท หน้าที่ภาระงานของครู 2 พัฒนาการของวิชาชีพครู 3 คุณลักษณะของครูที่ดี 4. การสร้างทัศนคติที่ดีต่อวิชาชีพครู 5 การเสริมสร้างศักยภาพและสมรรถภาพ ความเป็นครู 6 การเป็นบุคคลแห่งการเรียนรู้และการ เป็นผู้นำทางวิชาการ 7 เกณฑ์มาตรฐานวิชาชีพครู 8 จรรยาบรรณของวิชาชีพครู 9 กฎหมายที่เกี่ยวข้องกับการศึกษา	1. รักเมตตาและปรารถนาดีต่อผู้เรียน 2. อุดมถนอมและรับผิดชอบ 3. เป็นบุคคลแห่งการเรียนรู้ และเป็นผู้นำทางวิชาการ 4. มีวิสัยทัศน์ 5. ศรัทธาในวิชาชีพครู 6. ปฏิบัติตามจรรยาบรรณ ของวิชาชีพครู

ตาราง 4 ประสพการณ์วิชาชีพสาระการฝึกทักษะและสมรรถนะของครู

ประสพการณ์วิชาชีพ	สาระความรู้	สมรรถนะของครู
1. การฝึกปฏิบัติวิชาชีพระหว่างเรียน	1. การบูรณาการความรู้ทั้งหมดมาใช้ในการฝึกประสพการณ์วิชาชีพในสถานศึกษา 2. ฝึกปฏิบัติการวางแผนการศึกษาผู้เรียนโดยการสังเกตสัมภาระณ์รวบรวมข้อมูลและนำเสนอผลการศึกษารวบรวมข้อมูลและนำเสนอผลการศึกษา 3. มีส่วนร่วมกับสถานศึกษาในการพัฒนาและปรับปรุงหลักสูตรรวมทั้งการนำหลักสูตรไปใช้ 4. ฝึกการจัดทำแผนการเรียนรู้ร่วมกับสถานศึกษา 5. ฝึกปฏิบัติการดำเนินการจัดกิจกรรมเกี่ยวกับการจัดการเรียนรู้โดยเข้าไปมีส่วนร่วมในสถานศึกษา 6. การจัดทำโครงการทางวิชาการ	1. สามารถศึกษาและแยกแยะผู้เรียนได้ตามความแตกต่างของผู้เรียน 2. สามารถจัดทำแผนการเรียนรู้ 3. สามารถฝึกปฏิบัติการสอนตั้งแต่การจัดทำแผนการสอนปฏิบัติการสอนประเมินผลและปรับปรุง 4. สามารถจัดทำโครงการทางวิชาการ
2. การปฏิบัติการสอนในสถานศึกษาในสาขาวิชาเฉพาะ	1. การบูรณาการความรู้ทั้งหมดมาใช้ในการปฏิบัติการสอนในสถานศึกษา 2. การจัดทำแผนการจัดการเรียนรู้ที่ยึดผู้เรียนเป็นสำคัญ 3. การจัดกระบวนการเรียนรู้ 4. การเลือกใช้การผลิตสื่อและนวัตกรรมที่สอดคล้องกับการจัดการเรียนรู้ 5. การใช้เทคนิคและยุทธวิธีในการจัดการเรียนรู้ 6. การวัดและประเมินผลการเรียนรู้ 7. การทำวิจัยในชั้นเรียนเพื่อพัฒนาผู้เรียน 8. การนำผลการประเมินมาพัฒนาการจัดการเรียนรู้และพัฒนาคุณภาพผู้เรียน 9. การบันทึกและรายงานผลการจัดการเรียนรู้ 10. การสัมมนาทางการศึกษา	1. สามารถจัดการเรียนรู้ในสาขาวิชาเฉพาะ 2. สามารถประเมินปรับปรุงและพัฒนาการจัดการเรียนรู้ให้เหมาะสมกับศักยภาพของผู้เรียน 3. สามารถทำวิจัยในชั้นเรียนเพื่อพัฒนาผู้เรียน 4. สามารถจัดทำรายงานผลการจัดการเรียนรู้และการพัฒนาผู้เรียน

จากหลักการและข้อคิดที่กล่าวมาแล้ว การปฏิรูปการศึกษาให้ดีขึ้นนั้นมีปัจจัยต่างๆ หลายส่วน ซึ่งการปฏิรูปเป็นองค์รวม โดยมีการบูรณาการ และเครือข่าย แต่อย่างไรก็ตามมีคำพูดที่กล่าวว่า “พัฒนาประเทศชาติ พัฒนาที่คน พัฒนาคนพัฒนาที่การศึกษา พัฒนาการศึกษา ต้อง พัฒนาที่ครู อาจารย์”

ดังนั้น ครูจึงเป็นบุคคลสำคัญที่สุดที่ต้องได้รับการปฏิรูปทั้งปัจจัยด้านตัวนักเรียนนักศึกษาที่จะเข้ามาเรียนรู้ ต้องแสวงหาคนเก่งคนดีมีจิตวิญญาณครู การจัดรูปแบบวิธีการผลิตหรือการเรียนการสอน และคุณภาพของบัณฑิตครู จำเป็นต้องโดยกำหนดให้มีมาตรฐานที่เข้มแข็ง สำหรับสมรรถนะของครูยุคปฏิรูปการศึกษารอบสองที่พึงประสงค์ควรมีสสมรรถนะ ดังต่อไปนี้

1. มีความรู้ ความสามารถในสาขาวิชาที่เรียน
2. มีคุณธรรม จริยธรรม ในการประกอบอาชีพ
3. มีจรรยาบรรณวิชาชีพครู
4. มีจิตวิญญาณของความเป็นครู
5. มีคุณลักษณะและบุคลิกภาพที่ดี
6. มีความรัก ความก้าวหน้า และใฝ่หาความรู้อยู่เสมอ
7. เป็นแบบอย่างที่ดีแก่ศิษย์
8. มีความพอประมาณและความพอเพียง
9. มีสุขภาพกายและจิตดี
10. มีความสามารถในการสอนการถ่ายทอดและการใช้สื่อการสอน
11. มีความสามารถในการให้คำปรึกษาและการแนะแนว
12. ปฏิบัติตนเป็นพลเมืองดีในสังคมประชาธิปไตย

โดยสรุป “การจัดการศึกษาให้มีคุณภาพเกิดประสิทธิผลแก่ตัวเด็กนั้นก็คือคุณภาพของครู หากครูเก่ง ครูดี ผู้เรียนก็เก่งดีมีสุข”

มาตรฐานความรู้และประสบการณ์วิชาชีพครูกำหนดขึ้นเพื่อใช้เป็นมาตรฐานสำหรับผู้ประกอบวิชาชีพครูยึดถือเป็นแนวทางในการพัฒนาความรู้ความสามารถและพัฒนากิจการปฏิบัติงานให้เป็นไปตามมาตรฐานที่กำหนดนอกจากนี้ยังได้กำหนดระดับคุณภาพเพื่อให้เป็นไปตามมาตรฐานที่กำหนดนอกจากนี้ยังได้กำหนดระดับคุณภาพเพื่อใช้เป็นแนวทางในการประเมินผลการปฏิบัติงานให้มีคุณภาพสูงตลอดระยะเวลาของการประกอบวิชาชีพเพื่อดำรงไว้ซึ่งความมีมาตรฐานในการประกอบวิชาชีพครูที่จะต้องพัฒนาครูและบุคลากรทางการศึกษาให้สอดคล้องกับนโยบายของประเทศในการพัฒนาประเทศและเยาวชนของชาติที่เป็น

ทรัพยากรบุคคลสำคัญต่อการพัฒนาประเทศเพื่อให้สอดคล้องกับพระราชบัญญัติการศึกษา
แห่งชาติในการปฏิรูปการศึกษาให้ทันกับการเปลี่ยนแปลงของโลกต่อไป

2.4 คุณลักษณะของครูปฐมวัย

การพัฒนาบุคลากรระดับก่อนประถมศึกษาเจริญศรีพงษ์สิงห์ (2539 :
อ้างถึงใน จิรวรรณ กาละดี, 2544) มีความเห็นว่าการจัดการเรียนการสอนเพื่อพัฒนา
ผู้เรียนให้มีคุณลักษณะที่พึงประสงค์ของสังคมยุคใหม่นั้นครูมีความสำคัญอย่างยิ่งในฐานะ
ผู้จัดประสบการณ์และสิ่งแวดล้อมในกระบวนการเรียนรู้ครูต้องมีคุณสมบัติเฉพาะมี
ความสามารถจัดประสบการณ์ที่เหมาะสมสอดคล้องกับผู้เรียนเพื่อให้ผู้เรียนได้พัฒนา
ศักยภาพได้อย่างเต็มที่ครูปฐมวัยเป็นบุคคลที่มีความสำคัญเป็นอย่างยิ่งต่อการพัฒนาเด็ก
เบญจาแสงมลิ (2540) กล่าวว่าครูอนุบาลนั้นเป็นผู้ที่มีความสำคัญยิ่งรองจาก
บิดามารดาของเด็กเมื่อเด็กเล็ก ๆ จากบิดามารดาโรงเรียนเด็กจะยึดถือครูแทนบิดา
มารดาภาพของครูและการกระทำของครูเป็นสิ่งที่ประทับใจครูจึงต้องระวังอารมณ์ท่าทาง
การพูดตลอดจนการกระทำต่างๆ เพราะเด็กจะถือแบบอย่างนอกจากนี้แล้วครูอนุบาลยัง
ทำหน้าที่เชื่อมโยงชีวิตของเด็กที่บ้านกับทางโรงเรียนครูอนุบาลจะต้องเข้าใจเด็กเข้าใจ
กฎของความเจริญเติบโตต้องมีคุณลักษณะอันเป็นที่พึงปรารถนาของเด็ก เช่น ไม่พูดเสียง
ดังเกินไป น้ำเสียงฟังแล้วเกิดความอบอุ่นกิริยาท่าทางไม่รีบร้อน ไม่แสดงสีหน้า
กระตือรือร้นในการทำงานแสดงความเป็นเพื่อนกับเด็กและมีทัศนคติที่ดีต่อการทำงานซึ่ง
สอดคล้องกับทัศนะของ

เยาวภา เตชะคุปต์ (2542) กล่าวว่าไว้ว่าครูผู้สอนเป็นบุคคลสำคัญของศูนย์
เด็กปฐมวัยครูที่สอนเด็กปฐมวัยนี้ต้องมีความสามารถพิเศษมีความรับผิดชอบในการจัด
ประสบการณ์ให้ได้ผลดีต่อเด็กครูต้องสามารถร่วมงานกับผู้อื่นในเรื่องการสอนและ
กิจกรรมเป็นผู้มีความกระตือรือร้นมีบุคลิกดีพูดจาไพเราะยิ้มแย้มแจ่มใสมีความคิดริเริ่ม
สร้างสรรค์และครูผู้สอนควรมีวุฒิทางครูอนุบาลหรือเคยผ่านการอบรมเกี่ยวกับการสอน
หรือการดูแลเด็ก

ราตี ทองสวัสดิ์ (2537 : อ้างถึงใน จิรวรรณกาละดี, 2544) ให้ข้อคิดเกี่ยวกับ
ลักษณะของครูอนุบาลในอุดมคติดังนี้ 1) มีความรู้ความเข้าใจหลักการจัดการศึกษาระดับ
ก่อนประถมศึกษาเป็นอย่างดีจนสามารถวิเคราะห์แนวโน้มและแผนการจัดประสบการณ์
(หลักสูตรและแผนการสอน) หรือสิ่งหนึ่งสิ่งใดที่เกี่ยวข้องกับเด็กว่าเป็นสิ่งที่จะเป็น
ประโยชน์กับเด็กทั้งปัจจุบันและอนาคตหรือไม่เพียงใดควรจะนำมาใช้กับเด็กหรือไม่

2) มั่นคงในอุดมการณ์และวิชาชีพกล้าที่จะแสดงตัวและหาทางดำเนินการให้การพัฒนาเด็ก เป็นไปตามหลักการ 3) ไม่ยึดมั่นสิ่งที่ตนเองรู้และถือปฏิบัติอยู่นั้นดีที่สุดในแล้วแต่จะแสวงหา สิ่งที่ดีกว่าและพร้อมที่จะปรับปรุงเปลี่ยนแปลงอยู่เสมอ 4) เข้าใจเด็กวัยนี้เป็นอย่างดีเมื่อ พบปัญหาจะศึกษาวิธีแก้แล้วแก้ด้วยเทคนิคการแก้ปัญหาที่ถูกต้องวิธี 5) เป็นคนถ่อมตนไม่อ้อ อวดความรู้ที่มีแต่ในยามต้องแสดงความสามารถก็ทำได้ดี 6) ไม่หลงวิชาแต่พร้อมที่เผื่อแผ่ ความรู้ให้ผู้อื่น 7) ไม่แต่เพียงเป็นครูสอนเด็กเล็ก ๆ เท่านั้นแต่ยังสามารถถ่ายทอดความรู้ ความเข้าใจไปยังผู้ปกครองนิสิตนักศึกษาได้เป็นอย่างดี

จากแนวคิดเกี่ยวกับคุณลักษณะของครูปฐมวัยดังกล่าวผู้วิจัยจึงได้สรุปว่า คุณลักษณะของครูปฐมวัย นอกจากควรเป็นบุคคลที่มีความรักเด็กยิ้มแย้มแจ่มใส รู้จักควบคุมอารมณ์ของตนเองแล้วมีความรู้ความเข้าใจหลักการจัดการศึกษาระดับปฐมวัย มีอุดมการณ์ในวิชาชีพรู้จักปรับปรุงงานให้ทันสมัยอยู่เสมออดทนอดกลั้นการมีมารยาทในสังคม และสามารถถ่ายทอดความรู้ความเข้าใจไปยังบุคคลอื่นเช่นผู้ปกครองนิสิตนักศึกษาหรือผู้ ที่สนใจได้เป็นอย่างดีนั้นหากจะจำแนกคุณลักษณะของครูปฐมวัยในด้านต่างๆ น่าจะ จำแนกได้ดังนี้

1. คุณลักษณะด้านบุคลิกภาพ

ควรเป็นบุคคลที่มีความสุภาพเรียบร้อยอ่อนโยนพูดจาสุภาพมีความเมตตา กรุณายิ้มแย้มแจ่มใสร่าเริงเพราะเด็กจะเลียนแบบจากสิ่งที่ใกล้ชิดและรอบๆตัวของเขา ดังนั้นครูจึงเป็นแบบอย่างที่ดีของเด็กที่จะได้รับซึมซับและยึดถือเป็นแบบอย่างของตนเอง

2. คุณลักษณะด้านการสอน

การสอนถือว่าเป็นหัวใจสำคัญของโรงเรียนผู้ที่ทำหน้าที่นี้ในโรงเรียนคือครู ทุกคนครูจะต้องมีการพัฒนาการเรียนการสอนอยู่เสมอซึ่งสามารถที่จะทำได้ดังนี้

1) การพัฒนาวิธีการเรียนการสอนเพื่อให้มีความสามารถในการสอนอย่างมีประสิทธิภาพดังนี้คือการเตรียมการสอนการใช้สื่อที่เหมาะสมการใช้วิธีสอนหลากหลาย รูปแบบใช้คำถามให้เด็กได้คิดเป็นเน้นการปฏิบัติ ฯลฯ

2) การพัฒนาหลักการสอนโดยให้มีการวิจัยศึกษาค้นคว้าเพิ่มเติมเพื่อให้ ได้วิธีการใหม่มาประยุกต์ใช้ในการสอนและการทำเผยแพร่ให้กับผู้อื่นครูต้องศึกษาความรู้ หาเทคนิควิธีการใหม่ๆเพื่อประยุกต์ใช้ให้เหมาะสมกับเด็กแต่ละคนเพื่อให้เด็กได้เกิดการ พัฒนาสูงสุด

3. คุณลักษณะด้านมนุษยสัมพันธ์

ครูปฐมวัยต้องเป็นบุคคลที่มีมนุษยสัมพันธ์กับบุคคลทั่วไปได้เป็นอย่างดี โดยเฉพาะผู้ปกครองบิดามารดาและชุมชนเพื่อประโยชน์ต่อการพัฒนาเด็กและเพื่อช่วยให้งานกิจกรรมต่างๆ ของโรงเรียนบรรลุผลสำเร็จ

4. คุณลักษณะด้านคุณธรรมและจริยธรรม

ครูเป็นบุคคลที่สังคมยอมรับว่าเป็นบุคคลที่ควรเคารพนับถือเป็นปูชนียบุคคลเป็นแบบอย่างที่จะเป็นเป้าหมายให้เด็กเป็นพลเมืองดีที่มีคุณภาพของประเทศชาติต่อไปในอนาคตดังนั้นจึงได้มีการกำหนดคุณลักษณะด้านคุณธรรมและจริยธรรมของครูเอาไว้เป็นคุณลักษณะสำคัญอีกประการหนึ่ง

5. คุณลักษณะด้านการพัฒนาตนเอง

คุณลักษณะสำคัญอีกประการหนึ่งของครูก็คือการพัฒนาตนเองครูควรจะต้องศึกษาหาความรู้เพื่อพัฒนาตนเองให้เป็นผู้ใฝ่รู้รอบรู้ทุกด้านสามารถที่จะชี้แนะแหล่งข้อมูลความรู้ให้กับเด็กเป็นบุคคลที่ใฝ่รู้รอบรู้อย่างกว้างไกลมีความรู้ความสามารถสามารถนำเทคนิควิธีการใหม่ๆ มาประยุกต์ใช้ในการจัดกิจกรรมการเรียนการสอนได้อย่างเหมาะสมซึ่งการพัฒนาตนเองของครูนั้นจะส่งผลให้ครูได้รับใบอนุญาตประกอบวิชาชีพครูซึ่งตามพระราชบัญญัติการศึกษาแห่งชาติ พ.ศ. 2542 หมวดที่ 7 ครูคณาจารย์และบุคลากรทางการศึกษามาตรา 53 ได้กำหนดให้มีองค์การวิชาชีพครูผู้บริหารสถานศึกษาและผู้บริหารการศึกษามีฐานะเป็นองค์การอิสระภายใต้การบริหารของสภาวิชาชีพในกำกับของกระทรวงซึ่งมีอำนาจหน้าที่กำหนดมาตรฐานวิชาชีพออกและเพิกถอนใบอนุญาตประกอบวิชาชีพกำกับดูแลการปฏิบัติตามมาตรฐานและจรรยาบรรณของวิชาชีพรวมทั้งการพัฒนายุทธศาสตร์ผู้บริหารสถานศึกษาและผู้บริหารการศึกษาและบุคลากรทางการศึกษาอื่นทั้งของรัฐและเอกชนต้องมีใบอนุญาตประกอบวิชาชีพที่กฎหมายกำหนดจากมาตรา 53 ดังกล่าวการออกใบอนุญาตประกอบวิชาชีพครูให้แก่ครูเป็นมาตรการหนึ่งของการพัฒนายุทธศาสตร์ซึ่งสอดคล้องกับบทบัญญัติในรัฐธรรมนูญแห่งราชอาณาจักรไทยพ.ศ. 2540 มาตรา 81 อีกทั้งการออกใบอนุญาตประกอบวิชาชีพครูเพื่อการปฏิรูปการศึกษาของประเทศเพื่อให้เยาวชนไทยรุ่นใหม่เป็นผู้ที่พร้อมทั้งความรู้คู่คุณธรรมตามเจตนารมณ์ของรัฐธรรมนูญแห่งราชอาณาจักรไทยในการพัฒนาตนเองนั้น

สมคิด ขุนทองนุ่น (2533) ได้ให้แนวคิดในการพัฒนาตนเองไว้ 3 ด้านคือ

- 1) ด้านความรู้หมายถึงการพัฒนาตนให้มีความรู้ทั้งในด้านเนื้อหาที่จะสอนเด็กวิธีการใหม่ เทคนิควิธีการที่จะช่วยให้การสอนมีประสิทธิภาพความรู้เกี่ยวข้องกับการศึกษาวงการวิชาชีพความรู้เกี่ยวกับชีวิตและเหตุการณ์ประจำวัน
- 2) ด้านเทคนิคหมายถึงการพัฒนาตนเองให้มีทักษะและความสามารถทั้งในด้านการจัดการเรียนการสอนในรูปแบบต่างๆ การจัดกิจกรรมและการให้บริการนักเรียนงานด้านธุรการการแนะแนว นักเรียนการพัฒนาสังคม
- 3) ด้านคุณลักษณะหมายถึงการพัฒนาบุคลิกภาพที่ดีเหมาะสมกับการประกอบวิชาชีพ

6. คุณลักษณะด้านการมีเจตคติที่ดีต่อวิชาชีพ

เจตคติต่อวิชาชีพเป็นส่วนหนึ่งของคุณธรรมตามจรรยาบรรณของครู ซึ่งคุณลักษณะในด้านพฤติกรรมที่จะบ่งบอกได้นั้นสำนักงานเลขาธิการคุรุสภา (2532, อ้างถึงใน ประภาพรพรณ เอี่ยมสุภชาติ, 2545) กล่าวไว้ดังนี้

- 1) เห็นความสำคัญของอาชีพครู
 - (1) สนับสนุนการดำเนินงานขององค์การวิชาชีพครู
 - (2) เข้าร่วมกิจกรรมทางวิชาชีพครู
 - (3) ร่วมมือและส่งเสริมให้มีการพัฒนามาตรฐานวิชาชีพครู
- 2) รักษาชื่อเสียงวิชาชีพครู
 - (1) ตั้งใจปฏิบัติหน้าที่ให้เกิดผลดีและเกิดประโยชน์ต่อส่วนรวมเป็นสำคัญ
 - (2) รักษาความสามัคคีและช่วยเหลือซึ่งกันและกันในหน้าที่การงาน
 - (3) ปกป้องและสร้างความเข้าใจอันดีต่อสังคมเกี่ยวกับวิชาชีพครู
- 3) เกิดความสำนึกและตระหนักที่จะเป็นครูที่ดีโดยปฏิบัติตนให้เหมาะสม

ที่เป็นปฐุชนียบุคคล

ดังนั้นการพัฒนาตนเองของครูปฐุมวัยจึงเป็นสิ่งสำคัญเป็นอย่างยิ่งเพราะครูปฐุมวัยคือครูคนแรกของเด็กเมื่อเขาอย่างก้าวเข้ามาสู่รั้วโรงเรียนในครั้งแรกของชีวิตครูจะต้องพัฒนาตนเองให้เป็นผู้ที่มีความรู้ความสามารถมีวิธีการสอนที่จะจูงใจเด็กในระดับปฐุมวัยให้มาโรงเรียนอย่างมีความสุขคุณลักษณะของครูปฐุมวัยในทุกๆ ด้านไม่ว่าจะเป็นด้านการสอนด้านบุคลิกภาพด้านมนุษยสัมพันธ์ด้านพัฒนาตนเองด้านคุณธรรมจริยธรรมและด้านความมีเจตคติที่ดีต่อวิชาชีพนั้นเป็นคุณสมบัติที่พึงประสงค์และจำเป็น

อย่างยิ่งในครอบครัวโดยเฉพะอย่างยิ่งความมีเจตคติต่อวิชาซึ่งครอบครัวถ้าครูมีเจตคติที่ไม่ดีต่อวิชาซึ่งของตนเองแล้วย่อมไม่ประสบผลสำเร็จในการทำงานและคุณภาพของเด็กปฐมวัยก็จะไม่บังเกิดผล

2.5 บุคลิกภาพคุณลักษณะอันพึงประสงค์และบทบาทหน้าที่ครูปฐมวัย

2.5.1 บุคลิกภาพครูปฐมวัย

วัยเริ่มต้นของชีวิตมนุษย์ ประสบการณ์ต่างๆ ที่ได้รับในตอนต้นๆ ของชีวิตจะมีอิทธิพลต่อชีวิตของคนเราจนถึงวาระสุดท้าย ดังนั้นวัยปฐมวัยจึงจัดว่าเป็นระยะที่สำคัญที่สุดของชีวิต ที่เด็กสามารถเรียนรู้สิ่งต่างๆ ได้อย่างรวดเร็ว และพัฒนาการใดๆ ในวัยนี้จะเป็นพื้นฐานที่มีความสำคัญต่อพัฒนาการในช่วงอื่นๆ ของชีวิตเป็นอย่างมาก พฤติกรรมการอบรมเลี้ยงดู หรือสภาพแวดล้อมต่างๆ ในระยะปฐมวัยนั้นจะมีผลต่อการพัฒนาบุคลิกภาพของเด็กในอนาคต สอดคล้องกับ Hurlock (อ้างถึงในจิรวรรณ กาละดี, 2544) ได้กล่าวว่าวัยเด็กนับว่าเป็นระยะวิกฤตการณ์ในการพัฒนาบุคลิกภาพเป็นระยะสร้างพื้นฐานของจิตใจในวัยผู้ใหญ่ต่อไป บุคลิกภาพในวัยผู้ใหญ่แม้จะมีความแตกต่างไปจากวัยเด็กแต่จะเป็นความแตกต่างที่ถือกำเนิดในวัยเด็ก

จากที่กล่าวมาครูปฐมวัย หรือผู้ดูแลเด็กนับว่ามีส่วนสำคัญมากที่จะปลูกฝังหล่อหลอมคุณลักษณะที่พึงประสงค์ให้แก่เด็กเพราะครูปฐมวัยเป็นครูคนแรกที่ได้พบในครั้งแรกของการมาโรงเรียน หรือสถานรับเลี้ยงเด็กเป็นผู้ที่ใกล้ชิดกับเด็กรองจากพ่อแม่ บุคลิกภาพพฤติกรรมการปฏิบัติต่างๆ ของครูจะเป็นต้นแบบการเรียนรู้ที่ดีของเด็ก ถ้าครูมีพฤติกรรมหรือบุคลิกภาพอย่างไรเด็กก็จะซึมซับยึดแบบฉบับพฤติกรรมเหล่านั้นไป ปฏิบัติหรือหล่อหลอมเป็นบุคลิกภาพของเด็กในที่สุด

ดังนั้นสรุปได้ว่า บุคลิกภาพครูปฐมวัย มีความสำคัญอย่างยิ่งต่อเด็กปฐมวัย เพราะบุคลิกภาพที่ดีหรือคุณลักษณะอันพึงประสงค์ของครูจะสร้างพื้นฐานทางบุคลิกภาพและคุณลักษณะอันพึงประสงค์ของเด็กในช่วงอื่นๆ ของชีวิตต่อไป

2.5.2 คุณลักษณะอันพึงประสงค์ของครูปฐมวัย

บุคลิกภาพที่ดีหรือคุณลักษณะอันพึงประสงค์ของครูปฐมวัยมีผู้กล่าวถึงไว้อย่างหลากหลาย ในที่นี้จะยกมาเพียงสองแนวทาง คือครูดีตามแนวทางพุทธศาสนาและครูดีตามจรรยาบรรณวิชาชีพครู พ.ศ. 2539 ของคุรุสภา (จิรวรรณ กาละดี, 2544)

1. ลักษณะของครูดีตามคำสอนในพุทธศาสนาหลักคำสอนหรือหลักธรรมในพุทธศาสนาที่เกี่ยวกับความเป็นครู ประกอบด้วยหลักธรรม 7 ประการ คือ
 - 1.1 ปิโยคือ น่ารัก การทำตัวเป็นที่รักต่อศิษย์ การที่ครูปฐมวัยจะเป็นที่รักแก่ศิษย์ได้ก็ควรตั้งตนอยู่ในพรหมวิหาร 4 คือ
 - 1.1.1 มีใจเมตตาปรารถนาดีต่อศิษย์ หาทางให้ศิษย์เป็นสุขและเจริญก้าวหน้าทั้งทางด้านวิชาการและการดำเนินชีวิตคอยระวังมิให้ศิษย์ตกอยู่ในความประมาท
 - 1.1.2 มีความกรุณาสงสารเอ็นดูศิษย์ ช่วยเหลือให้พ้นจากความทุกข์ความไม่รู้
 - 1.1.3 มีมุทิตาคือ ชื่นชมยินดี เมื่อศิษย์ทำดีดี และยกย่องเชิดชูให้ปรากฏเป็นการให้กำลังใจและช่วยให้เด็กเกิดความภูมิใจในตนเอง
 - 1.1.4 มีอุเบกขา คือ วางตัวเป็นกลาง จิตใจที่ตั้งอยู่ในความยุติธรรม ไม่ลำเอียงไม่มีอคติต่อเด็ก
 - 1.2 ครูหมายถึงการเป็นบุคคลที่มีความหนักแน่นมั่นคงทั้งในด้านของจิตใจที่หนักแน่นมั่นคงที่จะดำรงตนอยู่ในความดีไม่หวั่นไหวไปตามอำนาจของกิเลสตัณหาและความหนักแน่นในด้านของความรู้ธรรมที่จะช่วยให้ครู มีคุณสมบัติ ดังกล่าว คือ พละ 5 ประการ ได้แก่
 - 1.2.1 ศรัทธาพละ คือ มีความเชื่อในทางที่ชอบ เช่น เชื่อว่าทำดีได้ดี ทำชั่วได้ชั่ว
 - 1.2.2 วิริยะพละ คือ ความเพียรในทางที่ชอบ คือ เพียรเลิกละความชั่ว เพียรระวังความชั่วไม่ให้เกิดในสันดาน
 - 1.2.3 สติพละ หมายถึง ความระลึกได้ มีความรู้สึกตัวในการกระทำ การพูดการคิดให้รอบคอบ
 - 1.2.4 สมာธิพละ หมายถึง ความมีใจจดจ่อแน่วแน่นมั่นคงในสิ่งที่เป็นบุญกุศล พลังสมาธินี้จะพละกำลังต่อต้านความฟุ้งซ่านมิให้เกิดขึ้นในใจ
 - 1.2.5 ปัญญาพละ หมายถึง ความรอบรู้คือรู้ว่าอะไรดี อะไรชั่ว อะไรควรทำ อะไรควรเว้น อะไรเป็นประโยชน์และอะไรไร้ประโยชน์
 - 1.3 ภาวนียการเป็นผู้ที่ได้รับการยกย่องว่าเป็นผู้มีคุณประพตดีดีงามควรแก่การเคารพ

1.4 วัตถุประสงค์คือ เป็นผู้มีมานะในการดักเตือนสั่งสอนเพื่อให้ศิษย์มีความรู้ความสามารถ และเป็นคนดี คือใช้ความรู้ความสามารถไปในทางสุจริต เป็นประโยชน์ต่อตนเองและผู้อื่นได้ลักษณะการสอนในแง่ของพุทธศาสนามี 5 ประการ คือ

1.4.1 สันทัสสนา คือชี้ให้ชัดเจนให้เข้าใจชัดเจน เห็นจริงอย่างที่ ต้องการซึ่งจะต้องดำเนินไปตามลำดับขั้นดังนี้ คือ สอนจากสิ่งที่รู้แล้วไปหาสิ่งที่ยังไม่รู้สอน จากสิ่งที่ง่ายไปหาสิ่งยากสอนจากสิ่งที่ป็นรูปธรรมไปหาสิ่งที่ป็นนามธรรม

1.4.2 สมาทปนา ชวนให้ปฏิบัติ มีการกระตุ้นแรงเร้าเพื่อให้เกิด ความกระตือรือร้นที่จะประพฤติปฏิบัติตามที่ครูสอน

1.4.3 สมุตเตชนา สร้างกำลังใจ เพื่อให้ผู้เรียนเกิดความเชื่อมั่นใน ตนเอง กล่าวคือ กล่าวพูด กล่าวทำ

1.4.4 สัมปหังสนา สร้างความเพลิดเพลินให้แก่ผู้เรียนคือเทคนิค ในการสอนที่จะทำให้การเรียนการสอนน่าสนใจ

1.5 วจนักษโมเป็นผู้มีความอดทนต่อถ้อยคำโดยมีเจตนาดีเป็นที่ตั้ง การอดทนต่อกริยาวาจาอันก้าวร้าวรุนแรงของ ผู้อื่นได้นั้น เป็นสัญลักษณ์ของความ เข้มแข็ง

1.6 คัมภีร์จกจกังกิตดาสามารถขยายข้อความที่ยากให้ง่ายแก่การ เข้าใจได้การตีความในวิชาการนั้นๆ ให้ละเอียดลึกซึ้งซึ่งง่ายแก่การเข้าใจ เพราะวิชาการ ต่างๆ ที่ครูนำมาสอนนั้นล้วนเป็นเรื่องที่ผู้เรียนไม่เคยเรียนมาก่อนครูจะต้องมีวิธีที่จะทำให้ ผู้เรียนเข้าใจเรื่องยากๆ ได้โดยง่าย

1.7 โนัจฐาเน นิโยชเย คือ การรู้จักและแนะนำศิษย์ไปในทางถูกที่ ควร หมายถึงไม่นำศิษย์ไปในทางที่เสื่อมเสียหรือชักชวนไปสู่อบายมุขต่างๆ วิธีการแนะนำ ศิษย์ไปในทาง ที่ถูกที่ควรนั้นมีอยู่ 3 ประการ คือ

1.7.1 คิดหาวิธี ใช้วิธีชูกำหราบเป็นวิธีเตือนให้ศิษย์รู้สึกตัวและ ละความชั่ว กล่าวคือ เมื่อเห็นศิษย์ ประพฤติไปใน ทางที่ไม่ถูกไม่ควร

1.7.2 นัคคหวิธี ใช้วิธียกย่องชมเชยเป็นการกระตุ้นส่งเสริมให้เกิด นิสัยที่ดีและป้องกันไม่ให้เกิดนิสัยที่ไม่ดีเมื่อใดที่เห็นศิษย์ทำความดีครูจะต้องยกย่องชมเชย

1.7.3 ทิฏฐานคตวิธียใช้วิธีกระทำให้เห็นเป็นตัวอย่าง ครูต้องการให้ ศิษย์ประพฤติปฏิบัติอย่างไร ครูก็ต้องปฏิบัติตน เช่นนั้นให้ศิษย์ได้เห็นเป็นตัวอย่าง

จากที่กล่าวมาข้างต้นทั้งครูที่ดีตามหลักพุทธศาสนาและจรรยาบรรณวิชาชีพครู นั้นสามารถสรุปคุณลักษณะอันพึงประสงค์ของครูปฐมวัยหรือผู้ดูแลเด็กได้ดังต่อไปนี้

1. ครูต้องมีจิตวิญญาณ อุทิศการณการเป็นครูที่ดีกล่าวคือการจะเป็นครูผู้ดูแลเด็กที่ดีนั้น อันดับแรกครูหรือผู้ดูแลเด็กต้องมีใจรักศรัทธาในวิชาชีพของตน
2. ครูต้องมีความรู้ดีครูปฐมวัยหรือผู้ดูแลเด็กต้องมีความรู้ดีในทางการศึกษาปฐมวัยทั้งด้านการสอนและหน้าที่งานครู ความรู้ด้านการสอน เช่น จิตวิทยา พัฒนาการ การวางแผนการสอนจัดกิจกรรมสำหรับเด็กปฐมวัย การผลิตสื่อของเล่น และการสังเกตและประเมินพัฒนาการเด็ก ส่วนความรู้ด้านหน้าที่งานครู เช่นการจัดตกแต่งห้องเรียนสภาพแวดล้อมต่างๆ การจัดทำแผนการสอนการทำเอกสารธุรการชั้นเรียน ทักษะการทำงานร่วมกับผู้ปกครองและชุมชนเพราะการจัดการศึกษาสำหรับเด็กปฐมวัย จะต้องใช้ความรู้เฉพาะทางสาขาวิชาปฐมวัยดังนั้นถ้าครูหมั่นศึกษาหาความรู้พัฒนาตนเอง อยู่เสมอให้มีความรู้ความเข้าใจดีในสาขาวิชาชีพครูปฐมวัยก็จะประสบความสำเร็จในการจัดการเรียนการสอน
3. ครูต้องมีเจตคติที่ดีกล่าวคือ ครูผู้ดูแลเด็กต้องมีเจตคติที่ดีต่อตัวนักเรียนและผู้ปกครอง ชุมชนครูปฐมวัยต้องเป็นผู้พยายามเข้าใจถึงธรรมชาติความต้องการและความสามารถของนักเรียน ที่แตกต่างกัน ยอมรับฟังความคิดเห็นความต้องการของผู้ปกครอง ชุมชน
4. ครูต้องมีความสามารถในการการสอนดีกล่าวคือครูที่ดีจะต้องสามารถสอนทั้งด้านวิชาความรู้ และคุณธรรมจริยธรรมครูจะต้องเข้าใจธรรมชาติและ ความสนใจ ความแตกต่างระหว่างบุคคลของเด็กปฐมวัย และมีความสามารถหาเทคนิค วิธีการปรับประยุกต์ใช้นวัตกรรมเทคโนโลยี และวัฒนธรรม ภูมิปัญญาท้องถิ่นมาใช้ในการจัดกิจกรรมการเรียนรู้ โดยสอดคล้องกับคุณธรรมจริยธรรมในกิจกรรมการเรียนรู้ที่เหมาะสมให้สอดคล้องกับธรรมชาติและ ความสนใจ ความแตกต่างระหว่างบุคคลของเด็ก ภายใต้อสิ่งแวดล้อม บริบททางสังคมและวัฒนธรรมที่เด็กอาศัยอยู่
5. ครูต้องมีบุคลิกภาพดีครูปฐมวัยควรที่มีบุคลิกภาพดีในด้านต่อไปนี้
 - 5.1 การแต่งกาย ครูปฐมวัยต้องแต่งกายให้สะอาด สุภาพเรียบร้อย สวยงาม และเหมาะสมกับการเป็นครู
 - 5.2 กิริยาท่าทาง ครูปฐมวัยต้องมีกิริยาท่าทางที่สง่างามเผยสุภาพเรียบร้อย มีมารยาทเหมาะสมตามกาลเทศะ

5.3 การพูดจา ครูปฐมวัยต้องเป็นคนที่พูดจาสุภาพอ่อนหวาน ชัดเจน ใช้ภาษาถูกต้องเหมาะสมกับกาลเทศะ

5.4 อารมณ์ ครูปฐมวัยต้องมีสุขภาพทางจิตทางอารมณ์ที่ดีงานครูเป็นงานที่ต้องอดทน หากสุขภาพทางจิตของครูไม่ดีเยี่ยม จะเกิดอารมณ์โกรธซึ่งจะเป็นผลร้ายทางด้านจิตใจต่อตนเองและศิษย์ของตัวเองด้วยครูจึงจำเป็นต้องมีสุขภาพทางจิตที่ดีควบคุมอารมณ์ของตนเองได้อย่างดีร่าเริงแจ่มใสเสมอ มีความอดกลั้น ไม่เป็นคนโกรธง่าย ลูกแก่อำนาจโทสะและใจเย็น

6. ครูต้องมีความประพฤติดีครูปฐมวัยต้องมีความประพฤติที่ดี ทั้งในด้านการดำเนินชีวิตและการทำงาน กล่าวคือ ครูจะต้องเป็นแบบอย่างการดำเนินชีวิตที่เรียบง่ายประหยัดประพฤติปฏิบัติตามหลักธรรมของศาสนาส่วนในด้านการทำงานครูปฐมวัยจะต้องเป็นคนที่ระเบียบวินัยประพฤติปฏิบัติดีให้เป็นแบบอย่างให้แก่เด็กและปฏิบัติตามระเบียบวินัยขององค์กรให้ครบถ้วน

7. ครูต้องมีความสามารถในการสร้างสัมพันธ์ภาพอันดีกับนักเรียนกับคณะครูด้วยกัน กับผู้ปกครอง และกับสังคมภายนอก หน้าที่ของครูไม่ใช่เพียงแต่สอนเท่านั้นยังจะต้อง รู้จักสร้างความสัมพันธ์ฉันครูกับศิษย์กับนักเรียน กล่าวคือนักเรียนให้ความเคารพนับถือด้วยความจริงใจไม่ใช่เพราะเกรงกลัวอำนาจอันไม่เป็นธรรมชาติของครู นอกจากนี้การทำงานย่อมเกี่ยวข้องกับบุคคลหลายฝ่ายเพื่อนร่วมงาน ผู้ปกครองและบุคคลภายนอก ฉะนั้นครูปฐมวัยจะต้อง มีทักษะความสามารถในการประสานให้ทุกฝ่ายร่วมมือกันในการพัฒนาเด็กตามบทบาทหน้าที่ของตนเอง แต่ด้วยจุดหมายเดียวกัน พัฒนาการเรียนรู้ของเด็ก

8. ครูต้องมีสุขภาพกายดีงานครูเป็นงานที่เหนื่อยยากนอกจากจะต้องสอนในชั้นเรียนแล้ว ยังต้องเตรียมการสอน ตรวจงานควบคุมความประพฤตินักเรียนได้ คำแนะนำปรึกษาสิ่งเหล่านี้ต้องการสุขภาพทางกายที่แข็งแรง จึงจะสามารถดำเนินงานไปได้โดยเรียบร้อย

บทบาทหน้าที่ของครูปฐมวัย

ผู้ที่เกี่ยวข้องกับเด็กทุกฝ่ายต่างมีบทบาทหน้าที่แตกต่างกันไปโดยเฉพาะครูปฐมวัยซึ่งเป็นบุคคลที่ใกล้ชิดกับเด็กรองจากพ่อแม่ ผู้ปกครองดังนั้น ครูปฐมวัยจึงมีบทบาทหน้าที่สำคัญอย่างยิ่งต่อการพัฒนาเด็ก

บทบาทครูปฐมวัย

บทบาท คือ การกระทำหรือพฤติกรรมการแสดงออกของคนตามสิทธิและหน้าที่ ภายใต้สถานการณ์อย่างใดอย่างหนึ่งครูเป็นบุคคลที่สำคัญยิ่งต่อการพัฒนาเด็ก ดังนั้นครูจึงควรมีบทบาท ดังต่อไปนี้

เบญจแสงมะลิ (อ้างถึงใน เขียมลักษณ์ อุตาการณ, 2542) ได้กล่าวถึงบทบาทของครูปฐมวัยไว้ว่าครูจะต้องมีบทบาทเป็น 9 นัก คือ

1. **นักรัก** ครูปฐมวัยจะต้องเป็นคนที่รักเด็กและทำตัวให้เด็กรัก
2. **นักเล่น** ครูปฐมวัยจะต้องเป็นคนที่สามารถเล่นกับเด็กได้
3. **นักร้อง** ครูปฐมวัยจะต้องเป็นคนที่สามารถร้องเพลงเด็กได้ และสามารถเลือกเพลงที่เหมาะสมกับเด็ก
4. **นักรำ** ครูปฐมวัยต้องมีความสามารถในการเคลื่อนไหวและการทำท่าทางประกอบจังหวะต่างๆ
5. **นักเล่า** ครูปฐมวัยต้องเป็นนักเล่านิทาน หรือเรื่องราวต่างๆ
6. **นักคิด** ครูปฐมวัยต้องเป็นคนที่คิดเก่ง ในเรื่องของการคิดกิจกรรม คิดประดิษฐ์สื่อของเล่นคิดหาทางส่งเสริมกระตุ้นพัฒนาการเด็กเป็นต้น
7. **นักทำ** ครูที่ดีต้องเป็นผู้ที่ขยันในการทำงาน ทำสื่ออุปกรณ์ต่างๆ
8. **นักฝัน** เด็กปฐมวัยเป็นวัยที่ช่างฝันจินตนาการดังนั้นครูจะต้องเป็นคนที่ช่างฝันจินตนาการร่วมกับเด็กด้วย
9. **นักแต่ง** ครูปฐมวัยจะต้องเป็นผู้ที่สามารถแต่งนิทานเรื่องราวต่างๆ ที่เหมาะสมกับเด็กตกแต่งห้องเรียนสถานที่แต่งเพลงและการรู้จักแต่งตัว

เขียมลักษณ์ อุตาการณ (2542) ได้กล่าวถึงบทบาทของครูปฐมวัยไว้ ดังนี้

1. บทบาทในการเป็นแบบอย่างที่ดีให้แก่เด็ก
2. บทบาทในการเสริมสร้างบุคลิกภาพและการสร้างสรรค์ให้กับเด็ก
3. บทบาทในการส่งเสริมโภชนาการของเด็ก และการส่งเสริมนิสัยส่วนตัว และสังคมให้แก่เด็กได้อย่างเหมาะสม
4. บทบาทในการส่งเสริมพัฒนาการการใช้กล้ามเนื้อเล็กรวมทั้งการปรับตัวให้อยู่ในสังคมได้
5. บทบาทในการส่งเสริมการเคลื่อนไหวของกล้ามเนื้อและการทรงตัวให้เหมาะสม เช่น การยืน การเดิน การนั่ง การวิ่ง

6. บทบาทในการส่งเสริมความเข้าใจทางภาษา อาจจะทำกิจกรรมให้เด็กได้แสดงออกโดยอาจจะให้เด็กเล่าเรื่องตนเอง

7. บทบาทในการติดต่อหรือปฏิสัมพันธ์กับพ่อแม่ผู้ปกครองของเด็ก นอกจากนี้ ลัตดา นีละมณี (อ้างถึงใน เยาวพา เดชะคุปต์, 2542) ได้กล่าวถึงบทบาทของครูปฐมวัยที่ควรพิจารณา มีดังนี้

1. การปฏิบัติตนของครูปฐมวัยต่อเด็ก
2. รู้ความต้องการของเด็ก
3. ให้ความอบอุ่นแก่เด็ก
4. การจัดกิจกรรมที่เหมาะสมให้กับเด็ก
5. การประเมินความพร้อมในการเรียนรู้

จากที่กล่าวมาทั้งหมด สามารถสรุปบทบาทของครูปฐมวัย ได้ดังนี้

1. ครูมีบทบาทในการจัดการเรียนการสอน
 - 1.1 วางแผนการสอน
 - 1.2 เตรียมสื่อ อุปกรณ์
 - 1.3 จัดกิจกรรมการเรียนการสอน
 - 1.4 กระตุ้นความสนใจ ให้กำลังใจแก่เด็กในการเรียนรู้
 - 1.5 สังเกตและประเมินพัฒนาการ การเรียนรู้ของเด็ก
2. ครูมีบทบาทในการอบรมเลี้ยงดู
 - 2.1 เป็นแบบอย่างที่ดีให้แก่เด็ก
 - 2.2 ปลูกฝังคุณธรรมจริยธรรม
 - 2.3 เสริมสร้างบุคลิกภาพให้กับเด็ก
 - 2.4 ดูแลสุขภาพอนามัย ความปลอดภัยด้านต่างๆ
 - 2.5 ส่งเสริมด้านโภชนาการ
3. ครูมีบทบาทในการติดต่อ ปฏิสัมพันธ์กับพ่อแม่ผู้ปกครอง
 - 3.1 ให้ความรู้ความเข้าใจเกี่ยวกับการอบรมเลี้ยงดูเด็กอย่างเหมาะสม
 - 3.2 เยี่ยมเยียนบ้านเด็กเป็นครั้งคราว
 - 3.3 ให้ความช่วยเหลือ คำปรึกษาในการแก้ไขปัญหาเด็ก
 - 3.4 ให้ผู้ปกครองมีส่วนร่วมในการจัดกิจกรรมการเรียนรู้และ

เยี่ยมชั้นเรียน

3.5 รายงานผลพัฒนาการเด็กให้ผู้ปกครองทราบ

หน้าที่ครูปฐมวัย

หน้าที่ คือ เป็นสิ่งที่กำหนดว่าควรกระทำหรือต้องกระทำอย่างนั้นอย่างนี้ ครูมีหน้าที่ในการรับผิดชอบดูแลเด็กตั้งแต่เด็กเริ่มเข้ามาในสถานศึกษางานในหน้าที่ครูปฐมวัยจึงเป็นสิ่งสำคัญอย่างยิ่งที่ต้องใส่ใจ ครูปฐมวัยที่ดีจึงมีหน้าที่ที่ต้องปฏิบัติ ดังนี้

สำนักงานเลขาธิการสภาการศึกษา กระทรวงศึกษาธิการ (2548) ได้กล่าวถึงหน้าที่ของผู้ดูแลเด็กอายุต่ำกว่า 3 ปี ไว้ ดังนี้

1. ปฏิบัติหน้าที่ตามกิจวัตรของเด็กผู้เลี้ยงดูเด็กจะต้องทำหน้าที่ดูแลเด็ก และปฏิบัติตามกิจวัตรประจำวันของเด็กเพื่อให้เด็กมีความเจริญเติบโต มีพัฒนาการทุกด้านตามวัย
2. ส่งเสริมพัฒนาการของเด็กในลักษณะบูรณาการ ผู้ดูแลเด็กมีหน้าที่ส่งเสริมพัฒนาการเด็กให้เด็กได้พัฒนาด้านจิตใจ อารมณ์สังคมและจริยธรรมไปพร้อมกัน ส่งเสริมให้เด็กได้พัฒนาอย่างเต็มที่
3. สังเกต เผื่อระวัง และบันทึกความเจริญเติบโตพฤติกรรมพัฒนาการด้านต่างๆ ของเด็ก
4. จัดสิ่งแวดล้อมที่ปลอดภัย ถูกสุขลักษณะ เหมาะสมกับการพัฒนาเด็ก ทุกด้านประสานสัมพันธ์ระหว่างเด็ก กับพ่อแม่ สมาชิกในครอบครัวและชุมชน
5. รู้จักพัฒนาตนเองในทางวิชาการและอาชีพ

ในทำนองเดียวกับ เยาววา เดชะคุปต์ (2542) ได้กล่าวถึงบทบาทหน้าที่ครูสอนระดับปฐมวัย ดังนี้

1. บทบาทหน้าที่ทางวิชาการ
 - 1.1 มีความรู้ความเข้าใจเกี่ยวกับแนวและแผนการจัดประสบการณ์
ชั้นเรียน
 - 1.2 มีความรู้ความเข้าใจเกี่ยวกับการจัดการเรียนการสอน
 - 1.3 มีความรู้ความเข้าใจเกี่ยวกับการวัดและการประเมินผล
 - 1.4 มีความรู้ความเข้าใจในการจัดทำและดัดแปลงสื่อที่ใช้ในการสอน
 - 1.5 มีการเตรียมตัวและการพัฒนาตนเองของครู
 - 1.6 สอนและพัฒนาเด็กให้มีความพร้อมทั้ง 4 ด้าน

2. บทบาทหน้าที่ทางธุรการ
 - 2.1 จัดบริการให้คำแนะนำหรือชี้แจงแก่ผู้ปกครองเกี่ยวกับการจัดการศึกษา
 - 2.2 จัดทำประวัตินักเรียน
 - 2.3 จัดทำบัญชีเรียกชื่อนักเรียน
 - 2.4 จัดทำสมุดประจำชั้นเรียน
 - 2.5 จัดทำสมุดรายงานประจำตัวนักเรียน
 - 2.6 จัดทำตารางกิจกรรมประจำวัน
 - 2.7 จัดทำใบตรวจสุขภาพ
 - 2.8 จัดทำสมุดหมายเหตุประจำชั้น
 - 2.9 จัดทำบัญชีวัสดุอุปกรณ์ตลอดจนครุภัณฑ์ต่างๆ ที่ใช้ในกิจกรรมการเรียนการสอนชั้นเรียน
 - 2.10 จัดบริเวณที่เล่นของเด็กให้อยู่ในสภาพสะอาดเรียบร้อยและปลอดภัย
 - 2.11 จัดทำเรื่องอื่นๆ ตามที่ได้รับมอบหมายจากผู้บังคับบัญชา
3. บทบาทหน้าที่ในการจัดชั้นเรียน
4. บทบาทหน้าที่กับผู้ปกครอง ชุมชนและหน่วยงานที่เกี่ยวข้อง

จากที่กล่าวมาทั้งหมดสามารถสรุปหน้าที่ของครูปฐมวัยได้ ดังต่อไปนี้

 1. หน้าที่ในการจัดการเรียนการสอนและอบรมเลี้ยงดูเด็ก
 - 1.1 เขียนแผนการจัดกิจกรรม
 - 1.2 จัดเตรียมวัสดุอุปกรณ์และทำสื่อประกอบการจัดกิจกรรม
 - 1.3 จัดกิจกรรมการเรียนรู้ให้เด็กได้พัฒนาครบทุกด้าน
 - 1.4 สอดแทรกคุณธรรมจริยธรรมในกิจกรรมการเรียนรู้
 - 1.5 ดูแลสุขอนามัย ความปลอดภัยของเด็ก
 2. หน้าที่ในการวัดและประเมินพัฒนาการการเรียนรู้ของเด็ก
 - 2.1 สังเกตพฤติกรรม พัฒนาการเด็ก
 - 2.2 บันทึกพัฒนาการเด็ก
 - 2.3 จัดทำแบบประเมินพัฒนาการเด็ก
 - 2.4 วัดและประเมินพัฒนาการเด็ก

3. หน้าที่จัดทำงานธุรการชั้นเรียน
 - 3.1 จัดทำเอกสารให้คำแนะนำหรือชี้แจงแก่ผู้ปกครองเกี่ยวกับกิจกรรมการเรียนการสอนหรือเกี่ยวกับเด็ก
 - 3.2 จัดทำข้อมูลประวัติเด็ก
 - 3.3 จัดทำบัญชีเรียกชื่อ
 - 3.4 จัดทำสมุดบันทึกพัฒนาการ
 - 3.5 จัดทำสมุดรายงานประจำตัวเด็ก
 - 3.6 จัดทำตารางกิจกรรมประจำวัน
 - 3.7 จัดทำบันทึกการตรวจสุขภาพ
 - 3.8 จัดทำบันทึกการตีมนม
 - 3.9 จัดทำสมุดบันทึกเหตุการณ์ประจำวัน
 - 3.10 จัดทำบัญชีวัสดุอุปกรณ์ตลอดจนครุภัณฑ์ต่างๆ
4. หน้าที่ในการจัดสภาพแวดล้อมให้เอื้อต่อการเรียนรู้ของเด็ก
 - 4.1 จัดตกแต่งห้องเรียนให้สวยงาม สะอาดปลอดภัยเป็นระเบียบเรียบร้อยเอื้อต่อการเรียนรู้ของเด็ก
 - 4.2 จัดตกแต่งสภาพแวดล้อมภายนอกห้องเรียนให้สวยงาม ร่มรื่นสะอาดเรียบร้อย เอื้อต่อการเรียนรู้ของเด็ก
5. หน้าที่กับผู้ปกครอง ชุมชน และหน่วยงานอื่นที่เกี่ยวข้อง
 - 5.1 ให้คำปรึกษาแนะนำแก่ผู้ปกครองในการอบรมเลี้ยงดูเด็ก
 - 5.2 ติดต่อประสานงานกับผู้ปกครองชุมชนและหน่วยงานอื่นในการจัดการเรียนรู้แก่เด็ก
6. หน้าที่อื่นๆ ตามที่ได้รับมอบหมายจากผู้บังคับบัญชา
7. หน้าที่ต่อตนเอง ครูต้องหมั่นศึกษาหาความรู้และพัฒนาตนเองในด้านต่างๆ อยู่เสมอ เช่น ความรู้ด้านวิชาการพัฒนาปรับปรุงบุคลิกภาพของตนเอง เป็นต้น

2.6 สมรรถนะครูสำนักงานคณะกรรมการการศึกษาขั้นพื้นฐาน พ.ศ.

2553

สมรรถนะครู มีกรอบความคิดมาจากแนวคิดของ McClelland นักจิตวิทยาของมหาวิทยาลัย Harvard ที่อธิบายไว้ว่า “สมรรถนะเป็นคุณลักษณะของบุคคลเกี่ยวกับผลการปฏิบัติงาน ประกอบด้วย ความรู้ (Knowledge) ทักษะ (Skills) ความสามารถ

(Ability) และคุณลักษณะอื่นๆ ที่เกี่ยวข้องกับการทำงาน (Other Characteristics) และเป็นคุณลักษณะเชิงพฤติกรรมที่ทำให้บุคลากรในองค์กรปฏิบัติงานได้ผลงานที่โดดเด่นกว่าคนอื่น ๆ ในสถานการณ์ที่หลากหลาย ซึ่งเกิดจากแรงจูงใจเบื้องลึก (Motives) อุปนิสัย (Traits) ภาพลักษณ์แห่งตน (Self-image) และบทบาทที่แสดงออกต่อสังคม (Social Role) ที่แตกต่างกันทำให้แสดงพฤติกรรมการทำงานที่ต่างกันซึ่งสอดคล้องกับแนวทางการพัฒนาสมรรถนะการบริหารทรัพยากรบุคคลแนวใหม่ภาครัฐ ของสำนักงานคณะกรรมการข้าราชการพลเรือน โดยส่งเสริมสนับสนุนให้ส่วนราชการบริหารทรัพยากรบุคคลตามกรอบมาตรฐานความสำเร็จด้านการบริหารทรัพยากรบุคคล (Standard for Success) เพื่อให้เกิดผลสัมฤทธิ์ต่อความสำเร็จของส่วนราชการ การกำหนดกรอบการประเมินสมรรถนะครู สำนักงานคณะกรรมการการศึกษาขั้นพื้นฐานได้ดำเนินการประชุมเชิงปฏิบัติการกำหนดความต้องการการพัฒนาสมรรถนะของครู และการประชุมเชิงปฏิบัติการสร้างแบบทดสอบเพื่อประเมินสมรรถนะข้าราชการครูและบุคลากรทางการศึกษา ตามโครงการยกระดับคุณภาพครูทั้งระบบ : กิจกรรมจัดระบบพัฒนาครูเชิงคุณภาพเพื่อการพัฒนาครูรายบุคคล ซึ่งคณะทำงานประกอบด้วย ผู้บริหารโรงเรียน ศึกษานิเทศก์ นักวิชาการศึกษา ผู้บริหาร สำนักงานเขตพื้นที่การศึกษา และผู้ทรงคุณวุฒิ

จากหน่วยงานที่เกี่ยวข้อง ได้ร่วมกันพิจารณาและกำหนดสมรรถนะครู สำนักงานคณะกรรมการการศึกษาขั้นพื้นฐาน โดยการวิเคราะห์ สังเคราะห์สมรรถนะครู อันประกอบด้วย เจตคติ ค่านิยม ความรู้ ความสามารถ และทักษะที่จำเป็นสำหรับการปฏิบัติงานตามภารกิจงานในสถานศึกษา จากแบบประเมินสมรรถนะและมาตรฐานของครูผู้สอน ที่หน่วยงานต่างๆ ได้จัดทำไว้ ได้แก่ แบบประเมินคุณภาพการปฏิบัติงาน (สมรรถนะ) เพื่อให้ข้าราชการครูและบุคลากรทางการศึกษามีและเลื่อนวิทยฐานะของสำนักงานคณะกรรมการข้าราชการครูและบุคลากรทางการศึกษา (ก.ค.ศ.) มาตรฐานวิชาชีพครู ของสำนักงานเลขาธิการคุรุสภา รูปแบบสมรรถนะครูและบุคลากรทางการศึกษา ของสถาบันพัฒนาครู คณาจารย์และบุคลากรทางการศึกษา (สค.บศ.) นอกจากนี้ยังศึกษาจากแนวคิด ทฤษฎี และผลการวิจัยที่เกี่ยวข้องกับสมรรถนะที่จำเป็นในการปฏิบัติงานของครูผู้สอน ระดับการศึกษาขั้นพื้นฐาน จากการสังเคราะห์สามารถสรุปได้ว่า สมรรถนะครูสำนักงานคณะกรรมการการศึกษาขั้นพื้นฐาน ประกอบด้วย สมรรถนะหลัก และสมรรถนะประจำสายงาน ดังนี้

1. สมรรถนะหลัก (Core Competency) ประกอบด้วย 5 สมรรถนะ คือ

- 1.1 การมุ่งผลสัมฤทธิ์ในการปฏิบัติงาน
- 1.2 การบริการที่ดี
- 1.3 การพัฒนาตนเอง
- 1.4 การทำงานเป็นทีม
- 1.5 จริยธรรม และจรรยาบรรณวิชาชีพครู

2. สมรรถนะประจำสายงาน (Functional Competency) ประกอบด้วย 6

สมรรถนะ คือ

- 2.1 การบริหารหลักสูตรและการจัดการเรียนรู้
- 2.2 การพัฒนาผู้เรียน
- 2.3 การบริหารจัดการชั้นเรียน
- 2.4 การวิเคราะห์ สังเคราะห์ และการวิจัยเพื่อพัฒนาผู้เรียน
- 2.5 ภาวะผู้นำครู
- 2.6 การสร้างความสัมพันธ์และความร่วมมือกับชุมชนเพื่อการจัดการ

เรียนรู้

3. รายละเอียดและคำอธิบายสมรรถนะครู

สมรรถนะครู สำนักงานคณะกรรมการการศึกษาขั้นพื้นฐาน ที่ใช้ในการประเมินครั้งนี้ ประกอบด้วย สมรรถนะหลัก 5 สมรรถนะและสมรรถนะประจำสายงาน 6 สมรรถนะ ดังรายละเอียดต่อไปนี้ (สำนักงานคณะกรรมการการศึกษาขั้นพื้นฐาน, 2553)

มหาวิทยาลัยราชภัฏสุราษฎร์ธานี

สมรรถนะหลัก (Core Competency)

สมรรถนะที่ 1 การมุ่งผลสัมฤทธิ์ในการปฏิบัติงาน (Working Achievement Motivation) หมายถึง ความมุ่งมั่นในการปฏิบัติงานในหน้าที่ให้มีคุณภาพ ถูกต้อง ครบถ้วนสมบูรณ์ มีความคิดริเริ่มสร้างสรรค์ โดยมีการวางแผน กำหนดเป้าหมาย ติดตามประเมินผลการปฏิบัติงาน และปรับปรุงพัฒนาประสิทธิภาพและผลงานอย่างต่อเนื่อง

สมรรถนะ	ตัวบ่งชี้	รายการพฤติกรรม
การมุ่งผลสัมฤทธิ์ ในการปฏิบัติงาน (Working Achievement Motivation)	1.1 ความสามารถในการวางแผน การกำหนดเป้าหมาย การวิเคราะห์ สังเคราะห์ ภารกิจงาน	<ol style="list-style-type: none"> วิเคราะห์ภารกิจงานเพื่อวางแผนการแก้ปัญหาอย่างเป็นระบบ กำหนดเป้าหมายในการปฏิบัติงานทุกภาคเรียน กำหนดแผนการปฏิบัติงานและการจัดการเรียนรู้อย่างเป็นขั้นตอน
	1.2 ความมุ่งมั่นในการปฏิบัติหน้าที่ ให้มีคุณภาพ ถูกต้อง ครบถ้วนสมบูรณ์	<ol style="list-style-type: none"> ใฝ่เรียนรู้เกี่ยวกับการจัดการเรียนรู้ ริเริ่มสร้างสรรค์ในการพัฒนาการจัดการเรียนรู้ แสวงหาความรู้ที่เกี่ยวกับวิชาชีพใหม่ ๆ เพื่อการพัฒนาตนเอง
	1.3 ความสามารถในการติดตามประเมินผลการ ปฏิบัติงาน	<ol style="list-style-type: none"> ประเมินผลการปฏิบัติงานของตนเอง
	1.4 ความสามารถในการพัฒนา การปฏิบัติงานให้มีประสิทธิภาพอย่างต่อเนื่อง เพื่อให้งานประสบความสำเร็จ	<ol style="list-style-type: none"> ใช้ผลการประเมินการปฏิบัติงานมาปรับปรุง/พัฒนาการทำงานให้ดียิ่งขึ้น พัฒนาการปฏิบัติงานเพื่อตอบสนองความต้องการของผู้เรียน ผู้ปกครอง และชุมชน

สมรรถนะที่ 2 การบริการที่ดี (Service Mind) หมายถึงความตั้งใจและความเต็มใจในการให้บริการ และการปรับปรุงระบบบริการให้มีประสิทธิภาพอย่างต่อเนื่อง เพื่อตอบสนองความต้องการของผู้รับบริการ

สมรรถนะ	ตัวบ่งชี้	รายการพฤติกรรม
การบริการที่ดี (Service Mind)	2.1 ความตั้งใจและเต็มใจในการให้บริการ	1. ทำกิจกรรมต่างๆ เพื่อประโยชน์ส่วนรวมเมื่อมีโอกาส 2. เต็มใจ ภาคภูมิใจ และมีความสุขในการให้บริการแก่ผู้รับบริการ
	2.2 การปรับปรุงระบบบริการให้มีประสิทธิภาพ	1. ศึกษาความต้องการของผู้รับบริการ และนำข้อมูลไปใช้ในการปรับปรุง 2. ปรับปรุงและพัฒนาระบบการให้บริการให้มีประสิทธิภาพ

สมรรถนะที่ 3 การพัฒนาตนเอง(Self- Development) หมายถึง การศึกษาค้นคว้า หาความรู้ ติดตามและแลกเปลี่ยนเรียนรู้องค์ความรู้ใหม่ๆ ทางวิชาการและวิชาชีพ มีการสร้างองค์ความรู้และนวัตกรรม เพื่อพัฒนาตนเอง และพัฒนางาน

สมรรถนะ	ตัวบ่งชี้	รายการพฤติกรรม
การพัฒนาตนเอง (Self- Development)	3.1 การศึกษาค้นคว้าหาความรู้ ติดตามองค์ความรู้ใหม่ๆ ทางวิชาการและวิชาชีพ	1. ศึกษาค้นคว้าหาความรู้ มุ่งมั่นและแสวงหาโอกาสพัฒนาตนเองด้วยวิธีการที่หลากหลาย เช่น การเข้าร่วมประชุม/สัมมนาการศึกษาดูงาน การค้นคว้าด้วยตนเอง
	3.2 การสร้างองค์ความรู้และนวัตกรรมในการพัฒนาองค์กรและวิชาชีพ	1. รวบรวม สังเคราะห์ข้อมูล ความรู้ จัดเป็นหมวดหมู่ และปรับปรุงให้ทันสมัย 2. สร้างองค์ความรู้และนวัตกรรมเพื่อพัฒนาการจัดการเรียนรู้ องค์กรและวิชาชีพ
	3.2 การแลกเปลี่ยนความคิดเห็น และสร้างเครือข่าย	1. แลกเปลี่ยนเรียนรู้กับผู้อื่นเพื่อพัฒนาตนเอง และพัฒนางาน 2. ให้คำปรึกษา แนะนำ นิเทศ และถ่ายทอดความรู้ ประสบการณ์ทางวิชาชีพแก่ผู้อื่น 3. มีการขยายผลโดยสร้างเครือข่ายการเรียนรู้

สมรรถนะที่ 4 การทำงานเป็นทีม (Team Work) หมายถึงการให้ความร่วมมือ ช่วยเหลือ สนับสนุนเสริมแรงให้กำลังใจแก่เพื่อนร่วมงาน การปรับตัวเข้ากับผู้อื่นหรือทีมงาน แสดงบทบาทการเป็นผู้นำหรือผู้ตามได้อย่างเหมาะสมในการทำงานร่วมกับผู้อื่น เพื่อสร้างและดำรงสัมพันธภาพของสมาชิก ตลอดจนเพื่อพัฒนาการจัดการศึกษาให้บรรลุผลสำเร็จตามเป้าหมาย

สมรรถนะ	ตัวบ่งชี้	รายการพฤติกรรม
การทำงานเป็นทีม (Team Work)	4.1 การให้ความร่วมมือ ช่วยเหลือและสนับสนุนเพื่อนร่วมงาน	<ol style="list-style-type: none"> 1. สร้างสัมพันธภาพที่ดีในการทำงานร่วมกับผู้อื่น 2. ทำงานร่วมกับผู้อื่นตามบทบาทหน้าที่ที่ได้รับมอบหมาย 3. ช่วยเหลือ สนับสนุน เพื่อนร่วมงานเพื่อสู่เป้าหมายความสำเร็จร่วมกัน
	4.2 การเสริมแรงให้กำลังใจเพื่อนร่วมงาน	<ol style="list-style-type: none"> 1. ให้เกียรติ ยกย่องชมเชย ให้กำลังใจแก่เพื่อนร่วมงานในโอกาสที่เหมาะสม
	4.3 การปรับตัวเข้ากับกลุ่มคนหรือสถานการณ์ที่หลากหลาย	<ol style="list-style-type: none"> 1. มีทักษะในการทำงานร่วมกับบุคคล/กลุ่มบุคคลได้อย่างมีประสิทธิภาพทั้งภายในและภายนอกสถานศึกษา และในสถานการณ์ต่างๆ
	4.4 การแสดงบทบาทผู้นำหรือผู้ตาม	<ol style="list-style-type: none"> 1. แสดงบทบาทผู้นำหรือผู้ตามในการทำงานร่วมกับผู้อื่นได้อย่างเหมาะสมตามโอกาส
	4.5 การเข้าไปมีส่วนร่วมร่วมกับผู้อื่นในการพัฒนาการจัดการศึกษาให้บรรลุผลสำเร็จตามเป้าหมาย	<ol style="list-style-type: none"> 1. แลกเปลี่ยน/รับฟังความคิดเห็นและประสบการณ์ภายในทีมงาน 2. แลกเปลี่ยนเรียนรู้/รับฟังความคิดเห็นและประสบการณ์ระหว่างเครือข่ายและทีมงาน 3. ร่วมกับเพื่อนร่วมงานในการสร้างวัฒนธรรมการทำงานเป็นทีมให้เกิดขึ้นในสถานศึกษา

สมรรถนะที่ 5 จริยธรรม และจรรยาบรรณวิชาชีพครู (Teacher's Ethics and Integrity) หมายถึงการประพฤติปฏิบัติตนถูกต้องตามหลักคุณธรรม จริยธรรม จรรยาบรรณวิชาชีพครู เป็นแบบอย่างที่ดีแก่ผู้เรียน และสังคม เพื่อสร้างความศรัทธาในวิชาชีพครู

สมรรถนะ	ตัวบ่งชี้	รายการพฤติกรรม
จริยธรรม และจรรยาบรรณวิชาชีพครู (Teacher's Ethics and Integrity)	1. ความรักและศรัทธาในวิชาชีพ	<ol style="list-style-type: none"> 1. สนับสนุน และเข้าร่วมกิจกรรมการพัฒนาจรรยาบรรณวิชาชีพ 2. เสียสละ อุทิศตนเพื่อประโยชน์ต่อวิชาชีพ และเป็นสมาชิกที่ดีขององค์กรวิชาชีพ 3. ยกย่อง ชื่นชมบุคคลที่ประสบความสำเร็จในวิชาชีพ 4. ยึดมั่นในอุดมการณ์ของวิชาชีพ ปกป้องเกียรติและศักดิ์ศรีของวิชาชีพ
	2. มีวินัย และความรับผิดชอบในวิชาชีพ	<ol style="list-style-type: none"> 1. ซื่อสัตย์ต่อตนเอง ตรงต่อเวลา วางแผนการใช้จ่าย และใช้ทรัพยากรอย่างประหยัด 2. ปฏิบัติตนตามกฎหมาย ระเบียบ ข้อบังคับ และวัฒนธรรมที่ดีขององค์กร 3. ปฏิบัติตนตามบทบาทหน้าที่ และมุ่งมั่นพัฒนาการประกอบวิชาชีพให้ก้าวหน้า 4. ยอมรับผลอันเกิดจากการปฏิบัติหน้าที่ของตนเอง และหาแนวทางแก้ไขปัญหา อุปสรรค
	3. การดำรงชีวิตอย่างเหมาะสม	<ol style="list-style-type: none"> 1. ปฏิบัติตน/ดำเนินชีวิตตามหลักปรัชญาของเศรษฐกิจพอเพียงได้เหมาะสมกับสถานะของตน 2. รักษาสิทธิประโยชน์ของตนเอง และไม่ละเมิดสิทธิของผู้อื่น 3. เอื้อเฟื้อเผื่อแผ่ ช่วยเหลือ และไม่เบียดเบียนผู้อื่น
	4. การประพฤติปฏิบัติตน เป็นแบบอย่างที่ดี	<ol style="list-style-type: none"> 1. ปฏิบัติตนได้เหมาะสมกับบทบาทหน้าที่ และสถานการณ์ 2. มีความเป็นกัลยาณมิตรต่อผู้เรียน เพื่อนร่วมงาน และผู้รับบริการ 3. ปฏิบัติตนตามหลักการครองตน ครองคน ครองงาน เพื่อให้การปฏิบัติงานบรรลุผลสำเร็จ 4. เป็นแบบอย่างที่ดีในการส่งเสริมผู้อื่นให้ปฏิบัติตามหลักจริยธรรม จรรยาบรรณวิชาชีพครู และพัฒนาจนเป็นที่ยอมรับ

สมรรถนะประจำสายงาน (Functional Competency)

สมรรถนะที่ 1 การบริหารหลักสูตรและการจัดการเรียนรู้ (Curriculum and Learning Management) หมายถึง ความสามารถในการสร้างและพัฒนาหลักสูตร การออกแบบการเรียนรู้อย่างสอดคล้องและเป็นระบบ จัดการเรียนรู้ที่เน้นผู้เรียนเป็นสำคัญ ใช้และพัฒนาสื่อนวัตกรรม เทคโนโลยีและการวัด ประเมินผลการเรียนรู้ เพื่อพัฒนาผู้เรียนอย่างมีประสิทธิภาพและเกิดประสิทธิผลสูงสุด

สมรรถนะ	ตัวบ่งชี้	รายการพฤติกรรม
การบริหารหลักสูตรและการจัดการเรียนรู้ (Curriculum and Learning Management)	1. การสร้างและพัฒนาหลักสูตร	1. สร้าง/พัฒนาหลักสูตรกลุ่มสาระการเรียนรู้ที่สอดคล้องกับหลักสูตรแกนกลางและท้องถิ่น 2. ประเมินการใช้หลักสูตรและนำผลการประเมินไปใช้ในการพัฒนาหลักสูตร
	2. ความรู้ ความสามารถในการออกแบบการเรียนรู้	1. กำหนดผลการเรียนรู้ของผู้เรียนที่เน้นการวิเคราะห์ สังเคราะห์ ประยุกต์ ริเริ่มเหมาะสมกับสาระการเรียนรู้ ความแตกต่างและธรรมชาติของผู้เรียนเป็นรายบุคคล 2. ออกแบบกิจกรรมการเรียนรู้ที่หลากหลายเหมาะสมสอดคล้องกับวัย และความต้องการของผู้เรียน และชุมชน 3. เปิดโอกาสให้ผู้เรียนมีส่วนร่วมในการออกแบบการเรียนรู้ การจัดกิจกรรมและการประเมินผลการเรียนรู้ 4. จัดทำแผนการจัดการเรียนรู้อย่างเป็นระบบโดยบูรณาการอย่างสอดคล้องเชื่อมโยงกัน 5. มีการนำผลการออกแบบการเรียนรู้ไปใช้ในการจัดการเรียนรู้ และปรับใช้ตามสถานการณ์อย่างเหมาะสมและเกิดผลกับผู้เรียนตามที่คาดหวัง 6. ประเมินผลการออกแบบการเรียนรู้เพื่อนำไปใช้ปรับปรุง/พัฒนา

สมรรถนะที่ 1 การบริหารหลักสูตรและการจัดการเรียนรู้ (Curriculum and Learning Management)

สมรรถนะ	ตัวบ่งชี้	รายการพฤติกรรม
การบริหารหลักสูตร และการจัดการเรียนรู้ (Curriculum and Learning Management)	3. การจัดการเรียนรู้ที่เน้น ผู้เรียนเป็นสำคัญ	1. จัดทำฐานข้อมูลเพื่อออกแบบการเรียนรู้ที่เน้นผู้เรียนเป็นสำคัญ 2. ใช้รูปแบบ/เทคนิควิธีการสอนอย่างหลากหลายเพื่อให้ผู้เรียนพัฒนาเต็มตามศักยภาพ 3. จัดกิจกรรมการเรียนรู้ที่ปลูกฝัง/ส่งเสริมคุณลักษณะอันพึงประสงค์และสมรรถนะของผู้เรียน 4. ใช้หลักจิตวิทยาในการจัดการเรียนรู้ให้ผู้เรียนเกิดการเรียนรู้อย่างมีความสุข และพัฒนาอย่างเต็ม ศักยภาพ 5. ใช้แหล่งเรียนรู้และภูมิปัญญาท้องถิ่นในชุมชนในการจัดการเรียนรู้ 6. พัฒนาเครือข่ายการเรียนรู้ระหว่างโรงเรียนกับผู้ปกครอง และชุมชน
	4. การใช้และพัฒนาสื่อ นวัตกรรมเทคโนโลยีเพื่อการ จัดการเรียนรู้	1. ใช้สื่อ นวัตกรรมและเทคโนโลยีในการจัดการเรียนรู้อย่างหลากหลาย เหมาะสมกับเนื้อหาและกิจกรรม การเรียนรู้ 2. สืบค้นข้อมูลผ่านเครือข่ายอินเทอร์เน็ตเพื่อพัฒนาการจัดการเรียนรู้ 3. ใช้เทคโนโลยีคอมพิวเตอร์ในการผลิตสื่อ/นวัตกรรมที่ใช้ในการจัดการเรียนรู้
	5. การวัดและประเมินผล การเรียนรู้	1. ออกแบบวิธีการวัดและประเมินผลอย่างหลากหลาย เหมาะสมกับเนื้อหา กิจกรรม การเรียนรู้ และผู้เรียน 2. สร้างและนำเครื่องมือวัดและประเมินผลไปใช้อย่างถูกต้องเหมาะสม 3. วัดและประเมินผลผู้เรียนตามสภาพจริง 4. นำผลการประเมินการเรียนรู้มาใช้ในการพัฒนาการจัดการเรียนรู้

สมรรถนะที่ 2 การพัฒนาผู้เรียน (Student Development) หมายถึงความสามารถในการปลูกฝังคุณธรรมจริยธรรม การพัฒนาทักษะชีวิต สุขภาพกาย และสุขภาพจิต ความเป็นประชาธิปไตย ความภูมิใจในความเป็นไทย การจัดระบบดูแลช่วยเหลือผู้เรียนเพื่อพัฒนาผู้เรียนให้มีคุณภาพ

สมรรถนะ	ตัวบ่งชี้	รายการพฤติกรรม
การพัฒนาผู้เรียน (Student Development)	2.1 การปลูกฝังคุณธรรม จริยธรรมให้แก่ผู้เรียน	<ol style="list-style-type: none"> 1. สอดแทรกคุณธรรม จริยธรรมแก่ผู้เรียนในการจัดการเรียนรู้ในชั้นเรียน 2. จัดกิจกรรมส่งเสริมคุณธรรม จริยธรรมโดยให้ผู้เรียนมีส่วนร่วมในการวางแผนกิจกรรม 3. จัดทำโครงการ/กิจกรรมที่ส่งเสริมคุณธรรมจริยธรรมให้แก่ผู้เรียน
	2.2 การพัฒนาทักษะชีวิต และสุขภาพกาย และสุขภาพจิตผู้เรียน	<ol style="list-style-type: none"> 1. จัดกิจกรรมเพื่อพัฒนาผู้เรียนด้านการดูแลตนเอง มีทักษะในการเรียนรู้ การทำงาน การอยู่ร่วมกันในสังคมอย่างมีความสุข และรู้เท่าทันการเปลี่ยนแปลง
	2.3 การปลูกฝังความเป็นประชาธิปไตย ความภูมิใจในความเป็นไทยให้กับผู้เรียน	<ol style="list-style-type: none"> 1. สอดแทรกความเป็นประชาธิปไตย ความภูมิใจในความเป็นไทย ให้แก่ผู้เรียน 2. จัดทำโครงการ/กิจกรรมส่งเสริมความเป็นประชาธิปไตย ความภูมิใจในความเป็นไทย
	2.4 การจัดระบบดูแลช่วยเหลือนักเรียน	<ol style="list-style-type: none"> 1. ให้ผู้เรียน คณะครูผู้สอน และผู้ปกครองมีส่วนร่วมในดูแลช่วยเหลือนักเรียนรายบุคคล 2. นำข้อมูลนักเรียนไปใช้ช่วยเหลือ/พัฒนาผู้เรียนทั้งด้านการเรียนรู้และปรับพฤติกรรมเป็นรายบุคคล 3. จัดกิจกรรมเพื่อป้องกันแก้ไขปัญหา และส่งเสริมพัฒนาผู้เรียนให้แก่เรียนอย่างทั่วถึง 4. ส่งเสริมให้ผู้เรียนปฏิบัติตนอย่างเหมาะสมกับค่านิยมที่พึงงาม 5. ดูแล ช่วยเหลือ ผู้เรียนทุกคนอย่างทั่วถึง ทันการณ์

สมรรถนะที่ 3 การบริหารจัดการชั้นเรียน (Classroom Management) หมายถึง การจัดบรรยากาศการเรียนรู้ การจัดทำข้อมูลสารสนเทศ และเอกสารประจำชั้นเรียน/ประจำวิชา การกำกับดูแลชั้นเรียนรายชั้น/รายวิชา เพื่อส่งเสริมการเรียนรู้อย่างมีความสุข และความปลอดภัยของผู้เรียน

สมรรถนะ	ตัวบ่งชี้	รายการพฤติกรรม
การบริหารจัดการชั้นเรียน (Classroom Management)	1. จัดบรรยากาศที่ส่งเสริมการเรียนรู้ ความสุขและความปลอดภัยของผู้เรียน	<ol style="list-style-type: none"> 1. จัดสภาพแวดล้อมภายในห้องเรียน และภายนอกห้องเรียนที่เอื้อต่อการเรียนรู้ 2. ส่งเสริมการมีปฏิสัมพันธ์ที่ดีระหว่างครูกับผู้เรียน และผู้เรียนกับผู้เรียน 3. ตรวจสอบสิ่งอำนวยความสะดวกในห้องเรียนให้พร้อมใช้และปลอดภัยอยู่เสมอ
	2. จัดทำข้อมูลสารสนเทศและเอกสารประจำชั้นเรียน/ประจำวิชา	<ol style="list-style-type: none"> 1. จัดทำข้อมูลสารสนเทศของนักเรียนเป็นรายบุคคลและเอกสารประจำชั้นเรียนอย่างถูกต้อง ครบถ้วน เป็นปัจจุบัน 2. นำข้อมูลสารสนเทศไปใช้ในการพัฒนาผู้เรียนได้เต็มตามศักยภาพ
	3. กำกับดูแลชั้นเรียนรายชั้น/รายวิชา	<ol style="list-style-type: none"> 1. ให้ผู้เรียนมีส่วนร่วมในการกำหนดกฎ กติกา ข้อตกลงในชั้นเรียน 2. แก้ปัญหา/พัฒนานักเรียนด้านระเบียบวินัยโดยการสร้างวินัยเชิงบวกในชั้นเรียน 3. ประเมินการกำกับดูแลชั้นเรียน และนำผลการประเมินไปใช้ในการปรับปรุงและพัฒนา

สมรรถนะที่ 4 การวิเคราะห์ สังเคราะห์ และการวิจัยเพื่อพัฒนาผู้เรียน (Analysis & Synthesis & Classroom Research) หมายถึง ความสามารถในการทำความเข้าใจ แยกประเด็นเป็นส่วนย่อย รวบรวม ประมวลหาข้อสรุปอย่างมีระบบและนำไปใช้ในการวิจัยเพื่อพัฒนาผู้เรียน รวมทั้งสามารถวิเคราะห์องค์กรหรืองานในภาพรวมและดำเนินการแก้ปัญหา เพื่อพัฒนางานอย่างเป็นระบบ

สมรรถนะ	ตัวบ่งชี้	รายการพฤติกรรม
การวิเคราะห์ สังเคราะห์ และการวิจัยเพื่อพัฒนาผู้เรียน(Analysis & Synthesis & Classroom Research)	1. การวิเคราะห์	<ol style="list-style-type: none"> สำรวจปัญหาเกี่ยวกับนักเรียนที่เกิดขึ้นในชั้นเรียนเพื่อวางแผนการวิจัยเพื่อพัฒนาผู้เรียน วิเคราะห์สาเหตุของปัญหาเกี่ยวกับนักเรียนที่เกิดขึ้นในชั้นเรียนเพื่อกำหนดทางเลือกในการแก้ไขปัญหา ระบุสภาพปัจจุบัน มีการวิเคราะห์จุดเด่น จุดด้อย อุปสรรคและโอกาสความสำเร็จของการวิจัยเพื่อแก้ไขปัญหาที่เกิดขึ้นในชั้นเรียน
	2. การสังเคราะห์	<ol style="list-style-type: none"> รวบรวม จำแนกและจัดกลุ่มของสภาพปัญหาของผู้เรียน แนวคิดทฤษฎีและวิธีการแก้ไขปัญหาเพื่อสะดวกต่อการนำไปใช้ มีการประมวลผลหรือสรุปข้อมูลสารสนเทศที่เป็นประโยชน์ต่อการแก้ไขปัญหาในชั้นเรียนโดยใช้ข้อมูลรอบด้าน
	3. การวิจัยเพื่อพัฒนาผู้เรียน	<ol style="list-style-type: none"> จัดทำแผนการวิจัย และดำเนินการระบวงการวิจัย อย่างเป็นระบบตามแผนดำเนินการวิจัยที่กำหนดไว้ ตรวจสอบความถูกต้องและความน่าเชื่อถือของผลการวิจัยอย่างเป็นระบบ มีการนำผลการวิจัยไปประยุกต์ใช้ในกรณีศึกษาอื่นๆ ที่มีบริบทของปัญหาที่คล้ายคลึงกัน

สมรรถนะที่ 5 ภาวะผู้นำครู (Teacher Leadership) หมายถึงคุณลักษณะและพฤติกรรมของครูที่แสดงถึงความเกี่ยวข้องของสัมพันธ์ส่วนบุคคล และการแลกเปลี่ยนเรียนรู้ซึ่งกันและกันทั้งภายในและภายนอกห้องเรียนโดยปราศจากการใช้อิทธิพลของผู้บริหารสถานศึกษา ก่อให้เกิดพลังแห่งการเรียนรู้เพื่อพัฒนาการจัดการเรียนรู้ให้มีคุณภาพ

สมรรถนะ	ตัวบ่งชี้	รายการพฤติกรรม
ภาวะผู้นำครู (Teacher Leadership)	1. วุฒิภาวะความเป็นผู้ใหญ่ ที่เหมาะสมกับความเป็นครู (Adult Development)	1. พิจารณาทบทวน ประเมินตนเองเกี่ยวกับพฤติกรรมที่แสดงออกต่อผู้เรียนและผู้อื่น และมีความ รับผิดชอบต่อตนเองและส่วนรวม 2. เห็นคุณค่า ให้ความสำคัญในความคิดเห็นหรือผลงาน และให้เกียรติแก่ผู้อื่น 3. กระตุนใจ ปรับเปลี่ยนความคิดและการกระทำของผู้อื่นให้มีความผูกพันและมุ่งมั่นต่อ เป้าหมายในการทำงานร่วมกัน
	2. การสนทนาอย่างสร้างสรรค์ (Dialogue)	1. มีปฏิสัมพันธ์ในการสนทนา มีบทบาท และมีส่วนร่วมในการสนทนาอย่างสร้างสรรค์กับผู้อื่นโดย มุ่งเน้นไปที่การเรียนรู้ของผู้เรียนและการพัฒนาวิชาชีพ 2. มีทักษะการฟัง การพูด และการตั้งคำถาม เปิดใจกว้าง ยืดหยุ่น ยอมรับทัศนะที่หลากหลายของ ผู้อื่น เพื่อเป็นแนวทางใหม่ๆ ในการปฏิบัติงาน 3. สืบเสาะข้อมูล ความรู้ทางวิชาชีพใหม่ๆ ที่สร้างความท้าทายในการสนทนาอย่างสร้างสรรค์กับ ผู้อื่น
	3. การเป็นบุคคลแห่ง การเปลี่ยนแปลง (Change Agency)	1. ให้ความสนใจต่อสถานการณ์ต่างๆ ที่เป็นปัจจุบัน โดยมีการวางแผนอย่างมีวิสัยทัศน์ซึ่ง เชื่อมโยงกับวิสัยทัศน์ เป้าหมาย และพันธกิจของโรงเรียนร่วมกับผู้อื่น 2. ริเริ่มการปฏิบัติที่นำไปสู่การเปลี่ยนแปลงและการพัฒนานวัตกรรม

สมรรถนะที่ 5 ภาวะผู้นำครู (Teacher Leadership)(ต่อ)

สมรรถนะ	ตัวบ่งชี้	รายการพฤติกรรม
		<p>3. กระตุ้นผู้อื่นให้มีการเรียนรู้และความร่วมมือในวงกว้างเพื่อพัฒนาผู้เรียน สถานศึกษา และวิชาชีพ</p> <p>4. ปฏิบัติงานร่วมกับผู้อื่นภายใต้ระบบ/ขั้นตอนที่เปลี่ยนแปลงไปจากเดิมได้</p>
	4. การปฏิบัติงานอย่างไตร่ตรอง (Reflective Practice)	<p>1. พิจารณาไตร่ตรองความสอดคล้องระหว่างการเรียนรู้ของนักเรียน และการจัดการเรียนรู้</p> <p>2. สนับสนุนความคิดริเริ่มซึ่งเกิดจากการพิจารณาไตร่ตรองของเพื่อนร่วมงาน และมีส่วนร่วมในการพัฒนานวัตกรรมต่างๆ</p> <p>3. ใช้เทคนิควิธีการหลากหลายในการตรวจสอบ ประเมินการปฏิบัติงานของตนเอง และผลการดำเนินงานสถานศึกษา</p>
	5. การมุ่งพัฒนาผลสัมฤทธิ์ผู้เรียน (Concern for improving pupil achievement)	<p>1. กำหนดเป้าหมายและมาตรฐานการเรียนรู้ที่ทำทหายความสามารถของตนเองตามสภาพจริงและปฏิบัติให้บรรลุผลสำเร็จได้</p> <p>2. ให้ข้อมูลและข้อคิดเห็นรอบด้านของผู้เรียนต่อผู้ปกครองและผู้เรียนอย่างเป็นระบบ</p> <p>3. ยอมรับข้อมูลป้อนกลับเกี่ยวกับความคาดหวังด้านการเรียนรู้ของผู้เรียนจากผู้ปกครอง</p> <p>4. ปรับเปลี่ยนบทบาทและการปฏิบัติงานของตนเองให้เอื้อต่อการพัฒนาผลสัมฤทธิ์ผู้เรียน</p> <p>5. ตรวจสอบข้อมูลการประเมินผู้เรียนอย่างรอบด้าน รวมไปถึงผลการวิจัย หรือองค์ความรู้ต่างๆ และนำไปใช้ในการพัฒนาผลสัมฤทธิ์ผู้เรียนอย่างเป็นระบบ</p>

สมรรถนะที่ 6 การสร้างความสัมพันธ์และความร่วมมือกับชุมชนเพื่อการจัดการเรียนรู้(Relationship & Collaborative –Building for Learning Management) หมายถึงการประสานความร่วมมือสร้างความสัมพันธ์ที่ดีและเครือข่ายกับผู้ปกครองชุมชนและองค์กรอื่นๆ ทั้งภาครัฐและเอกชนเพื่อสนับสนุนส่งเสริมการจัดการเรียนรู้

สมรรถนะ	ตัวบ่งชี้	รายการพฤติกรรม
การสร้างความสัมพันธ์และความร่วมมือกับชุมชนเพื่อการจัดการเรียนรู้ (Relationship & Collaborative for Learning)	1. การสร้างความสัมพันธ์และความร่วมมือกับชุมชนเพื่อการจัดการเรียนรู้	<ol style="list-style-type: none"> กำหนดแนวทางในการสร้างความสัมพันธ์ที่ดี และความร่วมมือกับชุมชน ประสานให้ชุมชนเข้ามามีส่วนร่วมในกิจกรรมต่างๆ ของสถานศึกษา ให้ความร่วมมือในกิจกรรมต่างๆ ของชุมชน จัดกิจกรรมที่เสริมสร้าง ความสัมพันธ์และความร่วมมือกับผู้ปกครอง ชุมชน และองค์กรอื่นๆ ทั้งภาครัฐและเอกชนเพื่อการจัดการเรียนรู้
	2. การสร้างเครือข่ายความร่วมมือเพื่อจัดการการเรียนรู้	<ol style="list-style-type: none"> สร้างเครือข่ายความร่วมมือระหว่างครู ผู้ปกครอง ชุมชน และองค์กรอื่นๆ ทั้งภาครัฐและเอกชน เพื่อสนับสนุนส่งเสริมการจัดการเรียนรู้

มหาวิทยาลัยราชภัฏสุราษฎร์ธานี

2.7 งานวิจัยที่เกี่ยวข้องกับคุณลักษณะ บทบาทและหน้าที่ของครูปฐมวัย

ผู้วิจัยได้ศึกษางานวิจัยที่เกี่ยวข้องกับคุณลักษณะ บทบาทและหน้าที่ของครูปฐมวัยดังต่อไปนี้

นิภาพรรณ นิวรรณ (2549) ได้วิจัยเรื่อง ลักษณะครูที่ปรึกษาตามความต้องการของนักเรียนชั้นมัธยมศึกษาตอนต้นกลุ่มบ่อทอง 1 สังกัดสำนักงานเขตพื้นที่การศึกษาชลบุรี เขต 2 การศึกษาวิจัยครั้งนี้มีวัตถุประสงค์เพื่อศึกษาและเปรียบเทียบลักษณะครูที่ปรึกษาตามความต้องการของนักเรียนระดับชั้นมัธยมศึกษาตอนต้นกลุ่มบ่อทอง 1 สังกัดสำนักงานเขตพื้นที่การศึกษาชลบุรี เขต 2 จำแนกตามเพศ ระดับชั้นและผลสัมฤทธิ์ทางการเรียน กลุ่มตัวอย่างที่ใช้ในการศึกษาครั้งนี้ได้แก่นักเรียนระดับชั้นมัธยมศึกษาตอนต้น กลุ่มบ่อทอง 1 ที่เรียนในปีการศึกษา 2548 จำนวน 169 คน เครื่องมือที่ใช้ในการวิจัยครั้งนี้เป็นเครื่องมือที่ผู้วิจัยสร้างขึ้นเองเป็นคำถามเกี่ยวกับคุณลักษณะของครูที่ปรึกษาตามความคิดเห็นของนักเรียนระดับชั้นมัธยมศึกษาตอนต้นกลุ่มบ่อทอง 1 โดยแบ่งออกเป็น 5 ด้าน คือ ด้านวิชาการ ด้านบุคลิกภาพ ด้านจริยธรรมด้านมนุษยสัมพันธ์ และด้านคุณธรรมจริยธรรม การวิเคราะห์ข้อมูลใช้คอมพิวเตอร์โปรแกรม SPSS for Windows สถิติที่ใช้ในการวิเคราะห์และนำเสนอข้อมูลประกอบด้วย ค่าเฉลี่ยความเบี่ยงเบนมาตรฐาน (SD) การทดสอบค่าที (t-test) และการวิเคราะห์ความแปรปรวนทางเดียว (One-way ANOVA) ผลการวิจัยพบว่า 1. ลักษณะครูที่ปรึกษาตามความต้องการของนักเรียนระดับชั้นมัธยมศึกษาตอนต้นเรียงตามลำดับดังนี้ ด้านการสอน ด้านวิชาการ และด้านมนุษยสัมพันธ์ด้านคุณธรรมจริยธรรม และด้านบุคลิกภาพ 2. ลักษณะครูที่ปรึกษาตามความต้องการของนักเรียนระดับชั้นมัธยมศึกษาตอนต้น รายด้านจำแนกตามเพศ พบว่า ด้านวิชาการแตกต่างกันอย่างมีนัยสำคัญทางสถิติที่ระดับ .05 ส่วนด้านอื่นๆ คือ ด้านการสอน ด้านบุคลิกภาพ ด้านมนุษยสัมพันธ์และด้านคุณธรรมจริยธรรมไม่แตกต่างกัน 3. ลักษณะครูที่ปรึกษาตามความต้องการของนักเรียนระดับชั้นมัธยมศึกษาตอนต้น รายด้านจำแนกตามระดับชั้น พบว่า ด้านวิชาการแตกต่างกันอย่างมีนัยสำคัญทางสถิติที่ระดับ .05 ส่วนด้านอื่นๆ คือ ด้านการสอน ด้านบุคลิกภาพ ด้านมนุษยสัมพันธ์และด้านคุณธรรมจริยธรรมไม่แตกต่างกัน 4. ลักษณะครูที่ปรึกษาตามความต้องการของนักเรียนระดับชั้นมัธยมศึกษาตอนต้น รายด้านจำแนกตามระดับผลการเรียน พบว่าด้านวิชาการแตกต่างกันอย่างมีนัยสำคัญทางสถิติที่ระดับ .05 ส่วนด้านอื่นๆ คือ ด้านการสอน ด้านบุคลิกภาพ ด้านมนุษยสัมพันธ์และด้านคุณธรรมจริยธรรมไม่แตกต่างกัน

พัชรินทร์ โตชยามานนท์ (2549) ได้วิจัยเรื่อง คุณลักษณะของครูอนุบาล ตามความคิดเห็นของผู้บริหารโรงเรียนครูอนุบาล และผู้ปกครองนักเรียนโรงเรียนสังกัดสำนักงานคณะกรรมการการศึกษาเอกชน จังหวัดสระแก้ว การวิจัยครั้งนี้ มีจุดมุ่งหมายเพื่อศึกษาและเปรียบเทียบคุณลักษณะของครูอนุบาล ตามความคิดเห็นของผู้บริหารโรงเรียนครูอนุบาล และผู้ปกครองนักเรียน โรงเรียนสังกัดสำนักงานคณะกรรมการการศึกษาเอกชน จังหวัดสระแก้ว กลุ่มตัวอย่างที่ใช้ในการศึกษาค้นคว้า คือ ผู้บริหารโรงเรียน จำนวน 86 คน ครูอนุบาล จำนวน 123 คน และผู้ปกครองนักเรียน จำนวน 329 คน เครื่องมือที่ใช้ในการศึกษา คือ แบบสอบถามมาตรฐานส่วนประมาณค่าซึ่งผู้วิจัยสร้างขึ้นเองได้ค่าความเชื่อมั่น 0.98 สถิติที่ใช้ในการวิเคราะห์ข้อมูลได้แก่ ค่าเฉลี่ย ส่วนเบี่ยงเบนมาตรฐานและการทดสอบความแปรปรวนทางเดียววิเคราะห์ข้อมูลโดยใช้โปรแกรมสำเร็จรูปทางสถิติ ผลการวิจัยพบว่า 1) ผู้บริหารโรงเรียนครูอนุบาล และผู้ปกครองนักเรียนมีความคิดเห็นว่าครูอนุบาลมีคุณลักษณะด้านบุคลิกภาพ ด้านการสอน ด้านมนุษยสัมพันธ์ด้านคุณธรรม และจริยธรรม และด้านการพัฒนาตนเอง ในระดับมาก 2) การเปรียบเทียบความคิดเห็นของผู้บริหารโรงเรียน ครูอนุบาลและผู้ปกครองนักเรียนที่มีต่อคุณลักษณะของครูอนุบาลพบว่า โดยภาพรวมมีความคิดเห็นไม่แตกต่างกันและเมื่อพิจารณาเป็นรายด้าน พบว่าคุณลักษณะด้านการสอนด้านมนุษยสัมพันธ์และด้านคุณธรรมและจริยธรรมแตกต่างกันอย่างมีนัยสำคัญทางสถิติที่ระดับ .05 เมื่อเปรียบเทียบรายคู่พบว่าผู้ปกครองนักเรียนกับผู้บริหารโรงเรียนมีความคิดเห็นแตกต่างกันอย่างมีนัยสำคัญทางสถิติที่ระดับ .05 ส่วนผู้ปกครองนักเรียนกับครูอนุบาลและครูอนุบาลกับผู้บริหารโรงเรียน มีความคิดเห็นไม่แตกต่างกัน

วิภาวี เกษวงค์ (2550) ได้วิจัยเรื่อง การวิเคราะห์องค์ประกอบคุณลักษณะของครูดีเด่นสายงานการสอนระดับการศึกษาขั้นพื้นฐานการวิจัยครั้งนี้มีจุดมุ่งหมายเพื่อวิเคราะห์องค์ประกอบเพื่อวิเคราะห์องค์ประกอบเชิงยืนยันคุณลักษณะของครูดีเด่นสายงานการสอนระดับการศึกษาขั้นพื้นฐานจัดลำดับความสำคัญขององค์ประกอบ และเสนอแนวทางการกำหนดหลักเกณฑ์การประเมินครูดีเด่นเก็บรวบรวมข้อมูลโดยใช้แบบสอบถามแบบประมาณค่า 5 ระดับ จากกลุ่มตัวอย่างจำนวน 3000 คนซึ่งประกอบด้วยบุคคล 3 กลุ่ม ได้แก่ นักวิชาการ คณะกรรมการประเมินให้รางวัลครูจาก 6 หน่วยงาน คือ ครูสภา สมาคม วิทยาศาสตร์แห่งประเทศไทยในพระบรมราชูปถัมภ์มูลนิธิสยาม-คุณหญิงเบญจมา เสงี่ยมะลิ มูลนิธิเทโรเพื่อการส่งเสริมวิทยาศาสตร์แห่งประเทศไทย และครูที่ได้รับ

รางวัลจาก 6 หน่วยงานดังกล่าว วิเคราะห์ข้อมูลโดยการวิเคราะห์องค์ประกอบเชิงสำรวจ และวิเคราะห์องค์ประกอบเชิงยืนยัน ผลการวิจัยพบว่าคุณลักษณะของครูดีเด่นสายงาน การสอนระดับการศึกษาขั้นพื้นฐานมี 8 องค์ประกอบ เรียงตามลำดับความสำคัญของ องค์ประกอบ ดังนี้ ด้านการจัดกระบวนการการเรียนรู้ด้านคุณธรรมและจริยธรรม ด้านความเป็นประชาธิปไตย ด้านผลงานวิชาการด้านการพัฒนาตนเองและเพื่อนครู ด้านมนุษยสัมพันธ์ ด้านบุคลิกภาพและด้านความรักและความศรัทธาต่ออาชีพครู ซึ่งทั้ง 8 องค์ประกอบสามารถอธิบายความแปรปรวนร่วมได้ร้อยละ 58.13 ผลการวิจัยแสดงให้เห็นว่าครูดีเด่นสายงานการสอนระดับการศึกษาขั้นพื้นฐานนอกจากจะต้องมีองค์ประกอบของการเป็นครูดีและการเป็นคนดีแล้วยังต้องมีผลงานดีอีกด้วย

พจนานุกรม ศิริขวัญ (2550) ได้วิจัยเรื่องคุณลักษณะของครูอนุบาลที่พึง ประสงค์ในทัศนะของผู้บริหารโรงเรียนและผู้ปกครองนักเรียนโรงเรียนคาทอลิกสังกัด สังฆมณฑลจันทบุรีการศึกษาค้นคว้าครั้งนี้มีจุดมุ่งหมายเพื่อศึกษาคุณลักษณะของครู อนุบาลที่พึงประสงค์ในทัศนะของผู้บริหารโรงเรียนและผู้ปกครองนักเรียนโรงเรียน คาทอลิกสังกัดสังฆมณฑลจันทบุรีและเปรียบเทียบคุณลักษณะของครูอนุบาลจำแนกตาม สถานภาพผู้ตอบแบบสอบถามคือผู้บริหารโรงเรียนกับผู้ปกครองนักเรียนกลุ่มตัวอย่างที่ใช้ ในการศึกษาค้นคว้าคือผู้บริหารโรงเรียน จำนวน 36 คน และผู้ปกครองนักเรียน จำนวน 291 คน ได้มาโดยวิธีการสุ่มตัวอย่างแบบหลายขั้นตอนเครื่องมือที่ใช้ในการศึกษาคือ แบบสอบถามแบบมาตราส่วนประมาณค่าซึ่งผู้วิจัยสร้างขึ้นเองสถิติที่ใช้ในการวิเคราะห์ ข้อมูลได้แก่ค่าเฉลี่ยส่วนเบี่ยงเบนมาตรฐานและการทดสอบที (t-test) วิเคราะห์ข้อมูล โดยใช้โปรแกรมสำเร็จรูป SPSS for Window. ผลของการศึกษาค้นคว้าปรากฏดังนี้

- 1)คุณลักษณะของครูอนุบาลที่พึงประสงค์ในทัศนะของผู้บริหารโรงเรียนโรงเรียนคาทอลิก สังกัดสังฆมณฑลจันทบุรีโดยภาพรวมมีความต้องการครูอนุบาลที่มีบุคลิกภาพยิ้มแย้ม แจ่มใสพูดจาสุภาพเรียบร้อยสามารถจัดกิจกรรมเพื่อให้เด็กมีพัฒนาการครบทุกด้านมี ความซื่อสัตย์สุจริตและยุติธรรมเมื่อเรียงลำดับค่าเฉลี่ยจากมากไปหาน้อยได้แก่ด้าน คุณธรรมและจริยธรรมด้านบุคลิกภาพด้านมนุษยสัมพันธ์ด้านการพัฒนาตนเองและด้าน การสอน 2)คุณลักษณะของครูอนุบาลที่พึงประสงค์ในทัศนะของผู้ปกครองนักเรียน โรงเรียนคาทอลิกสังกัดสังฆมณฑลจันทบุรี โดยภาพรวมมีความต้องการครูอนุบาลที่มี บุคลิกภาพยิ้มแย้มแจ่มใสพูดจาสุภาพเรียบร้อยสนใจปัญหาของเด็กมีความซื่อสัตย์สุจริต และยุติธรรมเมื่อเรียงลำดับค่าเฉลี่ยจากมากไปหาน้อยได้แก่ด้านคุณธรรมและจริยธรรม

ด้านบุคลิกภาพด้านมนุษยสัมพันธ์ด้านการสอนและด้านการพัฒนาตนเอง3)เปรียบเทียบคุณลักษณะของครูอนุบาลที่พึงประสงค์จำแนกตามสถานภาพของผู้ตอบแบบสอบถาม ได้แก่ผู้บริหารโรงเรียนกับผู้ปกครองนักเรียนพบว่าแตกต่างกันอย่างมีนัยสำคัญทางสถิติที่ระดับ .05

วิไลวรรณ จันทิพย์ (2552) ได้วิจัยเรื่อง รูปแบบความสัมพันธ์โครงสร้างเชิงเส้นปัจจัยที่ส่งผลต่อสมรรถนะของครูผู้สอนจังหวัดเพชรบูรณ์การวิจัยครั้งนี้มีวัตถุประสงค์เพื่อศึกษา 1) ปัจจัยที่ส่งผลต่อสมรรถนะของครูผู้สอนจังหวัดเพชรบูรณ์ 2) ตรวจสอบความสอดคล้องรูปแบบความสัมพันธ์โครงสร้างเชิงเส้นปัจจัยที่ส่งผลต่อสมรรถนะของครูผู้สอนจังหวัดเพชรบูรณ์กับข้อมูลเชิงประจักษ์และ 3) ศึกษาอิทธิพลรวมอิทธิพลทางตรง และอิทธิพลทางอ้อมปัจจัยที่ส่งผลต่อสมรรถนะของครูผู้สอน จังหวัดเพชรบูรณ์กลุ่มตัวอย่างที่ใช้ในการวิจัย เป็นครูผู้สอนสังกัดสำนักงานเขตพื้นที่การศึกษาเพชรบูรณ์ จำนวน 400 คนโดยการสุ่มแบบหลายขั้นตอนเครื่องมือที่ใช้ในการเก็บรวบรวมข้อมูล คือแบบสอบถามเกี่ยวกับปัจจัยที่ส่งผลต่อสมรรถนะของครูผู้สอน จำนวน 2 ฉบับมีค่าความเชื่อมั่น เท่ากับ 0.93 และ 0.96ตามลำดับ การวิเคราะห์ข้อมูลโดยใช้สถิติพื้นฐาน ได้แก่ ความถี่ ร้อยละ ค่าเฉลี่ย ค่าเบี่ยงเบนมาตรฐานและค่าสัมประสิทธิ์สหสัมพันธ์ของเพียร์สัน ใช้โปรแกรม LISREL ในการตรวจสอบความสอดคล้องระหว่างรูปแบบตามทฤษฎีกับข้อมูลเชิงประจักษ์ผลการวิจัยพบว่า 1) ปัจจัยที่ส่งผลต่อสมรรถนะของครูผู้สอนจังหวัดเพชรบูรณ์ คือปัจจัยจูงใจและปัจจัยค้ำจุน ซึ่งปัจจัยจูงใจวัดได้จากตัวแปรสังเกตได้ 5 ตัวแปรดังนี้ ความรับผิดชอบต่องาน ลักษณะของงาน ความก้าวหน้าในหน้าที่การงาน การได้รับการยอมรับนับถือ และความสำเร็จในหน้าที่การงานมีค่าอิทธิพล เท่ากับ 0.80, 0.67, 0.59 และ 0.32 ตามลำดับ ส่วนปัจจัยค้ำจุน วัดได้จากตัวแปรสังเกตได้ 5 ตัวแปรดังนี้ นโยบายและการบริหารงาน การควบคุมบังคับบัญชาความสัมพันธ์ระหว่างบุคคล เงินเดือน ค่าตอบแทนและสวัสดิการอื่นๆ และ สภาพการทำงาน มีค่าอิทธิพลเท่ากับ 0.83, 0.82, 0.74, 0.61 และ 0.55 ตามลำดับ 2) รูปแบบความสัมพันธ์โครงสร้างเชิงเส้นปัจจัยที่ส่งผลต่อสมรรถนะของครูผู้สอนจังหวัดเพชรบูรณ์ที่พัฒนาขึ้นมีความสอดคล้องกับข้อมูลเชิงประจักษ์ ได้ค่าสถิติ ดังนี้ $\chi^2 = 39.30$, $df = 55$, $P - value = 0.94559$, $RMSEA = 0.000$, $CN = 821.99$, $SRMR = 0.020$, $GFI = 0.99$, $AGFI = 0.97$, $Largest\ Standardized\ Residual = 1.98$ 3. ปัจจัยที่มีอิทธิพลทางตรงต่อสมรรถนะของครูผู้สอนจังหวัดเพชรบูรณ์ คือ ปัจจัยจูงใจและปัจจัยค้ำจุน มีค่าอิทธิพลเท่ากับ 0.60 และ 0.12 ตามลำดับ

ปัจจัยจูงใจและปัจจัยค้ำจุน มีอิทธิพลทางตรงและอิทธิพลทางอ้อมต่อสมรรถนะหลักมีค่าอิทธิพลเท่ากับ 0.26, 0.01, 0.42 และ 0.02 ตามลำดับปัจจัยจูงใจและปัจจัยค้ำจุนมีอิทธิพลทางตรงและอิทธิพลทางอ้อมต่อสมรรถนะประจำสายงานมีค่าอิทธิพลเท่ากับ 0.02, 0.01, 0.58 และ 0.01 ตามลำดับ

อุไรวรรณ จันทรสวัสดิ์ (2552) ได้ทำการวิจัยเรื่องคุณลักษณะของครูผู้สอนที่ดีตามความคิดเห็นของนักเรียนระดับประกาศนียบัตรวิชาชีพสาขาพาณิชยกรรม โรงเรียนมิตรพลพาณิชย์การ เขตคลองสาน กรุงเทพมหานครวิจัยครั้งนี้มีวัตถุประสงค์เพื่อศึกษาและเปรียบเทียบความคิดเห็นของนักเรียนระดับประกาศนียบัตรวิชาชีพ (ปวช.) โรงเรียนมิตรพลพาณิชย์การ เขตคลองสาน กรุงเทพมหานครเกี่ยวกับคุณลักษณะของครูผู้สอนที่ดีกลุ่มตัวอย่างที่ใช้เป็นนักเรียนระดับประกาศนียบัตรวิชาชีพ (ปวช.) ปีการศึกษา 2551 จำนวน 324 คน เครื่องมือที่ใช้ในการวิจัยเป็นแบบสอบถามและวิเคราะห์ข้อมูลโดยหาความถี่ ค่าร้อยละ ค่าเฉลี่ย ส่วนเบี่ยงเบนมาตรฐานและทดสอบความแตกต่างด้วยค่าที และค่าเอฟ ผลการวิจัยพบว่าความคิดเห็นของนักเรียนเกี่ยวกับคุณลักษณะของครูผู้สอนที่ดีโดยคุณลักษณะของครูที่ตรงกับความคิดเห็นของนักเรียนมากที่สุด คือด้านการให้บริการด้วยความจริงใจและเสมอภาคโดยไม่เรียกรับหรือยอมรับผลประโยชน์จากการใช้ตำแหน่งหน้าที่โดยมิชอบโดยเฉพาะเรื่องที่ครูทำหน้าที่การสอนอย่างเต็มความสามารถ รองลงมาคือด้านการประพฤติตนเป็นแบบอย่างที่ดี ทั้งทางกาย วาจา ใจด้านการไม่กระทำตนเป็นปฏิปักษ์ต่อความเจริญทางกาย สติปัญญา จิตใจ อารมณ์และสังคมของศิษย์ ด้านความรัก ความเมตตา เอาใจใส่ ช่วยเหลือ ให้กำลังใจและด้านการส่งเสริมให้เกิดการเรียนรู้ ทักษะ และนิสัยที่ถูกต้องดีงามเปรียบเทียบความคิดเห็นของนักเรียนเกี่ยวกับคุณลักษณะของครูผู้สอนที่ดี พบว่าจำแนกตามเพศและระดับชั้นความคิดเห็นของนักเรียนเกี่ยวกับคุณลักษณะของครูผู้สอนที่ดีแตกต่างกันในทุกด้านอย่างมีนัยสำคัญทางสถิติที่ระดับ .05 ในส่วนของความคิดเห็นและข้อเสนอแนะเพิ่มเติมของนักเรียนเกี่ยวกับคุณลักษณะของครูผู้สอนที่ดีพบว่า นักเรียนเสนอแนะให้ครูให้ความรักและเอาใจใส่ให้นักเรียนอย่างทั่วถึงและเท่าเทียมกัน มีความสุภาพอ่อนโยนเป็นแบบอย่างที่ดีกับศิษย์และให้ความเป็นกันเองกับลูกศิษย์โดยเสมอภาคตามลำดับ

ปัทมา สารู (2553) ได้วิจัยเรื่อง คุณลักษณะที่พึงประสงค์ของครูที่ปรึกษาตามความคิดเห็นของนักเรียนระดับชั้นมัธยมศึกษาตอนต้นสังกัดสำนักงานเขตพื้นที่การศึกษาระยอง เขต 2 การวิจัยครั้งนี้มีวัตถุประสงค์เพื่อศึกษาคุณลักษณะที่พึงประสงค์

ของครูที่ปรึกษาตามความคิดเห็นของนักเรียนระดับชั้นมัธยมศึกษาตอนต้นสังกัดสำนักงานเขตพื้นที่การศึกษาระยอง เขต 2 และเพื่อเปรียบเทียบคุณลักษณะของครูที่ปรึกษาตามความคิดเห็นของนักเรียน จำแนกตามเพศและระดับชั้น กลุ่มตัวอย่างที่ใช้ในการวิจัย ได้แก่ นักเรียนชั้นมัธยมศึกษาตอนต้นที่กำลังศึกษาในภาคเรียนที่ 1 ปีการศึกษา 2552 จำนวน 360 คน โดยการสุ่มแบบแบ่งชั้นเครื่องมือที่ใช้ในการเก็บรวบรวมข้อมูลคือแบบสอบถามมาตราส่วนประมาณค่า 5 ระดับและจัดลำดับที่ สถิติที่ใช้ในการวิเคราะห์ข้อมูล คือ ความถี่ ค่าร้อยละ ค่าเฉลี่ยส่วนเบี่ยงเบนมาตรฐาน การทดสอบค่าที (t-Test) และการวิเคราะห์ความแปรปรวนทางเดียว (One-way ANOVA) ผลการวิจัยพบว่า 1) คุณลักษณะที่พึงประสงค์ของครูที่ปรึกษาตามความคิดเห็นของนักเรียนระดับชั้นมัธยมศึกษาตอนต้นสังกัดสำนักงานเขตพื้นที่การศึกษาระยอง เขต 2 โดยรวมและรายด้านอยู่ในระดับมาก เรียงจากค่าเฉลี่ยมากไปหาน้อย ได้แก่ ด้านคุณธรรม จริยธรรมด้านมนุษยสัมพันธ์ ด้านบุคลิกภาพ และด้านการสอน 2) ผลการเปรียบเทียบคุณลักษณะที่พึงประสงค์ของครูที่ปรึกษาตามความคิดเห็นของนักเรียนระดับชั้นมัธยมศึกษาตอนต้นสังกัดสำนักงานเขตพื้นที่การศึกษาระยอง เขต 2 จำแนกตามเพศ โดยรวมและรายด้านแตกต่างกันอย่างไม่มีนัยสำคัญทางสถิติ 3. ผลการเปรียบเทียบคุณลักษณะที่พึงประสงค์ของครูที่ปรึกษาตามความคิดเห็นของนักเรียนระดับชั้นมัธยมศึกษาตอนต้นสังกัดสำนักงานเขตพื้นที่การศึกษาระยอง เขต 2 จำแนกตามระดับชั้นโดยรวมและรายด้าน แตกต่างกันอย่างไม่มีนัยสำคัญทางสถิติ

สมศักดิ์ แก้วลิ้ม (2553) ได้วิจัยเรื่อง ความสัมพันธ์ระหว่างคุณลักษณะของครูกับผลการปฏิบัติงานของครูในสถานศึกษาสังกัดสำนักงานเขตพื้นที่การศึกษาปราจีนบุรี เขต 2 การศึกษาค้นคว้าครั้งนี้มีจุดมุ่งหมายเพื่อศึกษาความสัมพันธ์ระหว่างคุณลักษณะของครูกับผลการปฏิบัติงานของครูในสถานศึกษาสังกัดสำนักงานเขตพื้นที่การศึกษาปราจีนบุรี เขต 2 โดยการหาความสัมพันธ์ระหว่างคุณลักษณะของครูกับผลการปฏิบัติงานของครูในสถานศึกษากลุ่มตัวอย่างที่ใช้ในการศึกษาค้นคว้าครั้งนี้ได้แก่ ผู้บริหารสถานศึกษาสังกัดสำนักงานเขตพื้นที่การศึกษาปราจีนบุรี เขต 2 จำนวน 100 คน เครื่องมือที่ใช้เก็บรวบรวมข้อมูลเป็นแบบสอบถามคุณลักษณะของครูและผลการปฏิบัติงานของครู 5 ระดับ จำนวน 89 ข้อ มีค่าความเชื่อมั่นทั้งฉบับ .99 การวิเคราะห์ข้อมูลใช้โปรแกรม SPSS for Windows ในการวิเคราะห์สถิติพื้นฐานได้แก่ คะแนนเฉลี่ยความเบี่ยงเบนมาตรฐาน และค่าสัมประสิทธิ์สหสัมพันธ์ของเพียร์สันผลการศึกษาค้นคว้าพบว่า

1) คุณลักษณะของครูในสถานศึกษาสังกัดสำนักงานเขตพื้นที่การศึกษาปราจีนบุรี เขต 2 โดยรวมและรายด้านอยู่ในระดับมาก 2) ผลการปฏิบัติงานของครูในสถานศึกษาตามทัศนะของผู้บริหารสถานศึกษาสังกัดสำนักงานเขตพื้นที่การศึกษาปราจีนบุรีเขต 2 โดยรวมและรายด้านอยู่ในระดับมาก 3) คุณลักษณะของครูในสถานศึกษาตามทัศนะของผู้บริหารสถานศึกษาสังกัดสำนักงานเขตพื้นที่การศึกษาปราจีนบุรี เขต 2 มีความสัมพันธ์กับผลการปฏิบัติงานของครูโดยรวมอยู่ในระดับปานกลางเมื่อพิจารณาเป็นรายด้านพบว่ามีความสัมพันธ์กันในระดับปานกลางเมื่อพิจารณาเป็นรายด้านพบว่ามีความสัมพันธ์กันในระดับปานกลาง 4 ด้านและระดับค่อนข้างต่ำ 2 ด้าน

จากงานวิจัยดังกล่าวมาแล้วนั้นพอจะสรุปรวมเป็นคุณลักษณะของครูปฐมวัยในด้านใหญ่ๆ ได้ 7 ด้านดังนี้ 1) คุณลักษณะด้านบุคลิกภาพ 2) คุณลักษณะด้านการสอน 3) คุณลักษณะด้านมนุษยสัมพันธ์ 4) คุณลักษณะด้านทักษะและความสามารถ 5) คุณลักษณะด้านคุณธรรมจริยธรรม 6) คุณลักษณะด้านการพัฒนาตนเอง 7) คุณลักษณะด้านเจตคติต่อวิชาชีพ

นอกจากคุณลักษณะที่กล่าวมาทั้ง 7 ด้านแล้วผู้วิจัยมีความคิดเห็นว่าคุณลักษณะที่ถือว่าเป็นลักษณะเฉพาะของครูปฐมวัยที่สำคัญที่สุดก็คือความมีจิตใจที่บริสุทธิ์คิดและปฏิบัติกิจกรรมทุกอย่างให้เกิดผลต่อการพัฒนาเด็กแต่ละคนอย่างแท้จริงเมื่อครูมีจิตใจที่บริสุทธิ์การปฏิบัติภารกิจต่างๆ ก็จะสำเร็จลุล่วงอย่างดียิ่ง ความสุขก็จะบังเกิดขึ้นทั้งครูและเด็ก

ตอนที่ 3 องค์ประกอบและตัวบ่งชี้ภาวะผู้นำทางวิชาการที่ใช้ในการวิจัย

การนำเสนอสาระที่เกี่ยวกับตัวบ่งชี้ภาวะผู้นำทางวิชาการผู้วิจัยได้นำเสนอเป็น 4 ส่วนประกอบด้วย

- 3.1 องค์ประกอบหลักภาวะผู้นำทางวิชาการ
- 3.2 องค์ประกอบย่อยภาวะผู้นำทางวิชาการ
- 3.3 กรอบแนวคิดในการวิจัย

จากการศึกษาเอกสาร แนวคิดและงานวิจัยที่เกี่ยวข้องกับภาวะผู้นำทางวิชาการ ได้แนวคิดและข้อเสนอเกี่ยวกับบทบาทของครูปฐมวัยในฐานะผู้นำทางวิชาการ

ที่หน่วยงานทางการศึกษาก็กำหนดบทบาทสำหรับครูปฐมวัยสอดคล้อง คล้ายคลึงกัน แนวความคิดเหล่านี้เป็นภาพกว้าง เป็นพฤติกรรมที่สามารถสังเกตเห็นได้ เพียงแต่นักวิจัย เหล่านั้นไม่ได้ จัดกลุ่มพฤติกรรมอย่างชัดเจนส่วนรูปแบบภาวะผู้นำทางวิชาการนั้น นัก การศึกษา นักวิจัยและหน่วยงานทางการศึกษาได้เสนอรูปแบบพฤติกรรมภาวะผู้นำทาง วิชาการที่ชัดเจนเจาะจงมากขึ้น โดยการเสนอหัวข้อหลักและประเด็นย่อยๆ เสริมซึ่ง สอดคล้องแนวคิดและงานวิจัยที่เกี่ยวข้อง

นักการศึกษาและนักวิจัยที่เสนอแนวคิดและรูปแบบ ต่างก็ให้รายละเอียด บลึกละเอียด เกี่ยวกับภาวะผู้นำทางวิชาการต่างกันไป ทั้งที่เหมือนกันและต่างกัน ส่วนนักวิจัย อื่นๆ ก็ให้ความเห็นเป็นเกร็ดปลุกย่อยเกี่ยวกับพฤติกรรมภาวะผู้นำทางวิชาการ

เมื่อพิจารณาข้อมูลจากเอกสารตามที่กล่าวมาแล้ว ผู้วิจัยได้จัดกลุ่มพฤติกรรม ภาวะผู้นำทางวิชาการออกเป็น 3 กลุ่มใหญ่ ซึ่งต่อไปนี้จะเรียกชื่อของกลุ่มใหญ่ว่า “องค์ประกอบหลัก” และจัดกลุ่มพฤติกรรมที่มีลักษณะคล้ายกันและเป็นส่วนย่อยของ องค์ประกอบหลักซึ่งต่อไปนี้จะเรียกว่า “องค์ประกอบย่อย” ได้จำนวน 11 องค์ประกอบ ย่อย และพฤติกรรมที่สามารถสังเกตเห็นได้ในแต่ละองค์ประกอบย่อย เป็นตัวแปรประกอบ หรือเรียกว่า “ตัวบ่งชี้” ดังจะนำเสนอเป็นตารางสังเคราะห์ต่อไป

3.1 องค์ประกอบหลักภาวะผู้นำทางวิชาการ

เอกสารและงานวิจัยที่เกี่ยวข้องกับภาวะผู้นำทางวิชาการได้มีผู้ศึกษาและค้นคว้า ดังต่อไปนี้

Leithwood and Duke (1999) ให้กล่าวถึงภาวะผู้นำทางวิชาการของครูในแง่ คุณลักษณะ 6 ด้าน คือ 1) เป็นผู้นำการเรียนการสอน 2) เป็นผู้นำการปรับปรุงและ เปลี่ยนแปลง 3) เป็นผู้นำการเป็นต้นแบบด้านคุณธรรม 4) เป็นผู้นำการมีส่วนร่วม 5) เป็นผู้นำการบริหารจัดการและ 6) เป็นผู้นำการแก้ปัญหาเฉพาะหน้า

Snell and Swanson (2000) ทำการวิจัยเชิงคุณภาพติดตามวิถีครูของครูผู้นำ 10 คน เป็นเวลามากกว่า 2 ปี ได้ผลสรุปว่าครูเหล่านั้นได้รับการยอมรับจากเพื่อนครูให้เป็น ผู้นำทางวิชาการประกอบด้วย 1) ครูแสดงความเชี่ยวชาญระดับสูงด้านการเรียนการสอน 2) การให้ความช่วยเหลือและร่วมมือกับครูคนอื่น 3) มีไหวพริบในการใช้อิทธิพลของตน

Neuman and Simmons (2000) เสนอแนวคิดว่าภาวะผู้นำทางวิชาการของครู มิใช่หน้าที่ของครูคนใดคนหนึ่งแต่เป็นหน้าที่ เป็นความรับผิดชอบ และเป็นการใช้อำนาจ ของครูทุกคนในโรงเรียนตราบใดที่ครูเหล่านั้นสามารถใช้พฤติกรรมผู้นำได้อย่างเหมาะสม

กับทุกภารกิจในโรงเรียนซึ่งประกอบด้วย สร้างแรงบันดาลใจและกระตุ้นการใช้ปัญญา ให้ทีมสร้างแนวคิดใหม่ สร้างวิธีการใหม่และนำไปสู่การปฏิบัติจนเห็นผลเชิงประจักษ์

Blase & Blase (2001) ได้ศึกษางานวิจัยเกี่ยวกับภาวะผู้นำทางวิชาการและได้ข้อสรุปหนึ่งว่า ภาวะผู้นำทางวิชาการประกอบด้วย 1) เน้นการเรียนการสอนเป็นอันดับสำคัญที่สุด 2) สร้างวัฒนธรรมการเรียนรู้ การวิเคราะห์และการวิพากษ์ 3) มีการตัดสินใจร่วมกันเกี่ยวกับงานการเรียนการสอน 4) สร้างข้อตกลงของกลุ่มและขององค์การ

Katzenmeyer and Moller (2001) กล่าวถึงปัจจัยที่มีอิทธิพลต่อความสำเร็จที่แสดงบทบาทและความรับผิดชอบของครูที่สะท้อนถึงการมีภาวะผู้นำทางวิชาการของครูซึ่งสอดคล้องไปกับการทำงานตามปกติในโรงเรียน ปัจจัยเหล่านี้ประกอบด้วย 1) ทักษะการสอนแบบมีอาชีพ 2) บุคลิกภาพที่เหมาะสมกับการเป็นครู 3) มีความมั่นคงและก้าวหน้าในอาชีพหน้าหน้าครูคนอื่น 4) มีความสนใจเกี่ยวกับการพัฒนาตนเองให้เกิดการเรียนรู้ 5) ทุ่มเทเวลาและมุ่งมั่นในการเป็นครูผู้นำ 6) การยอมรับและเชื่อถือจากเพื่อนครูจากการปฏิบัติการสอนตามปกติ

Crowther et al. (2002) ได้ทำการวิจัยเกี่ยวกับภาวะผู้นำทางวิชาการของครูในสถานการณ์ที่เป็นปัญหาหรือในโรงเรียนที่ประสบปัญหาวิกฤต โดยศึกษาเป็นเวลา 5 ปี ในประเทศออสเตรเลีย และสหรัฐอเมริกา ผลการวิจัยได้พบองค์ประกอบของภาวะผู้นำครู 6 ประการเรียงลำดับตามความสำคัญน้อยไปหามาก ดังนี้ 1) การมีความเชื่อมั่นหรือมีเจตคติทางบวกเกี่ยวกับการมีหนทางที่ดีกว่าเสมอ 2) มุ่งมั่นอย่างจริงจังในการปฏิบัติการสอน การเรียนรู้และการประเมิน 3) ส่งเสริมและสร้างชุมชนแห่งการเรียนรู้ร่วมกันระหว่างครูขึ้นในโรงเรียนบนรากฐานการจัดการเชิงระบบขององค์การที่ตายตัวไปสู่ระบบที่ยืดหยุ่น 4) เผชิญปัญหาและอุปสรรคภายใต้วัฒนธรรมและโครงสร้างขององค์การ 5) แปลงแนวคิดวิสัยทัศน์ไปสู่การปฏิบัติที่ทำได้จริง 6) อารมณ์รักษาไว้ซึ่งวัฒนธรรมองค์การแบบมุ่งสู่ความสำเร็จ

Suranna and Moss (2002) ทำการวิจัยค้นหาภาวะผู้นำทางวิชาการของครูในการเรียนการสอน พบว่าครูผู้มีภาวะผู้นำมีคุณลักษณะที่สำคัญดังนี้ 1) เป็นผู้สอนที่ดีในห้องเรียน 2) เป็นผู้นำทางชีวิตให้กับเพื่อนครู 3) เป็นผู้พัฒนาหลักสูตร 4) รับบทบาทเป็นตัวแทนขององค์กรทั้งในโรงเรียนหรือของสมาคมท้องถิ่น 5) ทำงานร่วมกับครูคนอื่น ๆ และผู้บริหารด้วย

Hoy and Hoy (2003) ได้กล่าวถึงบทบาทของผู้นำทางวิชาการว่า บทบาทที่สำคัญที่สุด ของผู้นำคือเป็นผู้นำทางวิชาการ (Instructional Leadership) ภาวะผู้นำทางวิชาการควรเกิดขึ้นเองทั้งในตัวผู้นำโรงเรียนและจากครู ทั้งนี้ครูเป็นผู้ทำการสอนในชั้นเรียน ซึ่งประกอบด้วย 1) หลักสูตรและการสอน และเป็นผู้ที่มีความรู้เป็นอย่างดีเยี่ยม 2) การพัฒนาบรรยากาศของโรงเรียน 3) การปฏิบัติการสอนที่ดีที่สุด 4) ผู้ที่เป็นผู้นำทางวิชาการจำเป็นต้องใช้เวลาในห้องเรียนเหมือนเป็นเพื่อนร่วมงานและพูดคุยกับเพื่อนครูเกี่ยวกับการเรียน และการสอน 5) การปรับปรุงการสอนและการเรียนเป็นกระบวนการต่อเนื่อง 6) การพูดคุยเกี่ยวกับอาชีพของตนและพัฒนาอาชีพอันเกี่ยวเนื่องกับการปรับปรุงการสอน 7) ปรับปรุงการเรียนของนักเรียน 8) ปรับปรุงกลยุทธ์การสอนที่เหมาะสมต่อสถานการณ์ต่างๆ 9) การนิเทศการให้ความร่วมมือ ความเป็นเพื่อนร่วมงาน ความชำนาญการ และทีมงาน

MacNeill, Cavanagh, and Silcox (2003) ได้ระบุว่า ผู้นำทางวิชาการมีพฤติกรรมหลายประการ ประกอบด้วย 1) คำมั่นถึงความคาดหวังของสังคมที่มีต่อโรงเรียนโดยเฉพาะด้านคุณธรรม จริยธรรม 2) กำหนดวิสัยทัศน์และพันธกิจเกี่ยวกับการเรียนรู้ของนักเรียนโดยเน้นการมีส่วนร่วม 3) ทำให้ครูและนักเรียนมีความมุ่งมั่นและรับผิดชอบต่อพันธกิจ 4) นำความรู้ของผู้เชี่ยวชาญมาใช้เพื่อพัฒนาการเรียนรู้อและพัฒนาการของนักเรียน 5) พัฒนาการสอนของครู 6) เปิดโอกาสให้ครูได้รับการพัฒนาและมีส่วนร่วมในการบริหาร 7) ใช้ภาวะผู้นำหลายด้านกับครู 8) ให้ความสำคัญแก่การสอนมากกว่าการบริหารทั่วไป 9) สร้างสรรค์และแลกเปลี่ยนความรู้ภายในโรงเรียน 10) สร้างความสัมพันธ์กับชุมชน 11) ทบทวนและปรับปรุงวัฒนธรรมเพื่อพัฒนาโรงเรียน

York-Barr and Duke (2004) ได้สังเคราะห์งานวิจัยเกี่ยวกับภาวะผู้นำทางวิชาการของครู ผลการศึกษาจำแนกลักษณะภาวะผู้นำของครูออกเป็น 6 ด้าน คือ 1) การประสานงานและการจัดการงานเกี่ยวกับหลักสูตรสถานศึกษาและหลักสูตรท้องถิ่นที่ใช้ร่วมกันในเขตพื้นที่การศึกษา 2) การพัฒนาวิชาชีพครูให้กับเพื่อนร่วมงาน 3) การมีส่วนร่วมในการเปลี่ยนแปลงเพื่อเพิ่มประสิทธิภาพของโรงเรียน หรือการมีส่วนร่วมในการพัฒนาโรงเรียน 4) การมีส่วนร่วมกับผู้ปกครองและชุมชน 5) การส่งเสริมวิชาชีพครู 6) การสร้างพันธกิจร่วมกับสถาบันผลิตครู

Alig-Mielcarek & Hoy (2005) ได้ทำการศึกษาวิจัย วิเคราะห์ตามหลักทฤษฎีและที่ปรากฏเกี่ยวกับธรรมชาติ ความหมายและอิทธิพลของภาวะผู้นำทางวิชาการ

องค์ประกอบภาวะผู้นำทางวิชาการประกอบด้วย 1) กำหนดวิสัยทัศน์ เป้าหมายและพันธกิจการเรียนรู้ 2) บริหารจัดการหลักสูตรและการสอน 3) พัฒนานักเรียน 4) พัฒนาครู 5) สร้างบรรยากาศและวัฒนธรรมการเรียนรู้ 6) เน้นงานด้านวิชาการเป็นเรื่องสำคัญที่สุด 7) ดำเนินกิจกรรมต่างๆ ที่เกี่ยวกับ 8) ความก้าวหน้าของนักเรียน 9) สื่อสารให้เป็นที่เข้าใจถึงวิสัยทัศน์ที่ชัดเจน 10) ประเมินผลและแลกเปลี่ยนเรียนรู้กับครู 11) รับผิดชอบการพัฒนาบรรยากาศของโรงเรียน 12) แสดงความยินดีเมื่อมีความเป็นเลิศ 13) พัฒนาอาชีพครูอย่างต่อเนื่อง 14) นิเทศการสอน ประเมินผลการทำงานของครู 15) สร้างสภาพแวดล้อมให้เอื้อต่อการเรียน 16) กำหนดพันธกิจ 17) นิเทศการสอน 18) กำกับติดตามความก้าวหน้าของนักเรียน 19) วิเคราะห์ข้อมูลในการพัฒนาผลสัมฤทธิ์ 20) ทำให้ครูและนักเรียนมีความมุ่งมั่นและรับผิดชอบ 21) พัฒนาการสอนตนเอง 22) สร้างสรรค์และแลกเปลี่ยนความรู้ในโรงเรียน 23) พัฒนาครูแกนนำ 24) พัฒนาและรักษาความสัมพันธ์ภาพที่ดีกับนักเรียน ครูและผู้ปกครอง

Richardson Ackerman and Sarah Mackenzie (2006) ได้ระบุลักษณะและภาระหน้าที่ของครูที่มีภาวะผู้นำว่าแม้บทบาทแบบเป็นทางการของครูจะยังคงดำเนินอยู่แต่บทบาทใหม่ของครูที่มีภาวะผู้นำทางวิชาการกลับเป็นไปในแบบไม่เป็นทางการและได้รับมาจากประสบการณ์ในระหว่างการเรียนรู้การสอน ซึ่งบทบาทด้านนี้แสดงออกดังนี้ 1) การแลกเปลี่ยนความรู้ที่เกิดในห้องเรียนและแลกเปลี่ยนทักษะของตนเองกับผู้อื่น 2) เป็นผู้ที่หมั่นฝึกฝนตนเองอยู่เสมอและเป็นพี่เลี้ยงคอยให้คำปรึกษากับครูใหม่ 3) การเป็นแบบอย่างในการประสานความร่วมมือ 4) ดูแลเอาใจใส่นักเรียนของตน 5) เข้าใจความขัดแย้งอันมักจะเกิดขึ้นกับภารกิจของโรงเรียน

Fullan (2008) กล่าวถึงองค์ประกอบสำคัญของภาวะผู้นำทางวิชาการของครูคือ 1) มีความมุ่งมั่นและการพัฒนาตน ไปสู่ครูมืออาชีพอย่างต่อเนื่อง 2) การสนับสนุนช่วยเหลือครูคนอื่นให้สามารถพัฒนาไปสู่ครูมืออาชีพด้วย

วาโร เพ็งสวัสดิ์ (2549, หน้า 11) ได้ทำการศึกษาการพัฒนา รูปแบบความสัมพันธ์โครงสร้างเชิงเส้นตรงของประสิทธิผลภาวะผู้นำของผู้บริหารที่ส่งผลต่อประสิทธิผลของโรงเรียน ได้กล่าวถึงการเป็นผู้นำทางวิชาการ เป็นผู้ที่มีความสามารถในการนำเอาความรู้ วิธีการ แนวความคิด เทคนิควิธีที่มีประสิทธิภาพในการจัดการศึกษา มาใช้ดังนี้ 1) การวางแผนและการนำแผนมาปฏิบัติ 2) การจัดการเรียนรู้ 3) การพัฒนา

หลักสูตร 4) การวิจัยเพื่อพัฒนาการเรียนการสอน 5) การนิเทศการศึกษา และ 6) การส่งเสริมทางวิชาการ

โกศิษฎ์ เพลรินทร์ (2552) ได้ทำการศึกษาการพัฒนาตัวบ่งชี้ภาวะผู้นำทางวิชาการสำหรับผู้บริหารสถานศึกษาขั้นพื้นฐานและได้กล่าวถึงภาวะผู้นำทางวิชาการ หมายถึงพฤติกรรมที่มีอิทธิพลต่อการเพิ่มพูนการเรียนรู้ของนักเรียนโดยอาศัยกระบวนการ ดังนี้ 1) การกำหนดวิสัยทัศน์เป้าหมายและพันธกิจการเรียนรู้ 2) การบริหารจัดการหลักสูตรและการสอน 3) การพัฒนานักเรียน 4) การพัฒนาครูและ 5) การส่งเสริมบรรยากาศสิ่งแวดล้อมและวัฒนธรรมการเรียนรู้

สำนักงานคณะกรรมการการศึกษาขั้นพื้นฐาน (2553) ได้กล่าวถึงภาวะผู้นำทางวิชาการของครูในคู่มือการประเมินสมรรถนะครูในการปฏิบัติงานของครูระดับการศึกษาขั้นพื้นฐานโดยมีวัตถุประสงค์เพื่อประเมินสมรรถนะในการปฏิบัติงานของครูผู้สอนและใช้เป็นฐานข้อมูลในการกำหนดกรอบการพัฒนาสมรรถนะครูตามนโยบายพัฒนาครูทั้งระบบ ประกอบด้วย 5 ด้าน ดังนี้ 1) มีวุฒิภาวะความเป็นผู้ใหญ่ที่เหมาะสมกับความเป็นครู (Adult Development) 2) มีการสนทนาอย่างสร้างสรรค์ (Dialogue) 3) เป็นบุคคลแห่งการเปลี่ยนแปลง (Change Agency) 4) มีการปฏิบัติงานอย่างไตร่ตรอง (Reflective Practice) 5) การมุ่งพัฒนาผลสัมฤทธิ์ผู้เรียน (Concern for Improving Pupil Achievement)

ตาราง 5 สังเคราะห์องค์ประกอบหลักภาวะผู้นำทางวิชาการ

องค์ประกอบภาวะ ผู้นำทางวิชาการ	แหล่งข้อมูล	LeithwoodDuke (1999)	Snell andSwanson (2000)	NeumanandSimmons (2000)	Blased& Blasé (2001)	Katzenmeyerand Moller (2001)	Crowtheret al. (2002)	Suranna and-Moss (2002)	Hoy & Hoy (2003)	MacNeill, Cavanagh, and Silcox (2003)	York-Barr and Duke (2004)	Alig-Mielcarekและ Hoy (2005)	Richardson Ackerman and Sarah Mackenzie (2006)	Fullan (2008)	วาโร เท็งสวัสดิ์ (2549)	โกศิษฐ์ เปรลรินทร์(2552)	สพฐ. (2553)	รวม	องค์ประกอบที่มุ่งศึกษา
1. กำหนดวิสัยทัศน์เป้าหมายและพันธกิจการเรียนรู้					✓				✓	✓		✓			✓			5	
2. บริหารจัดการหลักสูตรและการสอน			✓	✓	✓		✓	✓	✓	✓		✓	✓	✓	✓			10	✓
3. พัฒนานักเรียน				✓				✓	✓	✓	✓	✓			✓	✓		7	✓
4. พัฒนาครู	✓	✓		✓	✓	✓	✓	✓	✓	✓	✓	✓	✓	✓	✓	✓	✓	14	✓
5. สร้างบรรยากาศและวัฒนธรรมการเรียนรู้				✓				✓	✓	✓		✓			✓			5	
6. เน้นงานด้านวิชาการเป็นเรื่องสำคัญที่สุด								✓	✓	✓		✓						3	
7. ดำเนินกิจกรรมต่างๆที่เกี่ยวกับความก้าวหน้าของนักเรียน								✓	✓	✓		✓						3	
8. สื่อสารให้เป็นที่เข้าใจถึงวิสัยทัศน์ที่ชัดเจน								✓	✓	✓		✓						2	
9. ประเมินผลและแลกเปลี่ยนเรียนรู้กับครู								✓	✓	✓		✓						2	

ตาราง 5 (ต่อ)

แหล่งข้อมูล องค์ประกอบภาวะ ผู้นำทางวิชาการ	Leithwood and Duke (1999)	Snell and Swanson (2000)	Neuman and Simmons (2000)	Blased & Blasé (2001)	Katzenmeyer and Moller (2001)	Crowther et al. (2002)	Suranna and Moss (2002)	Hoy & Hoy (2003)	(2003)	York-Barr and Duke (2004)	Alig-Mielcarek และ Hoy (2005)	Richardson Ackerman and Sarah Mackenzie (2006)	Fullan (2008)	วาริโร เฟ็งสวัลด์ตี (2549)	โกดิษฐ์ เปลวิรินทร์ (2552)	สพฐ. (2553)	รวม	องค์ประกอบที่มุ่งศึกษา	
10. รับผิดชอบการพัฒนาบรรยากาศของโรงเรียน								✓			✓						2		
11. แสดงความยินดีเมื่อมีความเป็นเลิศ								✓			✓		✓					2	
12. พัฒนาอาชีพครูอย่างต่อเนื่อง								✓			✓							2	
13. นิเทศการสอนประเมินผลการทำงานของครู											✓							1	
14. สร้างสภาพแวดล้อมให้เอื้อต่อการเรียน											✓							1	
15. กำหนดพันธกิจ											✓							1	
16. นิเทศการสอน											✓							1	
17. กำกับติดตามความก้าวหน้าของนักเรียน											✓							1	
18. วิเคราะห์ข้อมูลในการพัฒนาผลสัมฤทธิ์											✓							1	

ตาราง 5 (ต่อ)

องค์ประกอบภาวะ ผู้นำทางวิชาการ	แหล่งข้อมูล														รวม	องค์ประกอบที่มุ่งศึกษา			
	Leithwood and Duke (1999)	Snell and Swanson (2000)	Childs-Bowen and Scrivner (2000)	Neuman and Simmons (2000)	Blased & Blasé (2001)	Katzenmeyer and Moller (2001)	Hoy & Hoy (2003)	Crowther et al. (2002)	Suranna and Moss (2002)	(2003)	York-Barr and Duke (2004)	Alig-Mielcarek และ Hoy (2005)	Richardson Ackerman and Sarah Mackenzie (2006)	Fullan (2008)			วาโร เฟ็งสวัตต์ (2549)	โกศิษฐ์ เปรลรินทร์ (2552)	สพฐ. (2553)
19. ทำให้ครูและนักเรียนมีความมุ่งมั่นและรับผิดชอบ												✓						1	
20. พัฒนาการสอนตนเอง	✓	✓	✓									✓		✓				5	
21. สร้างสรรค์และแลกเปลี่ยนความรู้ในโรงเรียน												✓						1	
22. พัฒนาครูแกนนำ												✓						1	
23. พัฒนาและรักษาความสัมพันธ์ภาพที่ดีกับนักเรียน ครูและผู้ปกครอง												✓						1	
24. คำนึงความคาดหวังของสังคมต่อโรงเรียน										✓								1	
25. นำความรู้และผู้เชี่ยวชาญมาพัฒนาการเรียนรูู้										✓								1	
26. ให้ความสำคัญแก่การสอนมากกว่าบริหารทั่วไป										✓								1	
27. สร้างความสัมพันธ์กับชุมชน										✓								1	
28. ปรับปรุงวัฒนธรรมเพื่อพัฒนาโรงเรียน										✓								1	

ตาราง 5 (ต่อ)

<p>แหล่งข้อมูล</p> <p>องค์ประกอบภาวะ ผู้นำทางวิชาการ</p>	Leithwood and Duke (1999)	Snell and Swanson (2000)	Neuman and Simmons (2000)	Blased & Blasé (2001)	Katzenmeyer and Moller (2001)	Crowther et al. (2002)	Suranna and Moss (2002)	Hoy & Hoy (2003)	MacNeill, Cavanagh, and Silcox (2003)	York-Barr and Duke (2004)	Alig-Mielcarek และ Hoy (2005)	Richardson Ackerman and Sarah Mackenzie (2006)	Fullan (2008)	วาริร เฟ็งสวีสตี้ (2549)	โกดิษฐ์ เบสริณทร์ (2552)	สพฐ. (2553)	รวม	องค์ประกอบที่มุ่งศึกษา
29. สร้างวัฒนธรรมการเรียนรู้การวิเคราะห์และการวิพากษ์				✓					✓								2	
30. เปิดโอกาสให้ครูมีส่วนร่วมในการบริหาร									✓								1	
31. ตัดสินใจร่วมกันเกี่ยวกับการเรียนการสอน				✓													1	
32. สร้างข้อตกลงของกลุ่มและองค์กร				✓													1	
33. ก่อให้เกิดความเชื่อถือและเสริมแรงบวก				✓													1	
34. คงสภาพและเพิ่มพูนการเปลี่ยนแปลง				✓					✓								2	

จากตาราง 5 ผู้วิจัยได้สังเคราะห์เพื่อกำหนดองค์ประกอบหลักของภาวะผู้นำทางวิชาการสำหรับครูปฐมวัยพบว่ามีองค์ประกอบเชิงทฤษฎี (Theoretical Framework) จำนวน 34 องค์ประกอบ ซึ่งสามารถคัดสรรองค์ประกอบหลักของภาวะผู้นำทางวิชาการได้ 3 องค์ประกอบ ซึ่งจะใช้เป็นกรอบแนวคิด (Conceptual Framework) ในการวิจัยครั้งนี้ : ผู้วิจัยได้ใช้เกณฑ์การพิจารณาจากความถี่ขององค์ประกอบที่นักวิจัยส่วนใหญ่เลือกเป็นองค์ประกอบหลักของภาวะผู้นำทางวิชาการในระดับสูง (มีความถี่ตั้งแต่ 7 ขึ้นไป) โดยจัดกลุ่มตัวบ่งชี้ที่มีสาระคล้ายกันซึ่งครอบคลุมพฤติกรรมภาวะผู้นำทางวิชาการของครูปฐมวัย ซึ่งได้องค์ประกอบหลัก จำนวน 3 องค์ประกอบดังนี้ 1) การบริหารจัดการหลักสูตรและการจัดการเรียนรู้ปฐมวัย 2) การพัฒนาครูปฐมวัย 3) การพัฒนาเด็กปฐมวัยซึ่งโมเดลการวัดองค์ประกอบหลักภาวะผู้นำทางวิชาการสำหรับครูปฐมวัย ดังภาพประกอบ 5

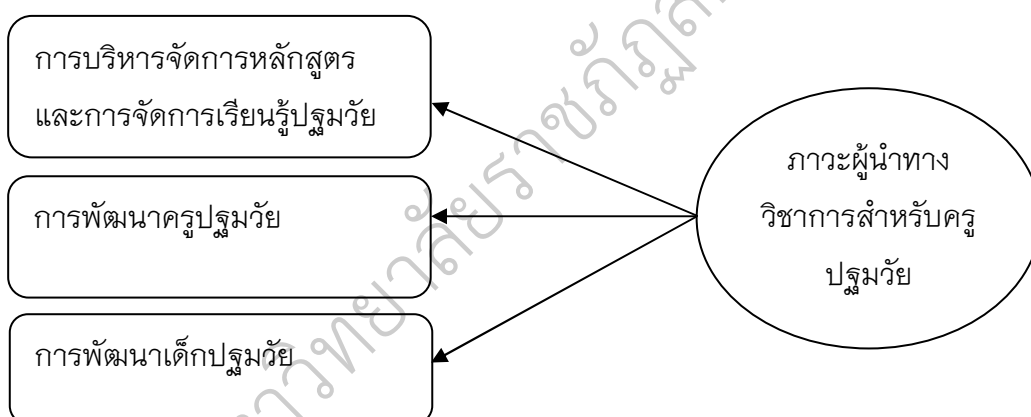

ภาพประกอบ 5 โมเดลการวัดองค์ประกอบหลักภาวะผู้นำทางวิชาการสำหรับครูปฐมวัย

ในลำดับต่อไป ผู้วิจัยศึกษาทฤษฎีและงานวิจัยที่เกี่ยวข้องเพื่อสังเคราะห์หาองค์ประกอบย่อยของแต่ละองค์ประกอบหลัก เมื่อได้องค์ประกอบย่อยของแต่ละองค์ประกอบหลักแล้ว ผู้วิจัยจะศึกษาทฤษฎีและงานวิจัยเพื่อสังเคราะห์หาปริมาณเชิงปฏิบัติการและตัวบ่งชี้ของแต่ละองค์ประกอบย่อยของแต่ละองค์ประกอบหลักต่อไป

3.2 องค์ประกอบย่อยภาวะผู้นำทางวิชาการ

จากการสังเคราะห์องค์ประกอบหลักภาวะผู้นำทางวิชาการ ซึ่งมี 3 องค์ประกอบ ได้แก่ 1) ด้านการบริหารจัดการหลักสูตรและการจัดการเรียนรู้ปฐมวัย

2) ด้านการพัฒนาครูปฐมวัย และ 3) การพัฒนาเด็กปฐมวัยในแต่ละองค์ประกอบมีรายละเอียด ดังนี้

3.2.1 องค์ประกอบการบริหารจัดการหลักสูตรและการจัดการเรียนรู้ปฐมวัย

ในการศึกษาแนวคิดและงานวิจัยที่เกี่ยวกับองค์ประกอบการบริหารจัดการหลักสูตรและการจัดการเรียนรู้ปฐมวัยดังรายละเอียดต่อไปนี้

Cotton (2000) ได้ศึกษาเกี่ยวกับการบริหารจัดการหลักสูตรและการจัดการเรียนรู้ประกอบด้วย 1) การใช้หลักสูตรสถานศึกษาปฐมวัย 2) การนิเทศกำกับติดตามประเมินผล สรุปผลและปรับปรุงแก้ไขการบริหารหลักสูตรสถานศึกษาปฐมวัย 3) การให้คำปรึกษาข้อมูลทางวิชาการ 4) ความเข้าใจหลักสูตรกับปัจจัยที่เกี่ยวข้อง

Supovitz and Poglinco (2001) ได้ศึกษาเกี่ยวกับการบริหารจัดการหลักสูตรและการจัดการเรียนรู้ประกอบด้วย 1) การใช้หลักสูตรสถานศึกษาปฐมวัย 2) การนิเทศกำกับติดตามประเมินผล สรุปผลและปรับปรุงแก้ไขการบริหารหลักสูตรสถานศึกษาปฐมวัย 3) ความเข้าใจหลักสูตรกับปัจจัยที่เกี่ยวข้อง

King (2002) ได้ศึกษาเกี่ยวกับภาวะผู้นำการเปลี่ยนแปลง พบว่าความสามารถในการบริหารจัดการหลักสูตรและการจัดการเรียนรู้ประกอบด้วย 1) การใช้หลักสูตรสถานศึกษาปฐมวัย 2) การให้ข้อมูลป้อนกลับเกี่ยวกับการเรียนการสอนการจัดระบบการเรียนรู้

Jazzar and Algozzine (2007) ได้ศึกษาเกี่ยวกับกลยุทธ์สำคัญในการเป็นผู้นำทางการศึกษาที่ประสบความสำเร็จในศตวรรษที่ 21 พบว่าการบริหารจัดการหลักสูตรและการจัดการเรียนรู้ประกอบด้วย 1) การจัดทำหลักสูตรสถานศึกษาปฐมวัย 2) การวางแผนดำเนินการใช้หลักสูตรสถานศึกษา 3) การใช้หลักสูตรสถานศึกษาปฐมวัย 4) ความเข้าใจหลักสูตรกับปัจจัยที่เกี่ยวข้อง 5) การให้ข้อมูลป้อนกลับเกี่ยวกับการเรียนการสอน 6) การจัดระบบการเรียนรู้

กรมวิชาการกระทรวงศึกษาธิการ (2545) ได้ศึกษาเกี่ยวกับการบริหารจัดการหลักสูตรและการจัดการเรียนรู้ประกอบด้วย 1) การเตรียมความพร้อมของสถานศึกษา 2) การจัดทำหลักสูตรสถานศึกษาปฐมวัย 3) การวางแผนดำเนินการใช้หลักสูตรสถานศึกษา 4) การใช้หลักสูตรสถานศึกษาปฐมวัย 5) การนิเทศกำกับติดตามประเมินผล สรุปผลและปรับปรุงแก้ไขการบริหารหลักสูตรสถานศึกษาปฐมวัย

6) การสรุปผลการดำเนินการบริหารจัดการหลักสูตรสถานศึกษา 7) การปรับปรุงและพัฒนากระบวนการบริหารจัดการหลักสูตรสถานศึกษา

สำนักงานคณะกรรมการการศึกษาขั้นพื้นฐาน (2547) ได้ศึกษาเกี่ยวกับการบริหารจัดการหลักสูตรและการจัดการเรียนรู้ประกอบด้วย 1) การเตรียมความพร้อมของสถานศึกษา 2) การจัดทำหลักสูตรสถานศึกษาปฐมวัย 3) การวางแผนดำเนินการใช้หลักสูตรสถานศึกษา 4) การใช้หลักสูตรสถานศึกษาปฐมวัย 5) การนิเทศกำกับติดตามประเมินผล สรุปผลและปรับปรุงแก้ไขการบริหารหลักสูตรสถานศึกษาปฐมวัย

6) การสรุปผลการดำเนินการบริหารจัดการหลักสูตรสถานศึกษา 7) การปรับปรุงและพัฒนากระบวนการบริหารจัดการหลักสูตรสถานศึกษา

ภัสสรีย์ เจริญศิริ (2547) ได้ศึกษาเกี่ยวกับการบริหารจัดการหลักสูตรและการจัดการเรียนรู้ประกอบด้วย 1) การเตรียมความพร้อมของสถานศึกษา 2) การจัดทำหลักสูตรสถานศึกษาปฐมวัย 3) การวางแผนดำเนินการใช้หลักสูตรสถานศึกษา 4) การใช้หลักสูตรสถานศึกษาปฐมวัย 5) การนิเทศกำกับติดตามประเมินผล สรุปผลและปรับปรุงแก้ไขการบริหารหลักสูตรสถานศึกษาปฐมวัย 6) การสรุปผลการดำเนินการบริหารจัดการหลักสูตรสถานศึกษา 7) การปรับปรุงและพัฒนากระบวนการบริหารจัดการหลักสูตรสถานศึกษา

ไตรนาถ ศรีจันทร์ (2548) ได้ศึกษาเกี่ยวกับการบริหารจัดการหลักสูตรและการจัดการเรียนรู้ประกอบด้วย 1) การเตรียมความพร้อมของสถานศึกษา 2) การจัดทำหลักสูตรสถานศึกษาปฐมวัย 3) การวางแผนดำเนินการใช้หลักสูตรสถานศึกษา 4) การใช้หลักสูตร

วิรุฬห์ เกิดภักดี (2551) ได้ศึกษาเกี่ยวกับการบริหารจัดการหลักสูตรและการจัดการเรียนรู้ประกอบด้วย 1) การจัดทำหลักสูตรสถานศึกษาปฐมวัย 2) การใช้หลักสูตรสถานศึกษาปฐมวัย 3) การนิเทศกำกับติดตามประเมินผล สรุปผลและปรับปรุงแก้ไขการบริหารหลักสูตรสถานศึกษาปฐมวัย

โกศิษฎ์ เปลรินทร์ (2552) ได้ศึกษาเกี่ยวกับการบริหารจัดการหลักสูตรและการจัดการเรียนรู้ประกอบด้วย 1) การจัดทำหลักสูตรสถานศึกษาปฐมวัย 2) ความเข้าใจหลักสูตรกับปัจจัยที่เกี่ยวข้อง 3) การให้ข้อมูลย้อนกลับเกี่ยวกับการเรียนการสอนสถานศึกษาปฐมวัย 4) การนิเทศกำกับติดตามประเมินผล สรุปผลและปรับปรุงแก้ไขการ

บริหารหลักสูตรสถานศึกษาปฐมวัย 5) การสรุปผลการดำเนินการบริหารจัดการหลักสูตรสถานศึกษา 6) การปรับปรุงและพัฒนากระบวนการบริหารจัดการหลักสูตรสถานศึกษา

กมล ตราชู (2553) ได้ศึกษาเกี่ยวกับการบริหารจัดการหลักสูตรและการจัดการเรียนรู้ประกอบด้วย 1) การใช้หลักสูตรสถานศึกษาปฐมวัย 2) การสรุปผลการดำเนินการบริหารจัดการหลักสูตรสถานศึกษา 3) การปรับปรุงและพัฒนากระบวนการบริหารจัดการหลักสูตรสถานศึกษา

ประยูร ชูสอน (2553) ได้ศึกษาเกี่ยวกับการบริหารจัดการหลักสูตรและการจัดการเรียนรู้ประกอบด้วย 1) การเตรียมความพร้อมของสถานศึกษา 2) การจัดทำหลักสูตรสถานศึกษาปฐมวัย 3) การวางแผนดำเนินการใช้หลักสูตรสถานศึกษา 4) การใช้หลักสูตรสถานศึกษาปฐมวัย 5) การนิเทศกำกับติดตามประเมินผล สรุปผลและปรับปรุงแก้ไขการบริหารหลักสูตรสถานศึกษาปฐมวัย 6) การสรุปผลการดำเนินการบริหารจัดการหลักสูตรสถานศึกษา 7) การปรับปรุงและพัฒนากระบวนการบริหารจัดการหลักสูตรสถานศึกษา

สมรรณะ สพฤ. (2553) ได้ศึกษาเกี่ยวกับการบริหารจัดการหลักสูตรและการจัดการเรียนรู้ประกอบด้วย 1) การเตรียมความพร้อมของสถานศึกษา 2) การจัดทำหลักสูตรสถานศึกษาปฐมวัย

ผลการสังเคราะห์องค์ประกอบย่อยปรากฏในตาราง 6 ดังนี้

ตาราง 6 แสดงการสังเคราะห์องค์ประกอบย่อยการบริหารจัดการหลักสูตรและการจัดการเรียนรู้อย่าง

แหล่งข้อมูล	Cotton (2000)	Supovitz and Poglinco(2001)	King (2002)	Jazzar and Alaozzinel(2007)	กรมวิชาการกระทรวงศึกษาธิการ (2545)	สำนักงานคณะกรรมการการศึกษาขั้นพื้นฐาน ภัทสรีย์ เจริญศิริ(2547)	ไทรนาถดิเรจันทร (2548)	วิรุฬเกิดภักดี (2551)	โกศิษฐ์ เปรลรินทร์(2552)	กมล ตราชู (2553)	ประยูร ชูสอน (2553)	สมรรถนะ สพฐ. (2553)	รวม	องค์ประกอบย่อยที่มุ่ง
องค์ประกอบย่อยการบริหารจัดการหลักสูตรและการจัดการเรียนรู้อย่าง														
1. การเตรียมความพร้อมของสถานศึกษา					✓	✓	✓				✓	✓	6	
2. การจัดทำหลักสูตรสถานศึกษาปฐมวัย				✓	✓	✓	✓	✓	✓		✓	✓	9	✓
3. การวางแผนดำเนินการใช้หลักสูตรสถานศึกษา				✓	✓	✓	✓				✓		6	
4. การใช้หลักสูตรสถานศึกษาปฐมวัย	✓	✓	✓	✓	✓	✓	✓	✓		✓	✓		11	✓
5. การนิเทศกำกับติดตามประเมินผล สรุปลผลและปรับปรุงแก้ไขการบริหารหลักสูตรสถานศึกษาปฐมวัย	✓	✓			✓	✓	✓	✓			✓		8	✓
6. การสรุปลผลการดำเนินการบริหารจัดการหลักสูตรสถานศึกษา					✓	✓	✓			✓	✓		6	
7. การปรับปรุงและพัฒนากระบวนการบริหารจัดการหลักสูตรสถานศึกษา					✓	✓	✓				✓		5	
8. การให้คำปรึกษาข้อมูลทางวิชาการ	✓									✓			2	
9. ความเข้าใจหลักสูตรกับปัจจัยที่เกี่ยวข้อง	✓	✓		✓					✓				4	
10. การให้ข้อมูลย้อนกลับเกี่ยวกับการเรียนการสอน			✓	✓					✓				3	
11. การจัดระบบการเรียนรู้			✓	✓									2	

จากตาราง 6 การสังเคราะห์องค์ประกอบย่อยหลักการบริหารจัดการหลักสูตร และการจัดการเรียนรู้ปฐมวัยของภาวะผู้นำทางวิชาการซึ่งการศึกษาวิจัยครั้งนี้ผู้วิจัยได้ใช้เกณฑ์การพิจารณาจากความถี่ขององค์ประกอบที่นักวิจัยส่วนใหญ่เลือกเป็นองค์ประกอบหลักของภาวะผู้นำทางวิชาการในระดับสูง (มีความถี่ตั้งแต่ 8 ขึ้นไป ประกอบด้วย 1) การจัดทำหลักสูตรสถานศึกษาปฐมวัย 2) การใช้หลักสูตรสถานศึกษาปฐมวัย 3) การนิเทศ กำกับติดตาม ประเมินผลสรุปผลและปรับปรุงแก้ไขการบริหารหลักสูตรสถานศึกษา ปฐมวัยดังรายละเอียดต่อไปนี้

3.2.1.1 องค์ประกอบย่อยการจัดทำหลักสูตรสถานศึกษาปฐมวัย

นักการศึกษาที่ให้แนวคิดสนับสนุนองค์ประกอบย่อยการจัดทำหลักสูตรสถานศึกษาปฐมวัยเช่น Jazzar and Algozzine (2007), ประยูร ชูสอน (2553), สมรรถนะ สพฐ. (2553), ไกศิษฏ์ เปลรินทร์ (2552), ไตรนาถ ศรีจันทร์ (2548), ภัทสรีย์ เจริญศิริ (2547), วิรุฬห์ เกิดภักดี (2551), กรมวิชาการกระทรวงศึกษาธิการ (2545), สำนักงานคณะกรรมการการศึกษาขั้นพื้นฐาน (2547) การจัดทำหลักสูตรสถานศึกษาปฐมวัยประกอบด้วย 1) สร้างความตระหนักให้แก่บุคคลซึ่งประกอบด้วย คณะกรรมการสถานศึกษา ผู้บริหารสถานศึกษาครูผู้สอนผู้ปกครองชุมชนนักเรียนทั้งนี้ เพื่อให้เห็นความสำคัญความจำเป็นที่ต้องร่วมมือกันบริหารจัดการหลักสูตรสถานศึกษาปฐมวัยของสถานศึกษาโดยการสำรวจสภาพปัจจุบันของบุคลากรจัดทำเอกสารเผยแพร่ความรู้ประชุมชี้แจงทำความเข้าใจรวมถึงการศึกษาดูงานจากแหล่งความรู้ที่หลากหลาย สื่อเอกสาร 2) พัฒนาบุคลากรของสถานศึกษาให้มีความรู้ความเข้าใจเกี่ยวกับการพัฒนาหลักสูตรสถานศึกษาโดยศึกษาหลักสูตรและเอกสารประกอบหลักสูตรศึกษาสภาพปัจจุบัน ปัญหาและความต้องการของบุคลากรจัดอบรมสัมมนา รวมถึงการสร้างเครือข่ายและ แลกเปลี่ยนประสบการณ์ 3) ดำเนินการแต่งตั้งคณะกรรมการสถานศึกษาซึ่งประกอบด้วย คณะกรรมการตามระเบียบของกระทรวงศึกษาธิการว่าด้วยคณะกรรมการบริหารหลักสูตรและงานวิชาการสถานศึกษาขั้นพื้นฐาน พ.ศ. 2544 และคณะกรรมการอื่นๆ ตามความจำเป็นซึ่งสถานศึกษาจะแต่งตั้งคณะกรรมการฝ่ายต่างๆ ตามความจำเป็นโดยอ้างอิง ระเบียบดังกล่าว 4) จัดทำระบบสารสนเทศของสถานศึกษาโดยการรวบรวมข้อมูลด้านต่างๆ เช่นบุคลากรงบประมาณอาคารสถานที่วัสดุอุปกรณ์สิ่งอำนวยความสะดวกภูมิปัญญาท้องถิ่นแหล่งการเรียนรู้รวมทั้งข้อมูลเกี่ยวกับผู้เรียนชุมชนท้องถิ่นและจัดทำข้อมูลต่างๆ ให้เป็นระบบ 5) จัดทำแผนพัฒนาคุณภาพการศึกษาโดยกำหนดวิสัยทัศน์ภารกิจ

เป้าหมายของสถานศึกษาให้สอดคล้องกับหลักสูตรการศึกษาขั้นพื้นฐานหลักสูตร การศึกษาปฐมวัยความต้องการของผู้เรียนผู้ปกครองชุมชนและสนองนโยบายกฎระเบียบ ต่างๆ และจัดทำเป็นแผนแม่บทการดำเนินการจัดการศึกษาปฐมวัยของสถานศึกษาในช่วง ระยะเวลาที่กำหนด 6) เผยแพร่ประชาสัมพันธ์หลักสูตรให้ผู้ปกครองนักเรียนหน่วยงาน องค์กรในชุมชนทุกฝ่ายได้รับทราบและขอความร่วมมือโดยจัดให้มีการประชาสัมพันธ์ด้วย วิธีการที่หลากหลายเช่นหอกระจายข่าวป้ายนิเทศแผ่นพับอินเทอร์เน็ทสื่อสิ่งพิมพ์วิทยุ โทรทัศน์รวมทั้งผู้บริหารสถานศึกษาและคณะครูไปเยี่ยมประชาชนการพัฒนาเด็กเรียน นับว่าเป็นสิ่งจำเป็น การสอนเป็นสิ่งที่จำเป็นเบื้องต้นของสถานศึกษาอย่างน้อยที่สุดครู จำเป็นต้องรับรู้ขอบข่ายของวิชาที่จะสอน จึงจำเป็นต้องนำพาผู้อื่นเพื่อให้รับรู้ถึงพันธกิจ ของสถานศึกษาและใส่ใจต่อการพัฒนาหลักสูตรอย่างจริงจัง ซึ่งสอดคล้องกับ ไตรนาถ ศรีจันทร์ (2548), กระทรวงศึกษาธิการ (2545), สำนักงานคณะกรรมการการศึกษา ขั้นพื้นฐาน (2547) ที่กล่าวว่าจัดทำหลักสูตรสถานศึกษา มีขั้นตอนดังนี้ 1) มีความ ตระหนักถึงความสำคัญในการจัดทำหลักสูตรสถานศึกษาปฐมวัย 2) ศึกษาหลักสูตร การศึกษาปฐมวัยและมีส่วนร่วมในการกำหนดวิสัยทัศน์ภารกิจ เป้าหมายในการจัด การศึกษาปฐมวัยของสถานศึกษา 3) สร้างและพัฒนาหลักสูตรโดยมีเนื้อหาที่สอดคล้อง กับหลักสูตรแกนกลางและท้องถิ่น 4) จัดเตรียมแหล่งเรียนรู้ทั้งภายในและภายนอก สถานศึกษาให้มีความหลากหลายและเหมาะสมกับวัยของเด็กปฐมวัย 5) จัดทำระบบ ข้อมูลสารสนเทศและนำสารสนเทศมาใช้ในการสร้างหลักสูตรสถานศึกษาปฐมวัย

3.2.1.2 องค์ประกอบย่อยการใช้หลักสูตรสถานศึกษาปฐมวัย

มีนักการศึกษาที่ให้แนวคิดสนับสนุนองค์ประกอบย่อยการใช้หลักสูตร สถานศึกษาปฐมวัย เช่น Jazzar and Algozzine (2007), King (2002), Supovitz and Poglinco (2001), Cotton (2000), กมล ตราชู (2553), ประยูร ชูสอน (2553), ไตรนาถ ศรีจันทร์ (2548), ภัสสุรีย์ เจริญศิริ (2547), วิรุฬห์ เกิดภักดี (2551), กรมวิชาการกระทรวง, ศึกษาธิการ (2545)สำนักงานคณะกรรมการการศึกษาขั้นพื้นฐาน (2547), สมรรถนะ สพฐ. (2553), โกศิษย์ เปลรินทร์ (2552), ที่เห็นว่าครูปฐมวัย จำเป็นต้องสามารถในการใช้หลักสูตรสถานศึกษาปฐมวัยไปใช้ได้อย่างถูกต้อง การนำ หลักสูตรไปใช้ตามแผนดำเนินการใช้หลักสูตรที่วางไว้คือการดำเนินงานในส่วนของการ สร้างบรรยากาศการเรียนรู้การจัดการเลือกใช้จัดทำและพัฒนาสื่อการจัดประสบการณ์การ ประเมินพัฒนาการการวิจัยเพื่อพัฒนาตลอดจนการนิเทศกำกับติดตามรวมถึงการ

บริหารจัดการงบประมาณอาคารสถานที่วัสดุอุปกรณ์ให้สอดคล้องกับหลักสูตรสามารถ
 ดำเนินการใช้หลักสูตรสถานศึกษาปฐมวัยได้อย่างมีประสิทธิภาพสรุปได้ดังนี้ว่าการใช้
 หลักสูตรสถานศึกษาควรดำเนินการดังนี้ 1) วางแผนระดมทรัพยากรมาใช้ในการบริหาร
 จัดการหลักสูตรสถานศึกษาปฐมวัย 2) ใช้แผนการจัดประสบการณ์ที่สอดคล้องกับ
 หลักสูตรการศึกษาปฐมวัยและสามารถจัดประสบการณ์การเรียนรู้ที่หลากหลาย
 สอดคล้องกับความแตกต่างระหว่างบุคคล 3) จัดประสบการณ์การเรียนรู้โดยบูรณาการ
 ผ่านการเล่นและประสบการณ์ตรง 4) ใช้แหล่งเรียนรู้ทั้งภายในและภายนอกสถานศึกษา
 อย่างหลากหลายและเหมาะสมกับวัยของเด็กปฐมวัย

3.2.1.3 องค์ประกอบย่อยการนิเทศกำกับติดตามประเมินผลสรุปผลและ ปรับปรุงแก้ไขการบริหารหลักสูตรสถานศึกษาปฐมวัย

นักการศึกษาที่ให้แนวคิดสนับสนุนองค์ประกอบย่อยการนิเทศกำกับติดตาม
 ประเมินผลสรุปผลและปรับปรุงแก้ไขการบริหารหลักสูตรสถานศึกษาปฐมวัยไว้เช่น
 Supovitz and Poglinco (2001), Cotton (2000), ประยูร ชุสนอน (2553), ไตรนาถ
 ศรีจันทร์ (2548), ภัทสรีย์ เจริญศิริ (2547), วิรุฬห์ เกิดภักดี (2551), กรมวิชาการ
 กระทรวงศึกษาธิการ (2545), สำนักงานคณะกรรมการการศึกษาขั้นพื้นฐาน (2547)
 ครูปฐมวัยจำเป็นต้องเป็นผู้นำในการนิเทศกำกับติดตามประเมินผลสรุปผลและปรับปรุง
 แก้ไขการบริหารหลักสูตรสถานศึกษาปฐมวัยสามารถที่จะต้องเป็นบุคคลดังต่อไปนี้

- 1) สร้างเครือข่ายการเรียนรู้ทั้งในและนอกสถานศึกษา 2) จัดทำแผนงานและโครงการการ
 นิเทศกำกับ ติดตามและประเมินผลโดยใช้ข้อมูลสารสนเทศ 3) สรุปและประเมินผลการใช้
 หลักสูตรสถานศึกษาปฐมวัย 4) รายงานผลการดำเนินงานบริหารจัดการหลักสูตร
 สถานศึกษาปฐมวัยให้ผู้เกี่ยวข้องทราบ 5) จัดทำสารนิทัศน์ (ข้อมูลพัฒนาการของนักเรียน)
 และนำมาไตร่ตรองเพื่อใช้ประโยชน์ในการพัฒนาเด็กปฐมวัย

ผู้วิจัยจัดทำเป็นโมเดลองค์ประกอบย่อยการบริหารจัดการหลักสูตรและการจัดการเรียนรู้ปฐมวัย ดังภาพประกอบ 6

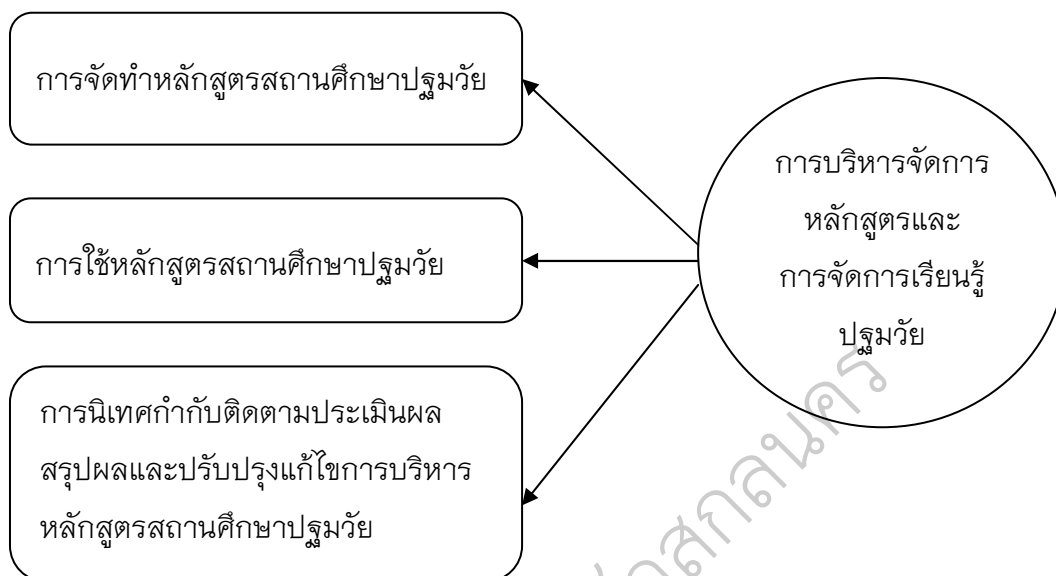

ภาพประกอบ 6 โมเดลองค์ประกอบย่อยการบริหารจัดการหลักสูตรและการจัดการเรียนรู้ปฐมวัย

ลำดับต่อไปผู้วิจัยได้ดำเนินการสังเคราะห์งานวิจัยเพื่อให้ได้ตัวบ่งชี้ภาวะผู้นำทางวิชาการสำหรับครูปฐมวัย ในองค์ประกอบย่อย การบริหารจัดการหลักสูตรและการจัดการเรียนรู้ปฐมวัย ดังตาราง 7

ตาราง 7 แสดงการสังเคราะห์ตัวบ่งชี้องค์ประกอบย่อยการบริหารจัดการหลักสูตรและการจัดการเรียนรู้ปฐมวัย

แหล่งข้อมูล ตัวบ่งชี้การบริหารจัดการหลักสูตร และการจัดการเรียนรู้ปฐมวัย	กรมวิชาการกระทรวง ศึกษาธิการ (2545)	ภัทสรีย์ เจริญศิริ (2547)	สำนักงานคณะกรรมการ การศึกษาขั้นพื้นฐาน	นันทชา ศรีวิชัยรัตน์ (2548)	เบญจรัตน์ เรืองงาม	ไตรนาถ ศรีจันทร์ (2548)	เบญจรัตน์ เรืองงาม	อรนัมภ์ นิ่มนุช (2549)	โกศิษฐ์ เปลริจันทร์ (2552)	วินิต เต่าจันทร์ (2552)	สมรรถนะ สพฤกษ์ (2553)	กมล ตรำชู (2553)	รวม	ตัวบ่งชี้ที่มุ่งศึกษา
1. การจัดทำหลักสูตรสถานศึกษาปฐมวัย														
1) มีความตระหนักถึงความสำคัญในการจัดทำหลักสูตรสถานศึกษาปฐมวัย	✓	✓	✓	✓		✓			✓	✓	✓	✓	9	✓
2) สร้างและพัฒนาหลักสูตรโดยมีเนื้อหาที่สอดคล้องกับหลักสูตรแกนกลางและท้องถิ่น	✓	✓	✓	✓		✓			✓	✓	✓		8	✓
3) ศึกษาหลักสูตรการศึกษาปฐมวัยและมีส่วนร่วมในการกำหนดวิสัยทัศน์ภารกิจเป้าหมายในการจัดการศึกษาปฐมวัยของสถานศึกษา	✓	✓	✓	✓		✓			✓	✓	✓		8	✓
4) จัดเตรียมแหล่งเรียนรู้ทั้งภายในและภายนอกสถานศึกษาให้มีความหลากหลายและเหมาะสมกับวัยของเด็กปฐมวัย	✓	✓	✓	✓		✓			✓	✓	✓		8	✓
5) จัดทำหน่วยการจัดประสบการณ์ที่สอดคล้องกับสภาพและความต้องการของชุมชนท้องถิ่น			✓	✓	✓	✓	✓						5	
6) จัดทำระบบการประเมินพัฒนาการของเด็กปฐมวัยและเน้นการประเมินตามสภาพจริง	✓	✓	✓						✓	✓	✓		6	

ตาราง 7 (ต่อ)

แหล่งข้อมูล ตัวบ่งชี้การบริหารจัดการหลักสูตรและ การจัดการเรียนรู้ปฐมวัย	กรมวิชาการกระทรวง ศึกษาธิการ (2545)	ภัสสรีย์ เจริญศิริ(2547)	สำนักงานคณะกรรมการ การศึกษา ศีลธรรม (2548)	เบญจรัตน์ เรืองงาม(2548)	ไตรนาถ ศรีจันทร์ (2548)	อรันท์ วัฒนสุข (2549)	ชัยภูมิภรณ์ นุชเคย (2550)	โกศิษฐ์ เปลรินทร์(2552)	สมรรถนะ สพฐ. (2553)	กมล ตราฐู (2553)	รวม	ตัวบ่งชี้ที่มุ่งศึกษา
7) จัดทำระบบข้อมูลสารสนเทศและนำสารสนเทศมาใช้ในการสร้างหลักสูตร สถานศึกษาปฐมวัย	✓	✓	✓	✓	✓		✓	✓	✓	✓	10	✓
8) เผยแพร่ประชาสัมพันธ์หลักสูตรให้ผู้ปกครองนักเรียนองค์กรในชุมชนทุกฝ่าย ได้ทราบและขอความร่วมมือ	✓	✓	✓	✓	✓			✓			6	
2. การใช้หลักสูตรสถานศึกษาปฐมวัย												
1) จัดเตรียมแหล่งเรียนรู้ทั้งภายในและภายนอกสถานศึกษาอย่างหลากหลาย และเหมาะสมกับวัยของเด็กปฐมวัย	✓	✓	✓	✓	✓	✓	✓	✓	✓	✓	10	✓
2) วางแผนระดมทรัพยากรเพื่อใช้ในการบริหารจัดการหลักสูตรสถานศึกษา ปฐมวัย	✓	✓	✓	✓	✓	✓	✓	✓	✓	✓	10	✓
3) จัดให้มีระบบการประเมินพัฒนาการของผู้เรียนและเน้นการประเมินตาม สภาพจริง	✓	✓	✓		✓				✓		5	
4) เตรียมจัดหาเอกสารหลักฐานเพื่อการประเมินพัฒนาการเด็กปฐมวัย	✓	✓	✓	✓	✓	✓	✓	✓	✓	✓	10	✓

ตาราง 7 (ต่อ)

แหล่งข้อมูล ตัวบ่งชี้การบริหารจัดการหลักสูตรและ การจัดการเรียนรู้ปฐมวัย	กรมวิชาการกระทรวง ศึกษาธิการ (2545)	ภัทสรีย์ เจริญศิริ(2547)	สำนักงานคณะกรรมการ การศึกษาขั้นพื้นฐาน	ฉันทา ศรีชัยรัตน์ (2548)	เบญจรัตน์ เรืองงาม	ไตรนาถ ศรีจันทร์ (2548)	อรนันท นิ่มนุช (2549)	ฉัญญาภรณ์ นุชเฉย	โกศิษฐ์ เปรลรินทร์(2552)	สมรรถนะ สพฐ. (2553)	กมล ตรามู (2553)	รวม	ตัวบ่งชี้มุ่งศึกษา
5) มีการจัดทำแผนการจัดประสบการณ์ที่คำนึงถึงความสนใจของเด็ก			✓						✓	✓	✓	4	
6) ใช้แผนการจัดประสบการณ์ที่สอดคล้องกับหลักสูตรการศึกษาปฐมวัยและ สามารถจัดประสบการณ์การเรียนรู้ที่หลากหลายสอดคล้องกับความแตกต่าง ระหว่างบุคคล	✓	✓	✓	✓		✓	✓	✓	✓	✓	✓	10	✓
7) จัดประสบการณ์การเรียนรู้โดยบูรณาการผ่านการเล่นและประสบการณ์ตรง	✓	✓	✓	✓		✓	✓	✓	✓	✓	✓	10	✓
9) มีการสร้างเครือข่ายการเรียนรู้ทั้งภายในและภายนอกสถานศึกษา							✓	✓	✓	✓	✓	5	
3. การนิเทศกำกับติดตามประเมินผลสรุปผลและปรับปรุงแก้ไขการ บริหารหลักสูตรสถานศึกษาปฐมวัย													
1) มีการจัดทำแผนงานและโครงการการนิเทศกำกับติดตามและประเมินผลโดย ใช้ข้อมูลสารสนเทศ	✓	✓	✓	✓	✓	✓	✓	✓	✓	✓	✓	11	✓
2) สร้างเครือข่ายการเรียนรู้ทั้งในและนอกสถานศึกษา	✓	✓	✓	✓	✓	✓	✓	✓	✓	✓	✓	11	✓
3) มีการประเมินผลและรายงานผลการนิเทศ		✓					✓	✓			✓	4	

ตาราง 7 (ต่อ)

แหล่งข้อมูล ตัวบ่งชี้การบริหารจัดการหลักสูตรและ การจัดการเรียนรู้ปฐมวัย	กรมวิชาการกระทรวง ศึกษาธิการ (2545)	ภัทสรีย์ เจริญศิริ (2547)	สำนักงานคณะกรรมการ การศึกษาขั้นพื้นฐาน (2547)	ฉันทภา ศิริชัยรัตน์ (2548)	เบญจรัตน์ เรืองงาม (2548)	ไตรมาถ ศรีจันทร์ (2548)	อรนันท นิมนุช (2549)	ชัยภูมิภรณ์ นุชเคย (2550)	โกศิษฐ์ เปลรินทร์ (2552)	สมรรถนะ สพฐ. (2553)	กมล ตรามู (2553)	รวม	ตัวบ่งชี้ที่มุ่งศึกษา
4) ประเมินคุณภาพภายในอย่างเป็นระบบ							✓	✓	✓	✓	✓	5	
5) มีการประเมินผลการใช้หลักสูตรสถานศึกษาปฐมวัย		✓	✓	✓	✓	✓						5	
6) สรุปและประเมินผลการใช้หลักสูตรสถานศึกษาปฐมวัย	✓	✓	✓	✓	✓	✓	✓	✓	✓	✓	✓	11	✓
7) รายงานผลการดำเนินงานการบริหารจัดการหลักสูตรสถานศึกษาปฐมวัย ให้ผู้เกี่ยวข้องทราบ	✓	✓	✓	✓	✓	✓	✓	✓	✓	✓	✓	11	✓
8) นำข้อมูลจากการประเมินตนเองและการประเมินภายนอกมาวางแผน พัฒนากระบวนการบริหารจัดการหลักสูตรสถานศึกษาปฐมวัย	✓	✓	✓	✓		✓						5	
9) ปรับปรุงและพัฒนาแผนพัฒนาคุณภาพการศึกษาและหลักสูตร สถานศึกษาปฐมวัย		✓	✓									2	
10) จัดทำสารนิทัศน์ (ข้อมูลพัฒนาการของนักเรียน)และนำมาไตร่ตรองเพื่อใช้ ประโยชน์ในการพัฒนาเด็กปฐมวัย	✓	✓	✓	✓		✓		✓	✓	✓	✓	9	✓

จากตาราง 7 การสังเคราะห์ตัวบ่งชี้องค์ประกอบย่อยการบริหารจัดการหลักสูตรและการจัดการเรียนรู้ปฐมวัย ผู้วิจัยเลือกตัวบ่งชี้ โดยใช้เกณฑ์กึ่งหนึ่งของนักการศึกษาหรือนักวิจัย ที่ให้ความคิดเห็นตรงกันในแต่ละองค์ประกอบย่อย การบริหารจัดการหลักสูตรและการจัดการเรียนรู้ปฐมวัย

3.2.2 องค์ประกอบหลักการพัฒนาครูปฐมวัย

ในการวิจัยครั้งนี้ผู้วิจัยได้ศึกษาการพัฒนาครูจากเอกสารและผลงานวิจัย ดังรายละเอียดต่อไปนี้

Pellicer and Anderson (1995) กล่าวถึงลักษณะสำคัญของภาวะผู้นำของครูใน 2 ประเด็น คือ 1) การบริหารจัดการชั้นเรียนโดยมีความคิดริเริ่มสร้างสรรค์เกี่ยวกับการเรียนการสอนและนำไปสู่การปฏิบัติจริงในโรงเรียน โดยก่อให้เกิดผลต่อการปรับปรุงการเรียนรู้อของผู้เรียน 2) เป็นผู้นำในการจัดประสบการณ์การเรียนการสอนสำหรับเด็กปฐมวัย โดยเป็นผู้นำทางการเรียนการสอน โดยเขาแสดงทัศนะว่าความเป็นผู้นำด้านการเรียนการสอนมิได้ถูกกำหนดจากฝ่ายบริหาร แต่เกิดจากตัวของครูเองภายใต้การสนับสนุนของโรงเรียน

Bennett (1996) ได้ศึกษาเกี่ยวกับโรงเรียนในเขตพื้นที่ สนับสนุนการพัฒนาทักษะการคิดวิเคราะห์วิจารณ์ของผู้บริหารใหม่อย่างไร พบว่า ผู้นำทางวิชาการต้องเป็นบุคคลที่มีการพัฒนาตนเองสามารถวิเคราะห์วิจารณ์เรื่องหลักสูตรและการสอน ต้องมีทักษะในการบริหารองค์การ ซึ่งประกอบด้วยครู นักเรียน โดยส่งเสริมให้เกิดเจตคติที่ดีและบรรยากาศที่ดีในการเรียนรู้ให้การสนับสนุนคณะทำงานการจัดโครงการและพัฒนาบุคลากร มีความชัดเจนในการปฏิบัติงานต่างๆ ในโรงเรียนและการประสานงานกับหน่วยงาน

Leithwood and Duke (1999) ให้กล่าวถึงภาวะผู้นำของครูในแง่คุณลักษณะ 6 ด้าน คือ 1) เป็นผู้นำการเรียนการสอน 2) เป็นผู้นำการปรับปรุงและเปลี่ยนแปลง 3) เป็นผู้นำการเป็นต้นแบบด้านคุณธรรม 4) เป็นผู้นำการมีส่วนร่วม 5) เป็นผู้นำการบริหารจัดการและ 6) เป็นผู้นำการแก้ปัญหาเฉพาะหน้า

Sherrill (1999) ได้เสนอองค์ประกอบที่เป็นหลักสำคัญของการมีภาวะผู้นำของครู ดังนี้ 1) การแบบอย่างที่ดีของการสอนและการเรียนรู้โดยการเป็นผู้นำในการจัดประสบการณ์การเรียนการสอนสำหรับเด็กปฐมวัย 2) การเข้าใจอย่างถ่องแท้ด้านทฤษฎีและการวิจัยเกี่ยวกับการสอนและการเรียนรู้สามารถวิเคราะห์สังเคราะห์และการวิจัย

3) การเข้าใจทฤษฎีจิตวิทยาพัฒนาการ 4) การบ่มเพาะจิตวิญญาณการเป็นครูสามารถเป็นผู้นำพัฒนาเพื่อนครู 5) การแสดงความสามารถในการแนะแนวแบบคลินิก และ 6) การสามารถชี้แนะผู้ร่วมงานและเพื่อนครูโดยวิธีคิดแบบไตร่ตรองและค้นหาด้วยตนเอง โดยการการสนับสนุนการเป็นครูมืออาชีพ

Supovitz and Poglinco (2001) ได้กล่าวถึงพฤติกรรมของผู้มีภาวะผู้นำทางวิชาการว่าหมายถึงการประสานงานกับหน่วยงานที่เกี่ยวข้องเพื่อจัดโครงการการพัฒนาบุคลากรของโรงเรียนนอกจากการจัดโครงการเพื่อพัฒนาครูพัฒนาวิชาชีพครูโครงการที่จะเป็นประโยชน์ทั้งโรงเรียนโครงการหนึ่งคือจัดโครงสร้างภาวะผู้นำโรงเรียน (A distributed school leadership structure) ประสานการใช้ประโยชน์จากโครงสร้างวิเคราะห์ผลที่เกิดขึ้นและกำหนดเป้าหมายการปฏิบัติงานใช้โครงการเครือข่ายความปลอดภัยเพื่อจัดเวลาให้นักเรียนได้รับการสอนเพิ่มเติมสร้างความมั่นใจว่ามีทรัพยากรที่จำเป็นจัดเวลาและกิจกรรมอื่นๆ ของโรงเรียนให้สอดคล้องกับแนวปฏิบัติของโรงเรียนสรุปได้ว่าภาวะผู้นำทางวิชาการประกอบด้วย การฝึกอบรมพัฒนาวิชาชีพการสนับสนุนการเป็นครูมืออาชีพการจัดโครงการและพัฒนาบุคลากรการเป็นผู้นำพัฒนาเพื่อนครูและการพัฒนาตนเอง

Southworth (2002) ได้กล่าวถึงพฤติกรรมของผู้มีภาวะผู้นำทางวิชาการว่าการมุ่งเน้นที่พฤติกรรมของครูซึ่งจะช่วยเพิ่มพูนการเรียนรู้ของนักเรียนโดยการพัฒนาตนเองและการเป็นผู้นำพัฒนาเพื่อนครูและนัยที่สองคือชนิดที่กว้างหมายถึงใส่ใจกับสภาพอื่นๆ ขององค์การเช่นวัฒนธรรมของโรงเรียนซึ่งผู้นำเชื่อว่ามีอิทธิพลต่อพฤติกรรมของครูดังนี้ การจัดโครงการและพัฒนาบุคลากรการประสานงานกับหน่วยงานและการฝึกอบรมพัฒนาวิชาชีพ

Hoy and Hoy (2009) ได้กล่าวถึงบทบาทของผู้นำทางวิชาการว่า บทบาทที่สำคัญที่สุด ของผู้นำคือเป็นผู้นำทางวิชาการ (Instructional leader) ภาวะผู้นำทางวิชาการควรเกิดขึ้นเองทั้งในตัวผู้นำโรงเรียนและจากครู ทั้งนี้ครูเป็นผู้ทำการสอนในชั้นเรียน เป็นผู้รู้ดีเกี่ยวกับ 1) หลักสูตรและการสอน และเป็นผู้ที่มีองค์ความรู้อย่างดีเยี่ยม 2) การพัฒนาบรรยากาศของโรงเรียน 3) การเป็นครูมืออาชีพ 4) ผู้ที่เป็นผู้นำทางวิชาการจำเป็นต้องใช้เวลาในห้องเรียนเหมือนเป็นเพื่อนร่วมงานและพูดคุยกับเพื่อนครูเกี่ยวกับการเรียน และการสอน 5) การปรับปรุงการสอนและการเรียนเป็นกระบวนการต่อเนื่อง

- 6) การพูดคุยเกี่ยวกับอาชีพของตนและพัฒนาอาชีพอันเกี่ยวข้องกับการปรับปรุงการสอน
 7) ปรับปรุงการเรียนของนักเรียน 8) ปรับปรุงกลยุทธ์การสอนที่เหมาะสมต่อสถานการณ์
 ต่างๆ 9) การนิเทศการให้ความร่วมมือ ความเป็นเพื่อนร่วมงานความชำนาญการ และ
 ทีมงาน

พิสมัย กองคำ (2546) ได้ศึกษาการพัฒนาครูอนุบาลตามความคาดหวังของ
 ผู้บริหารโรงเรียนเอกชนในอำเภอเมืองเชียงใหม่พบว่าครูควรมีพฤติกรรมต่อไปนี้

- 1) เป็นผู้ดำเนินการจัดประสบการณ์การเรียนการสอนสำหรับเด็กปฐมวัย
- 2) ด้านบุคลิกภาพ
- 3) ด้านคุณธรรม จริยธรรม
- 4) ด้านความรู้ความสามารถและ
- 5) การเป็นผู้นำพัฒนาเพื่อน
 ครู

กระทรวงศึกษาธิการ (2550) ได้กล่าวถึงภาวะผู้นำของครูในคู่มือการประเมิน
 สมรรถนะครูในการปฏิบัติงานของครูระดับการศึกษาขั้นพื้นฐานโดยมีวัตถุประสงค์เพื่อ
 ประเมินการปฏิบัติงานของครูผู้สอนและใช้เป็นฐานข้อมูลในการกำหนดกรอบการพัฒนา
 ครูตามนโยบายพัฒนาครูทั้งระบบประกอบด้วย 8 ด้านดังนี้ 1) การมุ่งผลสัมฤทธิ์
 2) การบริการที่ดี 3) การพัฒนาตนเอง 4) การทำงานเป็นทีม 6) การบริหารจัดการ
 ชั้นเรียน 7) การวิเคราะห์สังเคราะห์และการวิจัย 8) การสร้างความร่วมมือกับชุมชน
 12) การเป็นผู้นำพัฒนาเพื่อนครู

โกศิษฎ์ เพลรินทร์ (2552) ได้ทำการศึกษาการพัฒนาตัวบ่งชี้ภาวะผู้นำทาง
 วิชาการสำหรับผู้บริหารสถานศึกษาขั้นพื้นฐานและได้กล่าวถึงภาวะผู้นำทางวิชาการ
 หมายถึงพฤติกรรมที่มีอิทธิพลต่อการเพิ่มพูนการเรียนรู้ของนักเรียนโดยอาศัยกระบวนการ
 และได้กล่าวถึงการพัฒนาครูดังนี้ 1) การเป็นผู้นำพัฒนาเพื่อนครู 2) การจัดโครงการและ
 พัฒนาบุคลากร 3) การสนับสนุนการเป็นครูมืออาชีพ และ 4) การพัฒนาตนเอง

กมล ตราฐ (2553) ได้ดำเนินการศึกษาการพัฒนาตัวบ่งชี้พฤติกรรมภาวะผู้นำ
 ทางวิชาการของผู้บริหารสถานศึกษาเทศบาลซึ่งปรากฏพฤติกรรมของภาวะผู้นำทาง
 วิชาการด้วยการพัฒนาครูประกอบด้วย การดำเนินการตามโครงการและกิจกรรมโดย
 การพัฒนาครู การสนับสนุนการเป็นครูมืออาชีพและการเป็นผู้นำพัฒนาเพื่อนครูโดยการ
 นิเทศและประเมินผลการปฏิบัติงาน

สพฐ. (2553) ได้กล่าวถึงภาวะผู้นำของครูในคู่มือการประเมินสมรรถนะครูใน
 การปฏิบัติงานของครูระดับการศึกษาขั้นพื้นฐานโดยมีวัตถุประสงค์เพื่อประเมินการ
 ปฏิบัติงานของครูผู้สอนและใช้เป็นฐานข้อมูลในการกำหนดกรอบการพัฒนาครูตาม

นโยบายพัฒนาครูทั้งระบบประกอบด้วย 6 ด้าน ดังนี้ 1) การพัฒนาตนเอง 2) เป็นผู้นำในการจัดประสบการณ์การเรียนรู้การสอนสำหรับเด็กปฐมวัย 3) การบริหารจัดการชั้นเรียน 4) การวิเคราะห์สังเคราะห์และการวิจัย 5) ด้านความรู้ความสามารถ 6) ด้านคุณธรรม จริยธรรม

สมศ. (2553) ได้กล่าวภาวะผู้นำของครูในคู่มือการประเมินคุณภาพภายนอก รอบสาม (พ.ศ. 2554 – 2558) ระดับการศึกษาปฐมวัยประกอบด้วย 1) การพัฒนาตนเอง 2) เป็นผู้นำในการจัดประสบการณ์การเรียนรู้การสอนสำหรับเด็กปฐมวัย 3) การวิเคราะห์สังเคราะห์และการวิจัย 4) การบริหารจัดการชั้นเรียน 5) ด้านคุณธรรม จริยธรรมและ 6) ด้านความรู้ความสามารถ ดังผลการสังเคราะห์องค์ประกอบย่อยภาวะผู้นำทางวิชาการ ดังตาราง 8

มหาวิทยาลัยราชภัฏสุราษฎร์ธานี

ตาราง 8 แสดงการสังเคราะห์องค์ประกอบย่อยการพัฒนาคู

แหล่งข้อมูล องค์ประกอบย่อย การพัฒนาคู	Pellicer and Anderson (1995)	Bennett et.al (1996)	Sherrill (1999)	Leithwood and Duke (1999)	Supovitz and Poglinco(2001)	Southworth(2002)	Jazzar and Algozine(2007)	Hoy and Hoy (2009)	พิสมัย กองคำ (2546)	กระทรวงศึกษาธิการ (2550)	โกศิษฐ์ เปลรินทร์(2552)	สพฐ(2553)	สมศ(2553)	กมล ตราชู (2553)	รวม	องค์ประกอบที่มุ่งศึกษา
1. การมุ่งผลสัมฤทธิ์										✓					1	
2. การบริการที่ดี										✓					1	
3. การพัฒนาตนเอง		✓			✓	✓				✓	✓	✓	✓		7	✓
4. การทำงานเป็นทีม							✓			✓					2	
5. เป็นผู้นำในการจัดประสบการณ์การเรียนการสอน สำหรับเด็กปฐมวัย	✓		✓	✓					✓			✓	✓		6	✓
6. การบริหารจัดการชั้นเรียน	✓			✓						✓		✓	✓		5	
7. การวิเคราะห์สังเคราะห์และการวิจัย			✓							✓		✓	✓		4	
8. การสร้างความร่วมมือกับชุมชน										✓					1	
9. ด้านบุคลิกภาพ									✓						1	
10. ด้านความรู้ความสามารถ									✓			✓	✓		3	
11. ด้านคุณธรรม จริยธรรม				✓			✓		✓			✓	✓		5	

ตาราง 8 (ต่อ)

แหล่งข้อมูล องค์ประกอบย่อย การพัฒนาครู	Pellicer and Anderson (1995)	Bennett et.al (1996)	Leithwood and Duke (1999)	Sherrill (1999)	Supovitz and Pogliinco(2001)	Southworth(2002)	Lezzar and Algozzine(2007)	Hoy and Hoy (2009)	กระทรวงศึกษาธิการ(2542)	พิสมัย กองคำ (2546)	กระทรวงศึกษาธิการ (2550)	โกศิษฐ์ เบลรินทร์(2552)	กมล ตราชู (2553)	สพฐ(2553)	สมศ(2553)	รวม	องค์ประกอบที่มุ่งศึกษา
12. การเป็นผู้นำพัฒนาเพื่อนครู			✓	✓		✓	✓			✓	✓	✓				8	✓
13. การจัดโครงการและพัฒนาบุคลากร		✓			✓	✓						✓	✓			5	
14. การสนับสนุนการเป็นครูมืออาชีพ				✓	✓			✓				✓	✓			5	
15. การประสานงานกับหน่วยงาน		✓				✓										2	
16. การฝึกอบรมพัฒนาวิชาชีพ					✓	✓										2	

จากการสังเคราะห์ตัวบ่งชี้ภาวะผู้นำทางวิชาการซึ่งการศึกษาริวิจัยครั้งนี้ ผู้วิจัยได้ใช้เกณฑ์การพิจารณาจากความถี่ขององค์ประกอบที่นักวิจัยส่วนใหญ่เลือกเป็น องค์ประกอบย่อยของภาวะผู้นำทางวิชาการในระดับสูง (มีความถี่ตั้งแต่ 6 ขึ้นไป) โดยได้ กลุ่มพฤติกรรมภาวะผู้นำทางวิชาการของครูปฐมวัย เป็นองค์ประกอบย่อยการพัฒนาครู ปฐมวัย จำนวน 3 กลุ่มดังนี้ 1) การเป็นผู้นำพัฒนาเพื่อนครูปฐมวัย 2) การพัฒนา ตนเอง 3) การเป็นผู้นำในการจัดประสบการณ์การเรียนรู้การสอนสำหรับเด็กปฐมวัย ดังรายละเอียดต่อไปนี้

3.2.2.1 องค์ประกอบย่อยการเป็นผู้นำพัฒนาเพื่อนครูปฐมวัย

นักการศึกษาที่ให้แนวคิดสนับสนุนองค์ประกอบย่อยผู้นำพัฒนาเพื่อน ครูปฐมวัยไว้เช่น สำนักพัฒนาครูและบุคลากรทางการศึกษาขั้นพื้นฐาน (2554), อภาร์ตัน ราชพัฒน์ (2554), พิพัฒน์ ปัญญาใจ (2550), อุษาวดี จันทรสุนธิ (2551), ธีระวุฒิ เอกะกุล (2541), หน่วยศึกษานิเทศก์ กรมสามัญศึกษา (2543), ประยุทธ์ ชูสอน (2548), ชูติกาญจน์ เบญจพรวัฒนา (2547), ภัทรพร ประสงค์สุข (2547) โดยได้กล่าวถึง การเป็นผู้นำพัฒนาเพื่อนครูว่า เป็นพฤติกรรมการแสดงออกของครูผู้สอนในสถานศึกษา ขั้นพื้นฐานที่สนับสนุนให้เกิดการปรับปรุงการเรียนการสอนของโรงเรียน ให้ความช่วยเหลือ และร่วมมือเพื่อพัฒนาวิชาชีพครู ให้เพื่อนร่วมงานได้รับการยอมรับนับถือจากเพื่อนครู ตลอดจนมีความมุ่งมั่นและมีทักษะการบริหารจัดการงานต่างๆ ของโรงเรียน

3.2.2.2 องค์ประกอบย่อยการพัฒนาตนเอง

นักการศึกษาที่ให้แนวคิดสนับสนุนองค์ประกอบย่อยการพัฒนาตนเองเช่น สำนักพัฒนาครูและบุคลากรทางการศึกษาขั้นพื้นฐาน (2554), อภาร์ตัน ราชพัฒน์ (2554), พิพัฒน์ ปัญญาใจ (2550), อุษาวดี จันทรสุนธิ (2551), ธีระวุฒิ เอกะกุล (2541), หน่วยศึกษานิเทศก์ กรมสามัญศึกษา (2543), ประยุทธ์ ชูสอน (2548), ชูติกาญจน์ เบญจพรวัฒนา (2547), ภัทรพร ประสงค์สุข (2547) โดยได้กล่าวถึงการพัฒนาตนเองไว้ว่า การพัฒนาตนคือการที่บุคคลพยายามที่จะปรับปรุงเปลี่ยนแปลงตน ด้วยตนเองให้ดีขึ้นกว่าเดิม เหมาะสมกว่าเดิม ทำให้สามารถดำเนินกิจกรรม แสดง พฤติกรรม เพื่อสนองความต้องการ แรงจูงใจหรือเป้าหมายที่ตนตั้งไว้หรือการพัฒนาตน คือการพัฒนาศักยภาพของตนด้วยตนเองให้ดีขึ้นทั้งร่างกาย จิตใจ อารมณ์ และสังคม เพื่อให้ตนเป็นสมาชิกที่มีประสิทธิภาพของสังคม เป็นประโยชน์ต่อผู้อื่น ตลอดจนจนเพื่อการ ดำรงชีวิตอย่างสันติสุขของตน

3.2.2.3 องค์ประกอบย่อยการเป็นผู้นำในการจัดประสบการณ์การเรียนรู้ การสอนสำหรับเด็กปฐมวัย

นักการศึกษาที่ให้แนวคิดสนับสนุนองค์ประกอบย่อยการเป็นผู้นำในการจัดประสบการณ์การเรียนรู้การสอนสำหรับเด็กปฐมวัย เช่น สำนักพัฒนาครูและบุคลากรทางการศึกษาขั้นพื้นฐาน (2554), อภารัตน์ ราชพัฒน์ (2554), พิพัฒน์ ปัญญาใจ (2550), สมศ. (2548), ชุตติกาญจน์ เบญจพรวัฒนา (2547), ภัทรพร ประสงค์สุข (2547), นิสา ศรศิลป์ (2544), ชันทอง พะชะ (2551), พรรณวิภา เสาเวียง (2549), กนิษฐา ปิตทองคำ (2552) กล่าวว่าผู้นำทางการเรียนการสอนมีความสำคัญในการเรียนการสอนเป็นอย่างมาก เป็นความใส่ใจอย่างมากของครูที่มีภาวะผู้นำทางวิชาการกับกิจกรรมที่มีผลต่อความก้าวหน้าของนักเรียนซึ่งกล่าวได้เป็นสองนัย นัยที่หนึ่งคือชนิดที่แคบ หมายถึงมุ่งเน้นที่พฤติกรรมของครู ซึ่งจะช่วยเพิ่มพูนการเรียนรู้ ของนักเรียน และ นัยที่สองคือชนิดที่กว้าง หมายถึงใส่ใจกับสภาพอื่นๆ ขององค์การ

จากการสังเคราะห์ตัวอย่างภาวะผู้นำทางวิชาการ ผู้วิจัยจัดทำเป็นโมเดล องค์ประกอบย่อย การพัฒนาครูปฐมวัย ดังภาพประกอบ 7

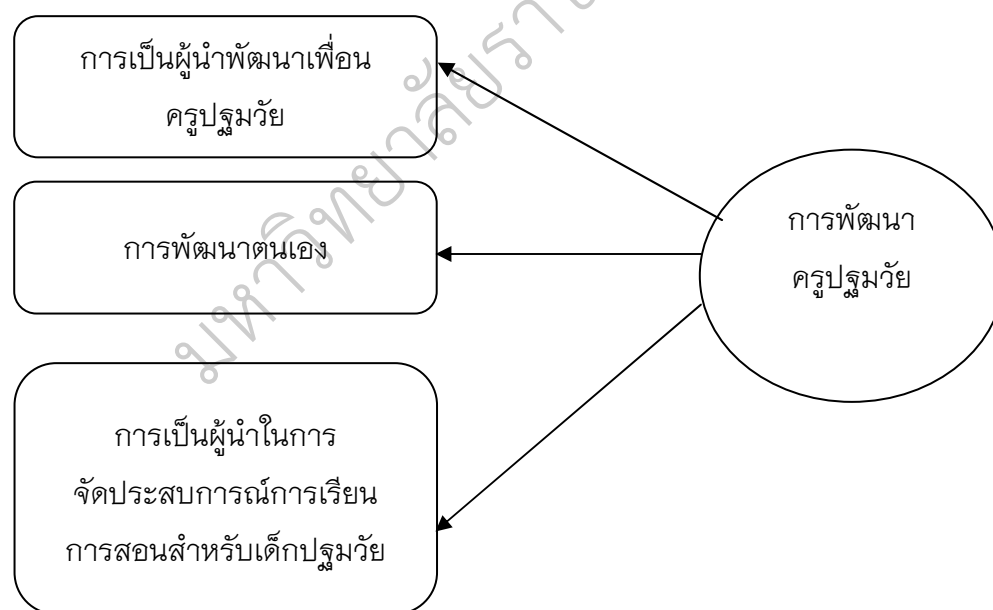

ภาพประกอบ 7 โมเดลองค์ประกอบย่อยการพัฒนาครูปฐมวัย

ในลำดับต่อไปผู้วิจัยขอเสนอการสังเคราะห์ตัวอย่างขององค์ประกอบหลักการพัฒนาครูปฐมวัยดังรายละเอียดในตาราง 9

ตาราง 9 แสดงการสังเคราะห์ตัวบ่งชี้องค์ประกอบย่อย การพัฒนาครูปฐมวัย

แหล่งข้อมูล	ตัวบ่งชี้การพัฒนาครูปฐมวัย										
	ปริญญาตรี เอกะกุล (2541)	หน่วยศึกษานิเทศก์ กรมศึกษานิเทศน์ (2543)	ศุติกาญจน์ เบญจพรวัฒนา (2547)	ภัทรพร ประสงค์สุข (2547)	ประยูทธ ชูสอน (2548)	พิพัฒน์ ปัญญาใจ (2550)	อุษาวดี จันทร์พรลณี (2551)	สำนักพัฒนาครูและบุคลากรทางการศึกษาขั้นพื้นฐาน (2554)	อาภาภัทรราชนพัฒน์ (2554)	นง	บัญชีที่มุ่งศึกษา
1. การเป็นผู้นำพัฒนาเพื่อนครูปฐมวัย											
1) การเป็นผู้มีมนุษยสัมพันธ์ที่ดีสามารถปรับตัวเข้ากับผู้อื่นได้อย่างเหมาะสม		✓	✓	✓		✓		✓	✓	6	✓
2) การเป็นผู้ให้บริการแหล่งศึกษา ค้นคว้า วิจัย ประสานความร่วมมือกับบุคคลหรือองค์กรต่าง		✓	✓	✓		✓	✓	✓	✓	7	✓
3) การประชาสัมพันธ์การดำเนินงานของโรงเรียน/เครือข่าย แก่ผู้เกี่ยวข้อง						✓		✓	✓	3	
4) การสนทนาและสื่อสารอย่างสร้างสรรค์		✓	✓	✓		✓		✓	✓	6	✓
5) การพัฒนาวิชาชีพครูให้กับเพื่อนร่วมงาน						✓		✓	✓	3	
6) การมีส่วนร่วมในการเปลี่ยนแปลงเพื่อเพิ่มประสิทธิภาพและการพัฒนาโรงเรียนและเครือข่ายโรงเรียน	✓	✓	✓	✓		✓	✓	✓	✓	8	✓
7) การให้ความช่วยเหลือให้คำแนะนำแก่เพื่อนครู		✓	✓	✓	✓	✓	✓	✓	✓	8	✓
8) การกำหนดเป้าหมายที่ชัดเจนในการพัฒนาวิชาชีพตนเองและเพื่อนครู	✓	✓			✓			✓		4	
9) การสนับสนุนช่วยเหลือเพื่อนครูให้สามารถพัฒนาไปสู่ครูมืออาชีพด้วย	✓	✓	✓	✓	✓	✓		✓	✓	8	✓

ตาราง 9 (ต่อ)

ตัวบ่งชี้การพัฒนาคูรูปฐมวัย	แหล่งข้อมูล											
	ธีระวุฒิ เอกะกุล (2541)	หน่วยศึกษานิเทศก์ กรมสามัญศึกษา (2543)	ชุดิภาญจน์ เปญจพรวัฒนา (2547)	ภัทรพร ประสงค์ศิข (2547)	ประยุทธ ชูสอน (2548)	สมศ. (2548)	พิพัฒน์ ปัญญาใจ (2550)	ศุภาวดี จันทรสนธิ(2551)	สำนักพัฒนาครูและบุคลากรทางการศึกษาขั้นพื้นฐาน (2554)	อภการัตนรัราชพัฒน์ (2554)	รวม	ตัวบ่งชี้ที่มุ่งศึกษา
2. การพัฒนาตนเอง												
1) การมีความรักและศรัทธาในวิชาชีพ		✓	✓	✓		✓	✓		✓	✓	7	✓
2) การมีวินัยและความรับผิดชอบในวิชาชีพ		✓	✓	✓		✓	✓		✓	✓	7	✓
3) การดำรงชีวิตได้อย่างเหมาะสม		✓	✓	✓		✓	✓		✓	✓	7	✓
4) การประพฤติตนเป็นแบบอย่างที่ดี				✓		✓	✓		✓		4	
5) การเป็นบุคคลแห่งการเปลี่ยนแปลง		✓	✓	✓		✓	✓	✓	✓	✓	8	✓
6) การปฏิบัติกิจกรรมทางวิชาการเกี่ยวกับการพัฒนาวิชาชีพอยู่เสมอ		✓	✓	✓		✓	✓	✓	✓	✓	8	✓
7) การตัดสินใจปฏิบัติกิจกรรมต่าง ๆ โดยคำนึงผลที่เกิดกับเด็กปฐมวัย					✓		✓		✓	✓	4	
8) มุ่งพัฒนาเด็กปฐมวัยให้เต็มตามศักยภาพ		✓	✓	✓		✓	✓		✓	✓	7	✓
9) พัฒนาแผนการสอนให้สามารถปฏิบัติได้เกิดผลจริง			✓	✓	✓		✓				4	

ตาราง 9 (ต่อ)

แหล่งข้อมูล	ตัวบ่งชี้การพัฒนาคูรูปฐมวัย											
	ธีระวุฒิ เอกะกุล (2541)	หน่วยศึกษานิเทศก์ กรมสามัญศึกษา (2543)	ศุทธิกาญจน์ เบญจพรวัฒนา (2547)	ภัทรพร ประสงค์สุข (2547)	ประยุทธ์ ชูสอน (2548)	สมศ. (2548)	พัฒนา ปัญญาใจ (2550)	อุษาวดี จันทร์สนธิ(2551)	สำนักพัฒนาครูและบุคลากรทางการศึกษาขั้นพื้นฐาน (2554)	อภรณ์ธำรงพัฒน์ (2554)	รวม	ตัวบ่งชี้ที่มุ่งศึกษา
1. การพัฒนาตนเอง (ต่อ)												
10) การแต่งกายสุภาพเรียบร้อยเหมาะสม						✓		✓	✓	3	✓	
11) การพูดจา ไพเราะ สุภาพอ่อนโยนมีความสุขเยือกเย็นและแก้ไขปัญหาด้วยเหตุผล		✓	✓	✓		✓	✓	✓	✓	7	✓	
12) มีความภาคภูมิใจในวิชาชีพครู						✓	✓	✓	✓	4		
13) การศึกษาค้นคว้าหาความรู้ ติดตามองค์ความรู้ใหม่ๆ ทางวิชาการในเรื่องของการศึกษาปฐมวัยและวิชาชีพ		✓	✓	✓		✓	✓	✓	✓	7	✓	
14) การสร้างองค์ความรู้และนวัตกรรมในการพัฒนาองค์การและวิชาชีพ	✓	✓	✓	✓		✓	✓	✓	✓	8	✓	
15) การแลกเปลี่ยนความคิดเห็นและสร้างเครือข่าย		✓	✓	✓		✓	✓	✓	✓	7	✓	
16) มีบุคลิกภาพที่เหมาะสมกับการเป็นครูปฐมวัย			✓			✓		✓	✓	5		
17) การสร้างความสัมพันธ์และความร่วมมือกับชุมชนเพื่อการจัดการเรียนรู้	✓	✓	✓	✓		✓	✓	✓	✓	8	✓	
18) การแต่งกายสุภาพเรียบร้อยเหมาะสม							✓	✓	✓	3		

ตาราง 9 (ต่อ)

แหล่งข้อมูล ตัวบ่งชี้การพัฒนาคูปลุมวัย	นิสิต ครุศิลป์ (2544)	ชุดศึกษาปฐมวัย-เบญจพรวัฒนา (2547)	ภัทรพร ประสงค์สุข (2547)	สมต. (2548)	พรรณวิภา เสาวเรียง (2549)	พิพัฒน์ ปัญญาใจ (2550)	ชินทอง พะยะ (2551)	กนิษฐา บิตทองคำ (2552)	สำนักพัฒนาครูและบุคลากรทางการศึกษาชั้นพื้นฐาน (2554)	ภาภารัตน์ราชาพัฒน์ (2554)	รวม	ตัวบ่งชี้ที่มุ่งศึกษา
3. การเป็นผู้นำในการจัดประสบการณ์การเรียนรู้สำหรับเด็กปฐมวัย												
1) ออกแบบกิจกรรมการเรียนรู้ที่หลากหลายเหมาะสมสอดคล้องกับวัยและความต้องการของเด็กปฐมวัยและชุมชน	✓	✓	✓	✓	✓	✓	✓	✓	✓	10	✓	
2) จัดทำแผนการจัดประสบการณ์อย่างเป็นระบบโดยบูรณาการอย่างสอดคล้องเชื่อมโยงกัน	✓	✓	✓	✓	✓	✓	✓	✓	✓	10	✓	
3) บริหารจัดการชั้นเรียนที่สร้างวินัยเชิงบวก		✓		✓		✓			✓	4		
5) จัดประสบการณ์การเรียนรู้ที่หลากหลาย					✓			✓		2		
6) จัดประสบการณ์การเรียนรู้โดยเน้นเด็กปฐมวัยเป็นสำคัญ	✓	✓	✓	✓	✓	✓	✓	✓	✓	10	✓	
7) ใช้หลักจิตวิทยาในการจัดประสบการณ์การเรียนรู้ให้เด็กปฐมวัยเกิดการเรียนรู้อย่างมีความสุข และพัฒนาเต็มตามศักยภาพ	✓	✓	✓	✓	✓	✓	✓	✓	✓	10	✓	

ตาราง 9 (ต่อ)

แหล่งข้อมูล	นิตา ครดิษฐ์ (2544)	ชุตินาญจน์ เบนญพรัตน์ (2547)	ภัทรพร ประสงค์สุข (2547)	สมศ. (2548)	พรรณภิกา เสาศิริง (2549)	พิพัฒน์ ปัญญาใจ (2550)	ชันทอง พะชะ (2551)	กนิษฐา ปิตทองคำ (2552)	สำนักพัฒนาครูและบุคลากรทางการศึกษาเชียงใหม่ (2554)	อภรณ์รัตน์ราพัฒน์ (2554)	รวม	ตัวบ่งชี้ที่มุ่งศึกษา
3. การเป็นผู้นำในการจัดประสบการณ์การเรียนรู้สำหรับเด็กปฐมวัย (ต่อ)												
8) ครูใช้เครื่องมือการวัดและประเมินพัฒนาการของเด็กปฐมวัยอย่างหลากหลาย และสรุปรายงานผลพัฒนาการของเด็กปฐมวัยแก่ผู้ปกครอง	✓	✓	✓	✓	✓	✓	✓	✓	✓	✓	10	✓
9) ประเมินผลการออกแบบการเรียนรู้เพื่อนำไปใช้ปรับปรุงและพัฒนา	✓	✓	✓	✓	✓	✓	✓	✓	✓	✓	10	✓
10) จัดทำฐานข้อมูลเพื่อการออกแบบการเรียนรู้ที่เน้นเด็กปฐมวัยเป็นสำคัญ								✓	✓		2	
11) วิเคราะห์ สังเคราะห์และวิจัยเพื่อพัฒนาเด็กปฐมวัย	✓	✓	✓	✓	✓	✓	✓	✓	✓	✓	10	✓
12) ใช้แหล่งเรียนรู้และภูมิปัญญาท้องถิ่นในชุมชนในการจัดการเรียนรู้	✓	✓	✓	✓	✓	✓	✓	✓	✓	✓	10	✓
13) สืบค้นข้อมูลผ่านเครือข่ายอินเทอร์เน็ตเพื่อพัฒนาการจัดการเรียนรู้					✓		✓	✓			3	
14) ใช้เทคโนโลยีคอมพิวเตอร์ในการผลิตสื่อ/นวัตกรรมที่ใช้ในการจัดการเรียนรู้	✓	✓	✓	✓	✓	✓	✓	✓	✓	✓	10	✓

จากตาราง 9 การสังเคราะห์ตัวบ่งชี้ขององค์ประกอบย่อยการพัฒนาครูปฐมวัย ผู้วิจัยเลือกตัวบ่งชี้ โดยใช้เกณฑ์กึ่งหนึ่งของนักการศึกษาหรือนักวิจัย ที่ให้ความคิดเห็นตรงกันในแต่ละองค์ประกอบย่อย พัฒนาครูปฐมวัย

3.2.3 องค์ประกอบหลักการพัฒนาเด็กปฐมวัย

ในการวิจัยครั้งนี้ผู้วิจัยได้ศึกษาการพัฒนาเด็กปฐมวัย จากเอกสารและผลงานวิจัยที่เกี่ยวข้อง โดยได้สังเคราะห์สรุปเป็นกลุ่มย่อยเรียกว่าองค์ประกอบย่อยการพัฒนาเด็กปฐมวัย ดังรายละเอียดต่อไปนี้

Oklahoma (2007 อ้างถึงใน กมล ทรายู, 2553) ได้กล่าวถึงพฤติกรรมของครูที่ส่งเสริมการพัฒนาเด็กประกอบด้วย 1) การส่งเสริมการเรียนรู้ด้วยตนเอง 2) การติดตามความก้าวหน้าของนักเรียน

La Porte (2007 อ้างถึงใน กมล ทรายู, 2553) ได้กล่าวถึงพฤติกรรมของครูที่ส่งเสริมการพัฒนาเด็กประกอบด้วย การติดตามความก้าวหน้าของนักเรียน ซึ่งเป็นสิ่งสำคัญที่ครูต้องพัฒนาเพื่อให้เด็กเกิดการพัฒนาก้าวหน้าที่สูงขึ้น

รัชดาภรณ์ สุราเลิศ (2545) ได้กล่าวถึงพฤติกรรมของครูการจัดการเรียนการสอนที่เน้นผู้เรียนเป็นสำคัญคือ การส่งเสริมการเรียนรู้ที่เน้นผู้เรียนเป็นสำคัญ

สุนันท์ สินธพานนท์ วรรัตน์ วรณเลิศลักษณ์ และ พรธณี สินธพานนท์ (2551) ได้กล่าวถึงพฤติกรรมของครูที่ส่งเสริมการพัฒนาเด็กประกอบด้วย 1) การส่งเสริมการเรียนรู้เพื่อพัฒนาการด้านร่างกาย 2) การส่งเสริมการเรียนรู้เพื่อพัฒนาการด้านอารมณ์และจิตใจ 3) การส่งเสริมการเรียนรู้เพื่อพัฒนาการด้านสังคม 4) การส่งเสริมการเรียนรู้เพื่อพัฒนาการด้านสติปัญญา 5) ให้นักเรียนค้นพบทักษะด้วยตนเอง

โสภกา มัดลิ่ง (2551) ได้กล่าวถึงพฤติกรรมของครูในการส่งเสริมพัฒนาการเด็กปฐมวัยประกอบด้วย 1) การส่งเสริมการเรียนรู้เพื่อพัฒนาการด้านร่างกาย 2) การส่งเสริมการเรียนรู้เพื่อพัฒนาการด้านอารมณ์และจิตใจ 3) การส่งเสริมการเรียนรู้เพื่อพัฒนาการด้านสังคม 4) การส่งเสริมการเรียนรู้เพื่อพัฒนาการด้านสติปัญญา

พิมพันธ์ เดชะคุปต์ และ พเยาว์ ยินดีสุข (2551) ได้กล่าวถึงพฤติกรรมของครูที่ส่งเสริมการพัฒนาเด็กเกี่ยวกับการจัดการเรียนการสอนที่เน้นผู้เรียนเป็นศูนย์กลางทำให้ผู้สอนในยุคปัจจุบันต้องปรับเปลี่ยนบทบาทการจัดการเรียนการสอนเพื่อให้ผู้เรียนเป็นผู้มีคุณภาพคือมีปัญญาคือเก่งและเป็นผู้มีความสุขคือสุขภาพกายและจิตดีโดยสรุปเป็น

ประชาชนที่ดีเก่งสุขเป็นประชาชนที่มองกว้างคิดไกลใฝ่รู้เชิดชูคุณธรรมนั้นต้องเป็นการเรียนการสอนที่เน้นผู้เรียนเป็นศูนย์กลางโดยการส่งเสริมการเรียนรู้ด้วยตนเอง

วัฒนา ระวังทุกข์ (2551) ได้กล่าวถึงพฤติกรรมของครูที่ส่งเสริมการพัฒนาเด็กว่าการจัดการเรียนการสอนที่เน้นผู้เรียนเป็นศูนย์กลางคือวิธีการสำคัญที่สามารถสร้างและพัฒนา“ผู้เรียน” ให้เกิดคุณลักษณะต่างๆ ที่ต้องการในยุคโลกาภิวัตน์เนื่องจากเป็น การจัดการเรียนการสอนให้ความสำคัญกับผู้เรียนส่งเสริมให้ผู้เรียนเรียนรู้ด้วยตนเองเรียน ในเรื่องที่สุดอดคล้องกับความสามารถและความต้องการของตนเองและได้พัฒนาศักยภาพ ของตนเองอย่างเต็มที่โดยสรุปคือ 1) การส่งเสริมการเรียนรู้ที่เน้นผู้เรียนเป็นสำคัญ 2) การส่งเสริมการเรียนรู้เพื่อพัฒนาการด้านร่างกาย 3) การส่งเสริมการเรียนรู้เพื่อ พัฒนาการด้านอารมณ์และจิตใจ 4) การส่งเสริมการเรียนรู้เพื่อพัฒนาการด้านสังคม 5) การส่งเสริมการเรียนรู้เพื่อพัฒนาการด้านสติปัญญา

รัตพร ภาธรธวานนท์ (2552) ได้กล่าวถึงพฤติกรรมของครูที่ส่งเสริมการพัฒนาเด็กเพื่อการประเมินการจัดการศึกษาปฐมวัยของสถานศึกษาประกอบด้วย 1) การส่งเสริมการเรียนรู้เพื่อพัฒนาการด้านร่างกาย 2) การส่งเสริมการเรียนรู้เพื่อ พัฒนาการด้านอารมณ์และจิตใจ 3) การส่งเสริมการเรียนรู้เพื่อพัฒนาการด้านสังคม 4) การส่งเสริมการเรียนรู้เพื่อพัฒนาการด้านสติปัญญา

โกศิษฎ์ เพลรินทร์ (2552) ได้กล่าวถึงพฤติกรรมของครูที่ส่งเสริมการพัฒนา เด็กแนวคิดและหลักการเกี่ยวกับการพัฒนานักเรียนสรุปเป็น 3 องค์ประกอบได้แก่ 1) การรักษามาตรฐานที่สูงของนักเรียน 2) การกำกับติดตามความก้าวหน้าของนักเรียน และ 3) การวิเคราะห์ข้อมูลในการพัฒนาผลสัมฤทธิ์ของนักเรียนประกอบด้วย 1) การรักษามาตรฐานที่สูงของนักเรียน 2) การติดตามความก้าวหน้าของนักเรียน

กมล ตราชู (2553) ได้กล่าวถึงพฤติกรรมของครูที่ส่งเสริมการพัฒนาเด็ก ประกอบด้วย 1) การรักษามาตรฐานที่สูงของนักเรียน 2) การติดตามความก้าวหน้าของ นักเรียน

มาตรฐานการศึกษาขั้นพื้นฐาน (2553) ได้กล่าวถึงพฤติกรรมของครูที่ส่งเสริม การพัฒนาเด็กประกอบด้วย 1) การส่งเสริมการเรียนรู้ที่เน้นผู้เรียนเป็นสำคัญ 2) การส่งเสริมการเรียนรู้เพื่อพัฒนาการด้านร่างกาย 3) การส่งเสริมการเรียนรู้เพื่อ พัฒนาการด้านอารมณ์และจิตใจ 4) การส่งเสริมการเรียนรู้เพื่อพัฒนาการด้านสังคม 5) การส่งเสริมการเรียนรู้เพื่อพัฒนาการด้านสติปัญญา

สมศ.รอบสาม (2554) ได้กล่าวถึงพฤติกรรมของครูที่ส่งเสริมการพัฒนาเด็ก ประกอบด้วย 1) การส่งเสริมการเรียนรู้ที่เน้นผู้เรียนเป็นสำคัญ 2) การส่งเสริมการเรียนรู้เพื่อพัฒนาการด้านร่างกาย 3) การส่งเสริมการเรียนรู้เพื่อพัฒนาการด้านอารมณ์และจิตใจ 4) การส่งเสริมการเรียนรู้เพื่อพัฒนาการด้านสังคม 5) การส่งเสริมการเรียนรู้เพื่อพัฒนาการด้านสติปัญญา

ลำดับต่อไปผู้วิจัยขอนำเสนอการสังเคราะห์องค์ประกอบย่อย การพัฒนาเด็กปฐมวัยดังตาราง 10

มหาวิทยาลัยราชภัฏสุราษฎร์ธานี

ตาราง 10 แสดงการสังเคราะห์องค์ประกอบย่อยการพัฒนาเด็ก

องค์ประกอบย่อย การพัฒนาเด็ก	แหล่งข้อมูล	Oklahoma(2007)	La Porte (2007)	รัชดาภรณ์ สุราเลิศ (2545)	พิมพันธ์ เดชะคุปต์ และ พเยาว์ อินดีสุข (2551)	สุดนธ์ สินธพานนท์ วรรัตน์ วรณ เลิศลักษณ์และ/พรวรรณสินธพานนท์	โสภามัตถ์ (2551)	วัฒนาพร ระงับทุกข์ (2551)	โกศิษฐ์ เปลรินทร์(2552)	รัตติพร ภาธรธูวานนท์.(2552)	กมล ทราย (2553)	มาตรฐานการศึกษาขั้นพื้นฐาน (2553)	สม.ร.อบสาม (2554)	ชม	องค์ประกอบที่มุ่งศึกษา
1. การส่งเสริมการเรียนรู้ที่เน้นผู้เรียนเป็นสำคัญ				✓				✓				✓	✓	3	
2. การส่งเสริมการเรียนรู้เพื่อพัฒนาการด้านร่างกาย						✓	✓	✓		✓		✓	✓	5	✓
3. การส่งเสริมการเรียนรู้เพื่อพัฒนาการด้านอารมณ์และ จิตใจ						✓	✓	✓		✓		✓	✓	5	✓
4. การส่งเสริมการเรียนรู้เพื่อพัฒนาการด้านสังคม						✓	✓	✓		✓		✓	✓	5	✓
5. การส่งเสริมการเรียนรู้เพื่อพัฒนาการด้านสติปัญญา						✓	✓	✓		✓		✓	✓	5	✓
6. การรักษามาตรฐานที่สูงของนักเรียน									✓		✓			2	
7. การส่งเสริมการเรียนรู้ด้วยตนเอง	✓				✓			✓						3	
8. การติดตามความก้าวหน้าของนักเรียน	✓	✓							✓		✓			4	✓
9. ให้นักเรียนค้นพบทักษะด้วยตนเอง						✓								1	
10. สร้างคำถามเพื่อให้นักเรียนเกิดการเรียนรู้								✓						1	

จากตาราง 10 การสังเคราะห์องค์ประกอบย่อยหลักการพัฒนาเด็กเด็กปฐมวัยของภาวะผู้นำทางวิชาการซึ่งการศึกษาวิจัยครั้งนี้ ผู้วิจัยได้ใช้เกณฑ์การพิจารณาจากความถี่ขององค์ประกอบที่นักวิจัยส่วนใหญ่เลือกเป็นองค์ประกอบหลักของภาวะผู้นำทางวิชาการในระดับสูง (มีความถี่ตั้งแต่ 4 ขึ้นไป) ประกอบด้วย ประกอบด้วย 1) การส่งเสริมการเรียนรู้เพื่อพัฒนาการด้านร่างกาย 2) ส่งเสริมการเรียนรู้เพื่อพัฒนาการด้านอารมณ์และจิตใจ 3) ส่งเสริมการเรียนรู้เพื่อพัฒนาการด้านสังคม 4) ส่งเสริมการเรียนรู้เพื่อพัฒนาการด้านสติปัญญา 5) การติดตามความก้าวหน้าของเด็กปฐมวัยตั้งรายละเอียดต่อไป

3.2.3.1 องค์ประกอบย่อยการส่งเสริมการเรียนรู้เพื่อพัฒนาการด้านร่างกาย

นักการศึกษาที่ให้แนวคิดสนับสนุนองค์ประกอบย่อยการส่งเสริมการเรียนรู้เพื่อพัฒนาการด้านร่างกายเช่นแผนปฏิบัติการ 4 ปี (2548-2551), นโยบาย สพฐ.(2551), นโยบายกระทรวงศึกษาธิการ (2551), มาตรฐานการศึกษาของชาติ (2553), หลักสูตรการศึกษาปฐมวัย พ.ศ. 2546 (2554), วัฒนาพร ระงับทุกข์ (2551), สมศ.รอบสาม (2554), สุคนธ์ สินธพานนท์ วรรัตน์ วรณเลิศลักษณ์ และ พรรณี สินธพานนท์ (2551), สมศ.รอบสอง (2553), โสภา มัดลิ่ง (2551), รัตพร ภาธรธวานนท์. (2552), แผนพัฒนาเด็กและเยาวชน (2545-2554), พรบ.การศึกษาชาติ พ.ศ. 2545 (2553) กล่าวคือในการส่งเสริมพัฒนาการด้านร่างกายเกี่ยวกับการเคลื่อนไหวกระจัดกระเเงการมีสุขภาพพลานามัยด้านประสาทรับรู้การมีโภชนาการและภูมิคุ้มกัน เช่นด้านสุขอนามัย ได้แก่กิจกรรมส่งเสริมด้านโภชนาการด้านสุขนิสัยได้แก่กิจกรรมฝึกเด็กและดูแลให้เด็กปฏิบัติจนเป็นกิจนิสัยด้านการขยับถ่ายการดูแลความสะอาดร่างกายการพักผ่อนและการออกกำลังกายด้านประสาทการรับรู้การเคลื่อนไหวได้แก่กิจกรรมเล่นเกมประสาทสัมผัสต่างๆ เช่น เกมปิดตาเกมกล่องปริศนาเกมแต่ละส่วนต่างๆ ของร่างกายเป็นต้นด้านกล้ามเนื้อใหญ่ได้แก่การเล่นกลางแจ้งการเล่นในร่มการออกกำลังกายการเคลื่อนไหวร่างกายและด้านกล้ามเนื้อเล็กได้แก่กิจกรรมพัฒนากล้ามเนื้อเล็กเช่นปั้นร้อยตัดกระดาษวาดภาพระบายสีลากเส้นต่อจุดฝึกโยนถ่วงถ่วงลงตะกร้าโยนรับลูกบอล เป็นต้น

3.2.3.2 องค์ประกอบย่อยการส่งเสริมการเรียนรู้เพื่อพัฒนาการด้านอารมณ์และจิตใจ

นักการศึกษาที่ให้แนวคิดสนับสนุนองค์ประกอบย่อยการส่งเสริมการเรียนรู้เพื่อพัฒนาการด้านอารมณ์และจิตใจเช่นแผนปฏิบัติการ 4 ปี (2548-2551), นโยบาย สพฐ. (2551), นโยบายกระทรวงศึกษาธิการ (2551), มาตรฐานการศึกษาของชาติ (2553), หลักสูตรการศึกษาปฐมวัย พ.ศ. 2546 (2554), วัฒนาพร ระงับทุกข์ (2551), สมศ.รอบสาม (2554), สุคนธ์ สินธพานนท์ วรรัตน์ วรณเลิศลักษณ์ และ พรรณี สินธพานนท์ (2551), สมศ.รอบสอง (2553), โสภามัตถ์ (2551), รัตติพร ภาธรธวานนท์ (2552), แผนพัฒนาเด็กและเยาวชน (2545-2554), พรบ. การศึกษาชาติ พ.ศ. 2545 (2553) กล่าวคือในส่งเสริมการเรียนรู้เพื่อพัฒนาการด้าน อารมณ์และจิตใจครูต้องมีบทบาทสำคัญในการพัฒนาและส่งเสริมพัฒนาการทางด้าน อารมณ์ให้เด็กโดยการให้เด็กได้พูดถึงตนเองบทบาทของตนเองกระตุ้นให้เด็กแสดงออก ปละนำผลงานของเด็กมาแสดงในชั้นเรียนเพื่อให้เด็กรู้สึกว่าคุณเป็นส่วนหนึ่งในชั้นเรียนมี ค่ามีความหมายเป็นสมาชิกคนหนึ่งนั่นเอง

3.2.3.3 องค์ประกอบย่อยการส่งเสริมการเรียนรู้เพื่อพัฒนาการด้าน

สังคม

นักการศึกษาที่ให้แนวคิดสนับสนุนองค์ประกอบย่อยการส่งเสริมการเรียนรู้เพื่อพัฒนาการด้านสังคม เช่นแผนปฏิบัติการ 4 ปี (2548-2551), นโยบาย สพฐ. (2551), นโยบายกระทรวงศึกษาธิการ (2551), มาตรฐานการศึกษาของชาติ (2553), หลักสูตรการศึกษาปฐมวัย พ.ศ. 2546 (2554), วัฒนาพร ระงับทุกข์ (2551), สมศ.รอบสาม (2554), สุคนธ์ สินธพานนท์ วรรัตน์ วรณเลิศลักษณ์ และ พรรณี สินธพานนท์ (2551), สมศ.รอบสอง (2553), โสภามัตถ์ (2551), รัตติพร ภาธรธวานนท์ (2552), แผนพัฒนาเด็กและเยาวชน (2545-2554), พรบ. การศึกษาชาติ พ.ศ. 2545 (2553) กล่าวคือในส่งเสริมการเรียนรู้เพื่อพัฒนาการด้าน สังคมว่าต้องมีทั้งกิจกรรมเดี่ยวและกิจกรรมกลุ่มกิจกรรมเดี่ยวเป็นกิจกรรมที่เด็กต้อง พัฒนาทักษะเฉพาะบุคคลที่เป็นความแตกต่างส่วนการเข้าร่วมกิจกรรมกลุ่มเป็นการเปิด โอกาสให้เด็กได้เรียนรู้การปรับตัวการมีส่วนร่วมและการเอื้ออาทรต่อกันครูต้องเปิดโอกาส ให้เด็กมีปฏิสัมพันธ์ทั้งกับเพื่อนครูและบุคคลภายนอกเช่นรุ่นพี่หรือผู้ปกครองเพื่อให้เด็ก มองเห็นความหลากหลายเข้าใจถึงการอยู่ร่วมกันและเอื้อประโยชน์แก่กันในสังคม

3.2.3.4 องค์ประกอบย่อยการส่งเสริมการเรียนรู้เพื่อพัฒนาการด้าน

สติปัญญา

นักการศึกษาที่ให้แนวคิดสนับสนุนองค์ประกอบย่อยการส่งเสริมการเรียนรู้เพื่อพัฒนาการด้านสติปัญญา เช่นแผนปฏิบัติการ 4 ปี (2548-2551), นโยบาย สพฐ. (2551), นโยบายกระทรวงศึกษาธิการ (2551), มาตรฐานการศึกษาของชาติ (2553), หลักสูตรการศึกษาปฐมวัย พ.ศ. 2546 (2554), วัฒนาพร ระบุทุกข์ (2551), สมศ.รอบสาม (2554), สุคนธ์ สิ้นธพานนท์ วรรัตน์ วรณเลิศลักษณ์ และ พรรณี สิ้นธพานนท์ (2551), สมศ.รอบสอง (2553), โสภา มัดลิ่ง (2551), รัตติพร ภาครุฎวานนท์ (2552), แผนพัฒนาเด็กและเยาวชน (2545-2554), พรบ.การศึกษาชาติ พ.ศ. 2545 (2553) กล่าวคือในส่งเสริมการเรียนรู้เพื่อพัฒนาการด้านสติปัญญาว่าครูต้องฝึกให้เด็กรู้จักสะสมความรู้สร้างความคิดและนำความคิดไปใช้ประโยชน์รวมทั้งการให้การเสริมแรงแก่เด็กคาดหวังและปฏิบัติต่อเด็กอย่างเหมาะสมกับระดับพัฒนาการและความความสามารถของเด็กจะช่วยให้เด็กมีพัฒนาการอย่างเหมาะสมส่งเสริมให้เด็กได้รับความรู้สิ่งเร้าอย่างหลากหลายให้เด็กมีประสบการณ์อย่างกว้างขวางโดยการกระตุ้นให้เด็กมีปฏิสัมพันธ์กับบุคคลหลายวัยหลายระดับตอบสนองและส่งเสริมความสนใจของเด็กเพื่อช่วยพัฒนาความคิดความเข้าใจปฏิบัติต่อเด็กอย่างเข้าใจธรรมชาติและสอดคล้องกับระดับความสามารถของเด็กจะช่วยให้ผู้ใหญ่และเด็กมีความสัมพันธ์ที่ดีต่อกันและช่วยให้เด็กสามารถพัฒนาความสามารถในการคิดของตนไปตามลำดับขั้นได้ให้โอกาสเด็กสำรวจตรวจสอบค้นแสวงหาความรู้ทดลองและแสดงความคิดเห็นของตนโดยไม่ถูกสกัดกั้นจะช่วยให้เด็กสามารถพัฒนาความคิดสร้างสรรค์ได้ควรมีปฏิสัมพันธ์และพูดคุยกับเด็กบ่อยๆรวมทั้งเป็นแบบอย่างที่ดีในการใช้ภาษาจะช่วยให้เด็กมีพัฒนาการทางภาษาและความคิดได้อย่างเหมาะสมฝึกฝนให้เด็กช่วยเหลือตัวเองตัดสินใจด้วยตัวเองทำงานสำหรับตนด้วยตนเองสนับสนุนให้เด็กเล่นและทำงานเป็นกลุ่มและให้คำแนะนำที่เหมาะสมแก่เด็กจะสามารถช่วยสร้างเสริมพัฒนาการทางสติปัญญาของเด็กได้เป็นต้น

3.2.3.5 องค์ประกอบย่อยการติดตามความก้าวหน้าของนักเรียน

นักการศึกษาที่ให้แนวคิดสนับสนุนองค์ประกอบย่อยการติดตามความก้าวหน้าของนักเรียน เช่น Arkansas (2007), Monona (2007), La Porte (2007), Blased & Blasé (2001), พรรณวิภา เสาวเวียง (2549), ชันทอง พะชะ (2551), วีรชาติ วิลาศรี (2542), กมล ตราชู (2553), โกศิษฐ์ เปลรินทร์ (2552), กมล ตราชู (2553), ประสิทธิ์ เขียวศรี และคณะ (2548) กล่าวโดยสรุปการติดตามความก้าวหน้าของนักเรียนคือความใส่ใจของครูในกิจกรรมที่เกี่ยวข้องโดยตรงกับความก้าวหน้าของนักเรียน

โดยครูช่วยเพิ่มพูนการเรียนรู้ของนักเรียน

จากการสังเคราะห์ห้องค้ประกอบภาวะผู้นำทางวิชาการ ผู้วิจัยได้สังเคราะห์งานวิจัยที่เกี่ยวข้อง จัดเป็นกลุ่มย่อยเรียกว่าองค์ประกอบย่อย การพัฒนาเด็กปฐมวัย และจัดทำเป็นโมเดลองค์ประกอบย่อย การพัฒนาเด็กปฐมวัย ดังภาพประกอบ 8

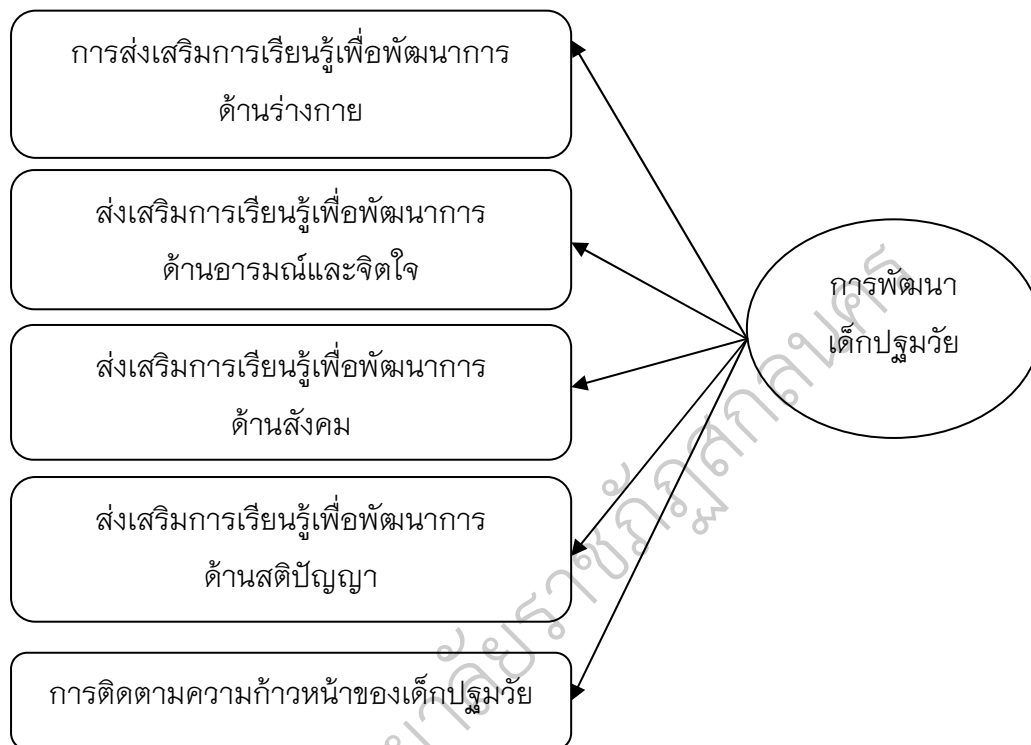

ภาพประกอบ 8 โมเดลองค์ประกอบย่อยการพัฒนาเด็กปฐมวัย

ลำดับต่อไปผู้วิจัยขอเสนอการสังเคราะห์ตัวบ่งชี้ขององค์ประกอบหลักการพัฒนาเด็กปฐมวัย ดังตาราง 11

ตาราง 11 แสดงการสังเคราะห์ตัวบ่งชี้องค์ประกอบย่อยการพัฒนาเด็กปฐมวัย

แหล่งข้อมูล ตัวบ่งชี้การพัฒนาเด็กปฐมวัย	หลักสูตรการศึกษาปฐมวัย พ.ศ. 2546	แผนปฏิบัติการ 4 ปี (2548-2551)	นโยบาย สพฐ. (2551)	นโยบายกระทรวงศึกษาธิการ (2551)	วัฒนาพร ระงับทุกข์ (2551)	สุคนธ์ สินธพานนท์ วรรัตน์ วรธรรมเลิศลักษณ์และ พรรณิณสินธพานนท์ (2551)	โสมภมัตถ์ (2551)	รัติพร ภาณุธรรมานนท์.(2552)	สมศ.รอบสอง (2553)	มาตรฐานการศึกษาของชาติ (2553)	พรบ.การศึกษาชาติ พ.ศ. 2545 (2553)	แผนพัฒนาเด็กและเยาวชน (2545-2554)	สมศ.รอบสาม (2554)	รวม	ตัวบ่งชี้ที่มุ่งศึกษา
1. ส่งเสริมการเรียนรู้เพื่อพัฒนาการด้านร่างกาย															
1) ส่งเสริมให้เด็กมีภาวะเจริญเติบโตเหมาะสมกับวัย	✓				✓		✓		✓	✓			✓	6	
2) ส่งเสริมให้เด็กมีสุขภาพอนามัยที่สมบูรณ์	✓	✓	✓	✓	✓	✓	✓	✓	✓	✓	✓	✓	✓	13	✓
3) ส่งเสริมให้เด็กมีสุขนิสัยที่ดี	✓	✓	✓	✓	✓	✓	✓	✓	✓	✓	✓	✓	✓	13	✓
4) ส่งเสริมให้เด็กสามารถใช้กล้ามเนื้อ (กล้ามเนื้อใหญ่) ได้อย่างคล่องแคล่วและประสานสัมพันธ์ได้ดี	✓			✓	✓	✓	✓	✓	✓	✓	✓	✓	✓	11	✓
5) ส่งเสริมให้เด็กสามารถใช้กล้ามเนื้อ (กล้ามเนื้อมัดเล็ก) ได้อย่างคล่องแคล่วและประสานสัมพันธ์ระหว่างมือกับตา	✓			✓	✓	✓	✓	✓	✓	✓	✓	✓	✓	11	✓
6) ส่งเสริมให้เด็กสามารถหลีกเลี่ยงต่อสภาวะที่เสี่ยงต่อโรคอุบัติเหตุภัยและสิ่งเสพติด	✓	✓	✓	✓	✓	✓	✓		✓	✓	✓	✓	✓	12	✓

ตาราง 11 (ต่อ)

แหล่งข้อมูล ตัวบ่งชี้การพัฒนาศึกษาปฐมวัย	หลักสูตรการศึกษาปฐมวัย พ.ศ. 2546	แผนปฏิบัติการ 4 ปี (2548-2551)	นโยบาย สพฐ. (2551)	นโยบายกระทรวงศึกษาธิการ (2551)	พัฒนาพร ระงับทุกข์ (2551)	สุคนธ์ สินธพานนท์ วรรตน์ วรรณเลิศ ลักษณ์และ พรรณีสินธพานนท์ (2551)	โสมภมัตถ์ (2551)	รัตพร ภาณุรณนท์.(2552)	มาตรฐานการศึกษาของชาติ (2553)	มาตรฐานการศึกษาขั้นพื้นฐาน (2553)	พรบ.การศึกษาชาติ พ.ศ. 2545 (2553)	สมศ.รอบสอง (2553)	สมศ.รอบสาม (2554)	แผนพัฒนาเด็กและเยาวชน (2545-2554)	รวม	ตัวบ่งชี้ที่มุ่งศึกษา
2. ส่งเสริมการเรียนรู้เพื่อพัฒนาการด้านอารมณ์และจิตใจ																
1) ส่งเสริมให้เด็กมีสุขภาพจิตสมวัย	✓	✓	✓	✓	✓	✓	✓	✓		✓	✓	✓	✓	✓	13	✓
2) ส่งเสริมให้เด็กกล้าแสดงออก แจ่มใส อารมณ์ดี	✓			✓	✓	✓	✓		✓	✓		✓	✓		9	
3) ส่งเสริมให้เด็กมีความมั่นใจในตนเองและกล้าแสดงออก	✓	✓	✓	✓	✓	✓	✓	✓		✓	✓	✓	✓	✓	13	✓
4) ส่งเสริมให้เด็กได้แสดงความพึงพอใจในผลงานของผู้อื่น	✓	✓	✓	✓	✓	✓	✓	✓		✓	✓	✓	✓	✓	13	✓
5) ส่งเสริมให้เด็กมีความเมตตากรุณาและช่วยเหลือแบ่งปัน			✓						✓	✓				✓	4	
6) ส่งเสริมให้เด็กมีคุณธรรม จริยธรรมและมีจิตใจที่ดีงาม	✓	✓	✓	✓	✓	✓	✓	✓		✓	✓	✓	✓	✓	13	✓
7) ส่งเสริมให้เด็กรู้จักประหยัดอดออม	✓				✓	✓	✓		✓	✓	✓	✓	✓	✓	10	✓
8) ส่งเสริมให้เด็กมีสุนทรียภาพสมวัย	✓	✓	✓	✓	✓	✓	✓	✓	✓	✓	✓	✓	✓	✓	14	✓

ตาราง 11 (ต่อ)

ตัวบ่งชี้การพัฒนาเด็กปฐมวัย แหล่งข้อมูล	หลักสูตรการศึกษาปฐมวัย พ.ศ. 2546 (2554)	แผนปฏิบัติการ 4 ปี	นโยบาย สพฐ. (2551)	นโยบายกระทรวงศึกษาธิการ (2551)	วัฒนธรรม ระเบียบทุกซ์ (2551)	โสภณคดี (2551)	สุคนธ์ ลินทพันธ์ วรรัตน์ วรณเลิศลักษณ์และ พรรณนิลินธ์ พานนท์(2551)	รัตติพร ภาณุธรรม(2552)	มาตรฐานการศึกษาของชาติ (2553)	พรบ.การศึกษาชาติ พ.ศ. 2545	สมศ.รอบสอง (2553)	มาตรฐานการศึกษาขั้นพื้นฐาน	สมศ.รอบสาม (2554)	แผนพัฒนาเด็กและเยาวชน (2545-2554)	รวม	ตัวบ่งชี้ที่มุ่งศึกษา
3. ส่งเสริมการเรียนรู้เพื่อพัฒนาการด้านสังคม																
1) ส่งเสริมให้เด็กมีวินัยและความรับผิดชอบในตนเอง	✓	✓	✓	✓	✓	✓	✓		✓	✓	✓	✓	✓	✓	13	✓
2) ส่งเสริมให้เด็กสามารถปรับตัวเข้ากับสังคมได้	✓	✓	✓	✓	✓	✓	✓	✓	✓	✓	✓	✓	✓	✓	14	✓
3) ส่งเสริมให้เด็กสามารถช่วยเหลือตนเองในกิจวัตรประจำวัน	✓		✓	✓	✓	✓	✓	✓	✓	✓	✓	✓	✓	✓	14	✓
4) ส่งเสริมให้เด็กสามารถปฏิบัติตนในการดูแลสิ่งแวดล้อมและรักธรรมชาติ	✓	✓	✓	✓	✓	✓	✓	✓	✓	✓	✓	✓	✓	✓	14	✓
5) ส่งเสริมให้เด็กปฏิบัติตามมารยาทและวัฒนธรรมไทย	✓	✓	✓	✓	✓	✓	✓		✓	✓	✓	✓	✓	✓	13	✓
6) ส่งเสริมให้เด็กสามารถอยู่ร่วมกับผู้อื่นได้อย่างมีความสุข และสามารถปฏิบัติตนเป็นสมาชิกที่ดีของสังคมในระบบประชาธิปไตยอันมีพระมหากษัตริย์เป็นประมุข	✓	✓	✓	✓	✓	✓	✓		✓	✓	✓	✓	✓	✓	13	✓
7) ส่งเสริมให้เด็กสามารถทำงานจนสำเร็จทำงานร่วมกับผู้อื่นได้และมีความรู้สึกที่ดีต่ออาชีพสุจริต	✓	✓	✓	✓	✓	✓	✓	✓	✓	✓	✓	✓	✓	✓	14	✓

ตาราง 11 (ต่อ)

ตัวบ่งชี้การพัฒนาเด็กปฐมวัย	แหล่งข้อมูล															
	หลักสูตรการศึกษาปฐมวัย พ.ศ. 2546	วัฒนธรรม ระบุทั้งหมด (2551)	สุคนธ์ สินธพานนท์ วรรธนะเลิศ ลักษณ์และ พรณีสินธพานนท์(2551)	โสภามัตถัง (2551)	แผนปฏิบัติการ 4 ปี (2548-2551)	นโยบาย สพฐ. (2551)	นโยบายกระทรวงศึกษาธิการ (2551)	รติพร ภาณุธรรมา (2552)	มาตรฐานการศึกษาของชาติ (2553)	มาตรฐานการศึกษาขั้นพื้นฐาน (2553)	สมศ. รอบสอง (2553)	พรบ.การศึกษาชาติ พ.ศ. 2545 (2553)	แผนพัฒนาเด็กและเยาวชน (2545-2554)	สมศ. รอบสาม (2554)	รวม	ตัวบ่งชี้ที่มุ่งศึกษา
4. ส่งเสริมการเรียนรู้เพื่อพัฒนาการด้านสติปัญญา																
1) ส่งเสริมให้เด็กใช้ภาษาสื่อสารเหมาะสมกับวัย	✓	✓	✓	✓		✓	✓	✓	✓	✓	✓	✓	✓	✓	13	✓
2) ส่งเสริมให้เด็กมีความสามารถในการคิดและแก้ปัญหาเหมาะสมกับวัย	✓	✓	✓	✓	✓	✓	✓	✓	✓	✓	✓	✓	✓	✓	14	✓
3) ส่งเสริมให้เด็กมีจินตนาการและความคิดสร้างสรรค์	✓	✓	✓	✓	✓	✓	✓	✓	✓	✓	✓	✓	✓	✓	14	✓
4) ส่งเสริมให้เด็กมีเจตคติที่ดีต่อการเรียนรู้และมีทักษะในการแสวงหาความรู้	✓	✓	✓	✓	✓	✓	✓	✓	✓	✓	✓	✓	✓		14	✓
5) ส่งเสริมให้เด็กมีความใฝ่รู้สมัย	✓					✓						✓	✓		4	
6) ส่งเสริมให้เด็กมีการเรียนรู้ด้วยตนเอง	✓	✓	✓	✓		✓	✓	✓	✓	✓	✓	✓	✓	✓	13	✓

ตาราง 11 (ต่อ)

แหล่งข้อมูล	Blased& Blase (2001)	Arkansas (2007)	Monona (2007)	La Porte (2007)	วีรชาติ วิลาศศรี (2542)	ประสิทธิ์ เทียวศรีและคณะ (2548)	พรรณวิภา เสงเวียง	ชั้นทอง พะชะ (2551)	โกศิษฐ์ เพลสิรินทร์(2552)	กมล ตรามู (2553)	กมล ตรามู (2553)	รวม	ตัวบ่งชี้ที่มุ่งศึกษา
ตัวบ่งชี้การพัฒนาเด็กปฐมวัย													
5. การติดตามความก้าวหน้าของนักเรียน													
1) รับผิดชอบต่อความก้าวหน้าของนักเรียนอยู่เสมอ		✓	✓						✓			3	
2) ดำเนินการพัฒนาเด็กปฐมวัยที่เรียนอ่อน	✓		✓	✓		✓					✓	5	
3) ปรับปรุงการสอนอยู่เสมอ			✓	✓					✓			3	
4) วิเคราะห์ข้อมูลในการพัฒนาด้านต่างของนักเรียนอยู่เสมอ	✓		✓						✓			3	
5) ประสานงานและดูแลการสอนของครูมากขึ้น	✓		✓	✓					✓			4	
6) ติดตามสังเกตพัฒนาการของเด็กปฐมวัยโดยการสังเกตเป็นหลัก						✓	✓	✓	✓	✓	✓	6	✓
7) ดำเนินการพัฒนาเด็กปฐมวัยทุกคนให้มีความพร้อมในทุกๆด้าน					✓	✓	✓	✓	✓	✓	✓	7	✓
8) จัดทำข้อมูลพัฒนาเด็กปฐมวัยเป็นรายบุคคล					✓	✓	✓	✓	✓	✓	✓	7	✓
9) บันทึกรายงานผลและส่งต่อข้อมูลของเด็กปฐมวัยอย่างเป็นระบบ					✓	✓	✓	✓	✓	✓	✓	7	✓
10) ประสานงานขอความร่วมมือกับชุมชนในการพัฒนาเด็กปฐมวัย						✓	✓	✓	✓	✓	✓	6	✓

จากตาราง 11 การสังเคราะห์ตัวบ่งชี้ที่ประกอบย่อยการพัฒนาเด็กปฐมวัยผู้วิจัยเลือกตัวบ่งชี้ที่ใช้เกณฑ์กึ่งหนึ่งของนักการศึกษาหรือนักวิจัยที่ให้ความคิดเห็นตรงกันในแต่ละองค์ประกอบย่อยของการพัฒนาเด็กปฐมวัย

3.3 ตัวบ่งชี้ภาวะผู้นำทางวิชาการสำหรับครูปฐมวัย

จากการศึกษาเอกสาร ทฤษฎี แนวคิดและงานวิจัย ผู้วิจัยได้จัดกลุ่มพฤติกรรมภาวะผู้นำทางวิชาการได้ 3 กลุ่มใหญ่เรียกว่า องค์ประกอบหลัก จัดกลุ่มย่อยภาวะผู้นำทางวิชาการ เรียกว่า องค์ประกอบย่อย และได้รวบรวมข้อมูลจากเอกสาร ทฤษฎี แนวคิดและงานวิจัย ที่เป็นพฤติกรรมภาวะผู้นำทางวิชาการที่สามารถสังเกตได้มา รวบรวมเป็นตัวแปรสังเกตได้ และเรียกว่าเป็น ตัวบ่งชี้ภาวะผู้นำทางวิชาการ ดังแสดงใน ตาราง 12,13,14

ตาราง 12 องค์ประกอบย่อยนิยามเชิงปฏิบัติการและตัวบ่งชี้ขององค์ประกอบหลัก การบริหารจัดการหลักสูตรและการจัดการเรียนรู้ปฐมวัย(CEL) การบริหารจัดการหลักสูตรและการจัดการเรียนรู้ปฐมวัย หมายถึง พฤติกรรมของครูปฐมวัยที่แสดงถึง ความสามารถในการจัดทำหลักสูตรสถานศึกษา การใช้หลักสูตรสถานศึกษา รวมถึงการนิเทศกำกับติดตามประเมินผล สรุปผลและปรับปรุงแก้ไขการบริหารหลักสูตรสถานศึกษาเพื่อให้การดำเนินงานเป็นไปตามเป้าหมายที่กำหนดไว้ในหลักสูตรปฐมวัย ซึ่งส่งผลต่อการพัฒนาเด็กปฐมวัยอย่างมีประสิทธิภาพและเกิดประสิทธิผลสูงสุด

องค์ประกอบย่อย	นิยามเชิงปฏิบัติการ	สัญลักษณ์และตัวบ่งชี้
1. การจัดทำหลักสูตรสถานศึกษาปฐมวัย (PCC)	พฤติกรรมของครูปฐมวัยที่แสดงถึงความสามารถในการจัดทำหลักสูตรสถานศึกษาปฐมวัย	S1 มีความตระหนักถึงความสำคัญในการจัดทำหลักสูตรสถานศึกษาปฐมวัย
		S2 ศึกษาหลักสูตรการศึกษาปฐมวัยและมีส่วนร่วมในการกำหนดวิสัยทัศน์ภารกิจเป้าหมายในการจัดการศึกษาปฐมวัยของสถานศึกษา
		S3 สร้างและพัฒนาหลักสูตรโดยมีเนื้อหาที่สอดคล้องกับหลักสูตรแกนกลางและท้องถิ่น
		S4 จัดเตรียมแหล่งเรียนรู้ทั้งภายในและภายนอกสถานศึกษาให้มีความหลากหลายและเหมาะสมกับวัยของเด็กปฐมวัย
		S5 จัดทำระบบข้อมูลสารสนเทศและนำสารสนเทศมาใช้ในการสร้างหลักสูตรสถานศึกษาปฐมวัย

ตาราง 12 (ต่อ)

องค์ประกอบย่อย	นิยามเชิงปฏิบัติการ	สัญลักษณ์และตัวบ่งชี้
2. การใช้หลักสูตรสถานศึกษาปฐมวัย (UCC)	พฤติกรรมของครูปฐมวัยที่แสดงถึงความสามารถในการใช้หลักสูตรสถานศึกษาปฐมวัย	S6 วางแผนระดมทรัพยากรมาใช้ในการบริหารจัดการหลักสูตรสถานศึกษาปฐมวัย
		S7 ใช้แผนการจัดประสบการณ์ที่สอดคล้องกับหลักสูตรการศึกษาปฐมวัยและสามารถจัดประสบการณ์การเรียนรู้ที่หลากหลายสอดคล้องกับความแตกต่างระหว่างบุคคล
		S8 จัดประสบการณ์การเรียนรู้โดยบูรณาการผ่านการเล่นและประสบการณ์ตรง
		S9 ใช้แหล่งเรียนรู้ทั้งภายในและภายนอกสถานศึกษาอย่างหลากหลายและเหมาะสมกับวัยของเด็กปฐมวัย
3. การนิเทศกำกับติดตามประเมินผลสรุปผลและปรับปรุงแก้ไขการบริหารหลักสูตรสถานศึกษาปฐมวัย (SCC)	พฤติกรรมของครูปฐมวัยที่แสดงถึงความสามารถในการนิเทศกำกับติดตามประเมินผลสรุปผลและปรับปรุงแก้ไขการบริหารหลักสูตรสถานศึกษาปฐมวัย	S10 จัดทำแผนงานและโครงการการนิเทศกำกับติดตามและประเมินผลโดยใช้ข้อมูลสารสนเทศ
		S11 สร้างเครือข่ายการเรียนรู้ทั้งในและนอกสถานศึกษา
		S12 สรุปและประเมินผลการใช้หลักสูตรสถานศึกษาปฐมวัย
		S13 รายงานผลการดำเนินงานบริหารจัดการหลักสูตรสถานศึกษาปฐมวัยให้ผู้เกี่ยวข้องทราบ
S14 จัดทำสารนิทัศน์ (ข้อมูลพัฒนาการของนักเรียน) และนำมาไตร่ตรองเพื่อใช้ประโยชน์ในการพัฒนาเด็กปฐมวัย		

ตาราง 13 องค์ประกอบย่อยนิยามเชิงปฏิบัติการและตัวบ่งชี้ขององค์ประกอบหลัก
การพัฒนาครูปฐมวัย (DET)

การพัฒนาครูปฐมวัยหมายถึง พฤติกรรมของครูปฐมวัยที่แสดงถึง
การพัฒนาตนเอง การเป็นผู้นำในการพัฒนาเพื่อนครูปฐมวัยการเป็นผู้นำในการจัด
ประสบการณ์การเรียนรู้การสอนสำหรับเด็กปฐมวัยโดยครูต้องมีการติดตามและตื่นตัวต่อ
ความรู้ใหม่ๆ และนวัตกรรมต่างๆ สามารถกำหนดเป้าหมาย และแนวทางในการพัฒนาให้

สอดคล้องกับความต้องการขององค์กร เพราะครูเป็นบุชฌนียบุคคล ที่มีบทบาทหน้าที่สำคัญในการพัฒนาเด็กปฐมวัยให้มีคุณภาพ จึงจำเป็นอย่างยิ่งที่จะต้องพัฒนาตนเองและเพื่อนครูอย่างต่อเนื่อง

องค์ประกอบย่อย	นิยามเชิงปฏิบัติการ	สัญลักษณ์และตัวบ่งชี้
1. การเป็นผู้นำพัฒนาเพื่อนครูปฐมวัย (LET)	พฤติกรรมที่แสดงออกถึงการสนับสนุนช่วยเหลือเพื่อนครูคนอื่นให้มีการพัฒนาตนเอง	S15 เป็นผู้ที่มีมนุษยสัมพันธ์ที่ดีสามารถปรับตัวเข้ากับผู้อื่นได้อย่างเหมาะสม
		S16 เป็นผู้ให้บริการแหล่งศึกษาค้นคว้าวิจัยประสานความร่วมมือกับบุคคลหรือองค์กรต่างๆ
		S17 สนทนาและสื่อสารอย่างสร้างสรรค์
		S18 มีส่วนร่วมในการเปลี่ยนแปลงเพื่อเพิ่มประสิทธิภาพและการพัฒนาโรงเรียนและเครือข่ายโรงเรียน
		S19 ให้ความช่วยเหลือให้คำแนะนำแก่เพื่อนครู
		S20 ส่งเสริมและสนับสนุนให้เพื่อนครูปฐมวัยทำวิจัยเพื่อพัฒนาเด็กปฐมวัย
2. การพัฒนาตนเอง (SDD)	พฤติกรรมของครูปฐมวัยที่แสดงถึงการเป็นบุคคลที่ศึกษาค้นคว้าหาความรู้ติดตามและแลกเปลี่ยนเรียนรู้องค์ความรู้ใหม่ๆทางวิชาการ	S21 มีความรักและศรัทธาในวิชาชีพ
		S22 มีวินัยและความรับผิดชอบในวิชาชีพ
		S23 ดำรงชีวิตได้อย่างเหมาะสม
		S24 เป็นบุคคลแห่งการเปลี่ยนแปลง
		S25 ปฏิบัติกิจกรรมทางวิชาการที่เกี่ยวข้องกับการพัฒนาวิชาชีพอยู่เสมอ

ตาราง 13 (ต่อ)

องค์ประกอบย่อย	นิยามเชิงปฏิบัติการ	สัญลักษณ์และตัวบ่งชี้
2. การพัฒนาตนเอง (SDD) (ต่อ)	และวิชาชีพมีการสร้างองค์ความรู้และนวัตกรรมเพื่อพัฒนาตนเองและพัฒนางานอยู่เสมอ	<p>S26 มุ่งพัฒนาเด็กปฐมวัยให้เต็มตามศักยภาพ</p> <p>S27 พุดจาโพเราะสุภาพอ่อนโยนมีความสุขเยือกเย็นและแก้ไขปัญหาด้วยเหตุผล</p> <p>S28 ศึกษาค้นคว้าหาความรู้ติดตามองค์ความรู้ใหม่ๆ ทางวิชาการในเรื่องของการศึกษาปฐมวัยและวิชาชีพครู</p> <p>S29 สร้างองค์ความรู้และนวัตกรรมในการพัฒนาองค์กรและวิชาชีพ</p> <p>S30 แลกเปลี่ยนความคิดเห็นและสร้างเครือข่าย</p> <p>S31 สร้างความสัมพันธ์และความร่วมมือกับชุมชนเพื่อการจัดการเรียนรู้</p>
3. การเป็นผู้นำในการจัดประสบการณ์การเรียนรู้การสอนสำหรับเด็กปฐมวัย (LCC)	พฤติกรรมที่แสดงออกถึงความใส่ใจอย่างมากที่จะเป็นผู้นำต่อพฤติกรรมของครูที่เกี่ยวข้องโดยตรงกับกิจกรรมที่มีต่อความก้าวหน้าของนักเรียน	<p>S32 ออกแบบกิจกรรมการเรียนรู้อย่างหลากหลายเหมาะสมสอดคล้องกับวัยและความต้องการของเด็กปฐมวัยและชุมชน</p> <p>S33 จัดทำแผนการจัดประสบการณ์อย่างเป็นระบบโดยบูรณาการอย่างสอดคล้องและเชื่อมโยงกัน</p> <p>S34 จัดประสบการณ์การเรียนรู้การสอนโดยเน้นเด็กปฐมวัยเป็นสำคัญ</p> <p>S35 ใช้หลักจิตวิทยาในการจัดประสบการณ์การเรียนรู้ให้เด็กปฐมวัยเกิดการเรียนรู้อย่างมีความสุขและพัฒนาเต็มตามศักยภาพ</p> <p>S36 ใช้เครื่องมือในการวัดและประเมินพัฒนาการของเด็กปฐมวัยอย่างหลากหลายและสรุปรายงานผลพัฒนาการของเด็กปฐมวัยแก่ผู้ปกครอง</p>

ตาราง 13 (ต่อ)

องค์ประกอบย่อย	นิยามเชิงปฏิบัติการ	สัญลักษณ์และตัวบ่งชี้
3. การเป็นผู้นำในการจัดประสบการณ์การเรียนรู้ การเรียนการสอนสำหรับเด็กปฐมวัย (LCC)		S37 ประเมินผลการออกแบบการเรียนรู้เพื่อนำไปใช้ปรับปรุงและพัฒนากระบวนการจัดประสบการณ์ของครูปฐมวัย
		S38 ใช้แหล่งเรียนรู้และภูมิปัญญาท้องถิ่นในชุมชนในการจัดการเรียนรู้
		S39 ใช้เทคโนโลยีคอมพิวเตอร์ในการผลิตสื่อ/นวัตกรรมที่ใช้ในการจัดการเรียนรู้
		S40 การวิเคราะห์สังเคราะห์และวิจัยเพื่อพัฒนาเด็กปฐมวัย

ตาราง 14 องค์ประกอบย่อย นิยามเชิงปฏิบัติการและตัวบ่งชี้ขององค์ประกอบหลัก
การพัฒนาเด็กปฐมวัย (ECD)

การพัฒนาเด็กปฐมวัยหมายถึงพฤติกรรมของครูปฐมวัยที่แสดงถึงการให้การสนับสนุน นักเรียนด้วยวิธีการจัดการเรียนรู้ที่ส่งเสริมพัฒนาการด้านร่างกายด้านอารมณ์และจิตใจด้านสังคมและด้านสติปัญญาตลอดจนการติดตามความก้าวหน้าของเด็กปฐมวัยเพื่อพัฒนาให้มีคุณภาพตามศักยภาพของแต่ละคน

องค์ประกอบย่อย	นิยามเชิงปฏิบัติการ	สัญลักษณ์และตัวบ่งชี้
1. การส่งเสริมการเรียนรู้เพื่อพัฒนาการด้านร่างกาย (PDB)	พฤติกรรมของครูปฐมวัยที่แสดงถึงการส่งเสริมการเรียนรู้เพื่อพัฒนาการด้านร่างกาย	S41 ส่งเสริมให้เด็กปฐมวัยมีสุขภาพอนามัยที่สมบูรณ์
		S42 ส่งเสริมให้เด็กปฐมวัยมีสุขนิสัยที่ดี
		S43 ส่งเสริมให้เด็กปฐมวัยสามารถใช้กล้ามเนื้อมัดใหญ่ได้อย่างคล่องแคล่วและประสานสัมพันธ์ได้ดี
		S44 ส่งเสริมให้เด็กปฐมวัยสามารถใช้กล้ามเนื้อมัดเล็กที่มือได้อย่างคล่องแคล่วและประสานสัมพันธ์อย่างดีกับตา
		S45 ส่งเสริมให้เด็กปฐมวัยสามารถหลีกเลี่ยงต่อสภาวะที่เสี่ยงต่อโรคอุบัติเหตุภัยประเภทต่างๆ และสิ่งเสพติด
2. ส่งเสริมการเรียนรู้เพื่อพัฒนาการด้านอารมณ์และจิตใจ (PDP)	พฤติกรรมของครูปฐมวัยที่แสดงถึงการส่งเสริมการเรียนรู้เพื่อพัฒนาการด้านอารมณ์และจิตใจ	S46 ส่งเสริมให้เด็กปฐมวัยมีสุขภาพจิตดีสมวัย
		S47 ส่งเสริมให้เด็กปฐมวัยมีความมั่นใจในตนเองและกล้าแสดงออก
		S48 ส่งเสริมให้เด็กปฐมวัยได้แสดงความพึงพอใจในผลงานของผู้อื่น
		S49 ส่งเสริมให้เด็กปฐมวัยมีคุณธรรมจริยธรรมและมีจิตใจที่ดีงาม
		S50 ส่งเสริมให้เด็กปฐมวัยรู้จักประหยัคอดออม
		S51 ส่งเสริมให้เด็กปฐมวัยมีสุนทรียภาพสมวัย

ตาราง 14 (ต่อ)

องค์ประกอบย่อย	นิยามเชิงปฏิบัติการ	สัญลักษณ์และตัวบ่งชี้
3. ส่งเสริมการเรียนรู้เพื่อพัฒนาการด้านสังคม (PDC)	พฤติกรรมของครูปฐมวัยที่แสดงถึงการส่งเสริมการเรียนรู้เพื่อพัฒนาการด้านสังคม	S52 ส่งเสริมให้เด็กปฐมวัยมีวินัยและความรับผิดชอบในตนเอง
		S53 ส่งเสริมให้เด็กปฐมวัยสามารถปรับตัวเข้ากับสังคมได้
		S54 ส่งเสริมให้เด็กปฐมวัยสามารถช่วยเหลือตนเองในกิจวัตรประจำวัน
		S55 ส่งเสริมให้เด็กปฐมวัยสามารถปฏิบัติตนในการดูแลสิ่งแวดล้อมและรักษารักรวมชาติ
		S56 ส่งเสริมให้เด็กปฐมวัยปฏิบัติตนตามมารยาทและวัฒนธรรมไทย
		S57 ส่งเสริมให้เด็กปฐมวัยสามารถอยู่ร่วมกับผู้อื่นได้อย่างมีความสุขและสามารถปฏิบัติตนเป็นสมาชิกที่ดีของสังคมในระบอบประชาธิปไตยอันมีพระมหากษัตริย์เป็นประมุข
		S58 ส่งเสริมให้เด็กปฐมวัยสามารถทำงานจนสำเร็จทำงานร่วมกับผู้อื่นได้และมีความรู้สึกที่ดีต่ออาชีพสุจริต
4. ส่งเสริมการเรียนรู้เพื่อพัฒนาการด้านสติปัญญา	พฤติกรรมของครูปฐมวัยที่แสดงถึงการส่งเสริมการเรียนรู้เพื่อพัฒนาการด้านสติปัญญา	S59 ส่งเสริมให้เด็กปฐมวัยใช้ภาษาในการสื่อสารที่เหมาะสมกับวัย
		S60 ส่งเสริมให้เด็กปฐมวัยสามารถคิดและแก้ปัญหาได้อย่างเหมาะสมกับวัย
		S61 ส่งเสริมให้เด็กปฐมวัยมีจินตนาการและความคิดสร้างสรรค์
		S62 ส่งเสริมให้เด็กปฐมวัยมีเจตคติที่ดีต่อการเรียนรู้และมีทักษะในการแสวงหาความรู้
		S63 ส่งเสริมให้เด็กปฐมวัยมีการเรียนรู้ด้วยตนเอง

ตาราง 14 (ต่อ)

องค์ประกอบย่อย	นิยามเชิงปฏิบัติการ	สัญลักษณ์และตัวบ่งชี้
5. การติดตามความก้าวหน้าของเด็กปฐมวัย (FPE)	พฤติกรรมของครูปฐมวัยที่แสดงออกถึงความใส่ใจอย่างมากในกิจกรรมที่มีผลต่อความก้าวหน้าของนักเรียน โดยครูช่วยเพิ่มพูนการเรียนรู้ของนักเรียน	S64 ติดตามสังเกตพัฒนาการของเด็กปฐมวัยโดยการสังเกตเป็นหลัก
		S65 ดำเนินการพัฒนาเด็กปฐมวัยทุกคนให้มีความพร้อมในทุกๆ ด้าน
		S66 จัดทำข้อมูลพัฒนาเด็กปฐมวัยเป็นรายบุคคล
		S67 บันทึกรายงานผลและส่งต่อข้อมูลของเด็กปฐมวัยอย่างเป็นระบบ
		S68 ประสานงานขอความร่วมมือกับชุมชนในการพัฒนาเด็กปฐมวัย

3.4 กรอบแนวคิดในการวิจัย

จากการศึกษาเอกสาร ทฤษฎีและงานวิจัยที่เกี่ยวข้องกับภาวะผู้นำทางวิชาการ ดังได้กล่าวมาแล้ว ผู้วิจัยได้สังเคราะห์และวิเคราะห์แนวคิดของนักการศึกษา นักวิชาการ และงานวิจัย สรุปเป็นโมเดลสมมติฐานเพื่อใช้ในการทดสอบความสอดคล้องของโมเดลความสัมพันธ์โครงสร้างองค์ประกอบของตัวบ่งชี้ภาวะผู้นำทางวิชาการสำหรับครูปฐมวัยสังกัดสำนักงานคณะกรรมการการศึกษาขั้นพื้นฐานกับข้อมูลเชิงประจักษ์ดังนี้

1. โมเดลโครงสร้างองค์ประกอบตัวบ่งชี้ภาวะผู้นำทางวิชาการ

ประกอบด้วย 1) องค์ประกอบหลักด้านการจัดการบริหารหลักสูตรและการจัดการเรียนรู้ปฐมวัย 2) องค์ประกอบหลักด้านการพัฒนาครูปฐมวัย และ 3) องค์ประกอบหลักด้านการพัฒนาเด็กปฐมวัย

2. โมเดลการบริหารจัดการหลักสูตรและการจัดการเรียนรู้ปฐมวัย

ประกอบด้วย 1) การจัดทำหลักสูตรสถานศึกษาปฐมวัย 2) การใช้หลักสูตรสถานศึกษาปฐมวัย และ 3) การนิเทศ กำกับติดตาม ประเมินผลสรุปผลและปรับปรุงแก้ไขการบริหารหลักสูตรสถานศึกษาปฐมวัย

3. โมเดลการพัฒนาครูปฐมวัย ประกอบด้วย 1) การเป็นผู้นำพัฒนาเพื่อนครูปฐมวัย 2) การพัฒนาตนเอง และ 3) การเป็นผู้นำในการจัดประสบการณ์การเรียนรู้การสอนสำหรับเด็กปฐมวัย

4. โมเดลการพัฒนาเด็กปฐมวัย ประกอบด้วย 1) การส่งเสริมการเรียนรู้เพื่อพัฒนาการด้านร่างกาย 2) ส่งเสริมการเรียนรู้เพื่อพัฒนาการด้านอารมณ์และจิตใจ 3) ส่งเสริมการเรียนรู้เพื่อพัฒนาการด้านสังคม 4) ส่งเสริมการเรียนรู้เพื่อพัฒนาการด้านสติปัญญา และ 5) การติดตามความก้าวหน้าของเด็กปฐมวัย

จากนั้นจึงนำมาสร้างเป็นโมเดลความสัมพันธ์โครงสร้างตัวบ่งชี้ภาวะผู้นำทางวิชาการสำหรับครูปฐมวัย ที่จะใช้เป็นกรอบแนวคิดเพื่อการวิจัย (Conceptual Framework) ในการวิจัยครั้งนี้ ดังภาพประกอบ 9

มหาวิทยาลัยราชภัฏสุราษฎร์ธานี

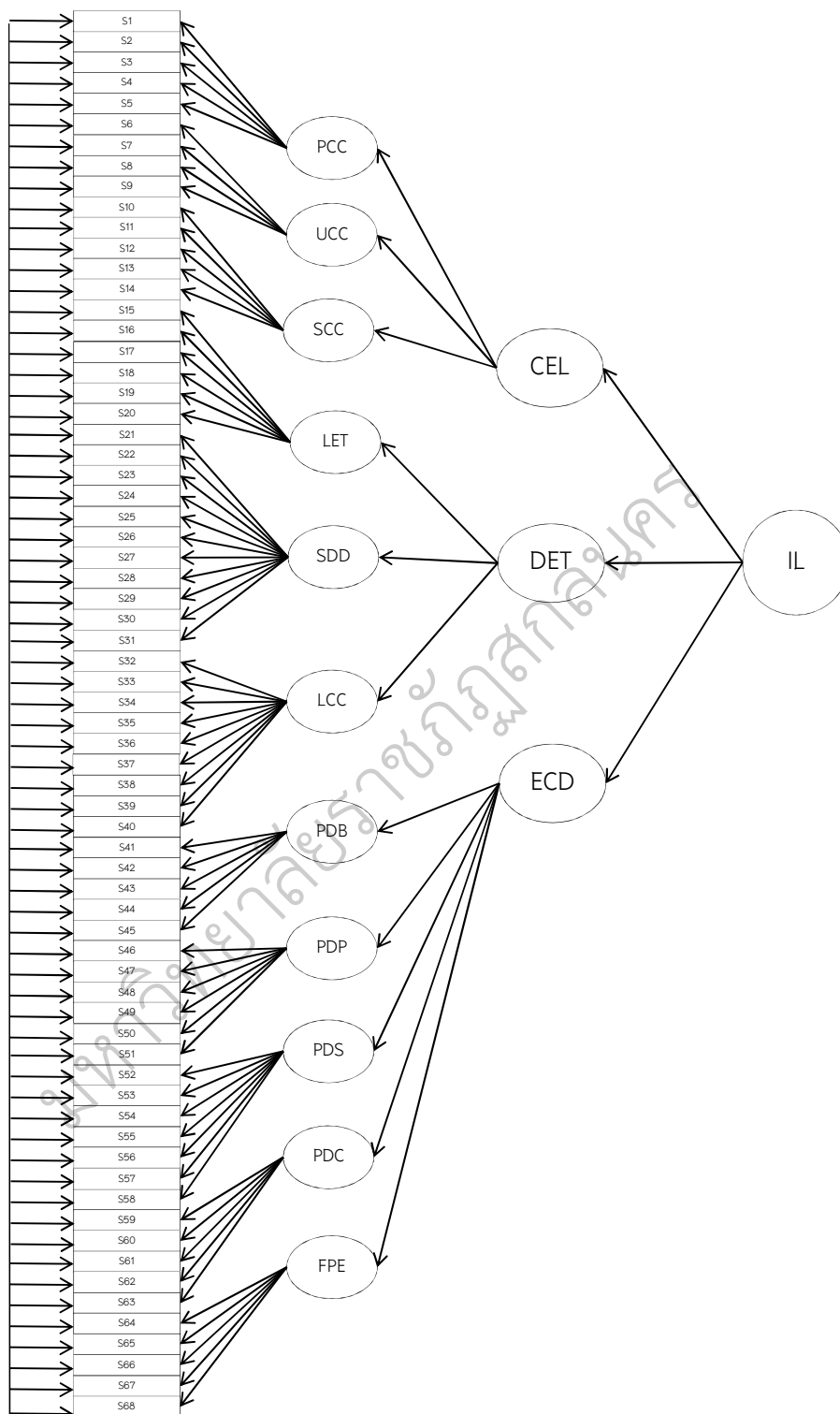

ภาพประกอบ 9 กรอบแนวคิดของตัวบ่งชี้ภาวะผู้นำทางวิชาการสำหรับครูปฐมวัย

ตอนที่ 4 แนวคิดทฤษฎีและงานวิจัยที่เกี่ยวข้องกับตัวบ่งชี้

การนำเสนอสาระที่เกี่ยวกับแนวคิดและทฤษฎีที่เกี่ยวข้องกับตัวบ่งชี้ผู้วิจัยได้นำเสนอเป็น 6 ส่วนประกอบด้วย

- 4.1 ความหมายของตัวบ่งชี้
- 4.2 ประเภทของตัวบ่งชี้
- 4.3 ประโยชน์ของตัวบ่งชี้
- 4.4 กระบวนการสร้างและพัฒนาของตัวบ่งชี้
- 4.5 เกณฑ์ในการคัดเลือกตัวบ่งชี้
- 4.6 งานวิจัยที่เกี่ยวข้องกับการสร้างและพัฒนาตัวบ่งชี้

4.1 ความหมายของตัวบ่งชี้

พจนานุกรมฉบับ Webster's Ninth New Collegiate Dictionary (นิตยาสำเร็จผล, 2547 ; อ้างอิงจาก Webster's Ninth New Collegiate Dictionary, 1991) ได้อธิบายคำว่า Indicator ว่าเป็นคำที่มีรากศัพท์มาจากภาษาละติน คือ in = into + dicase = declase, point out ดังนั้นคำว่า Indicator จึงมีความหมายว่าเครื่องชี้หรือตัวชี้ (pointer) ใดๆ สำหรับบันทึกหรือแสดงหรืออีกนัยหนึ่ง Indicator หมายถึงกลุ่มค่าสถิติที่เอามารวมกันเพื่อบ่งชี้สภาพเศรษฐกิจหรือสภาพที่ต้องการศึกษา

พจนานุกรมออกซ์ฟอร์ด (Johnstone, 1981) ได้อธิบายความหมายของ “ตัวบ่งชี้” ว่าเป็นสิ่งที่ชี้หรือบอกทิศทางไปที่สิ่งใดสิ่งหนึ่ง (Indicators as that which point out or direct attention to something) สำหรับในภาษาไทยมีคำที่นำมาใช้ในความหมายเดียวกับคำว่า “ตัวบ่งชี้” อยู่หลายคำเช่นดัชนีดัชนีบ่งชี้ตัวบ่งชี้ตัวชี้ นำตัวชี้วัดเครื่องชี้เครื่องชี้บอกและเครื่องชี้วัด เป็นต้นแต่สำหรับการวิจัยครั้งนี้ผู้วิจัยใช้คำว่า “ตัวบ่งชี้” เนื่องจากเป็นคำที่ให้ความหมายชัดเจนว่าเป็นสิ่งที่บ่งบอกถึงเรื่องที่กำลังศึกษาซึ่งมีผู้ให้ความหมายของตัวบ่งชี้ไว้ต่างๆ กันดังนี้

รุ่งรังษิ วิบูลย์ชัย (2544) ได้ให้ความหมายว่าตัวบ่งชี้เป็นสารนิเทศอย่างหนึ่งที่ได้มาจากการประมวลผลโดยใช้มาตรการทางสถิติคำนวณขึ้นเพื่อใช้ประโยชน์ในการกำหนดนโยบายการวางแผนและการบริหารงานการติดตามผลการดำเนินงานและการจัดลำดับการพัฒนา

รัตนพร ไกรถาวร (2545) ได้ให้ความหมายตัวบ่งชี้ว่าหมายถึงตัวแปร ประกอบหรือองค์ประกอบที่มีค่าแสดงถึงลักษณะหรือปริมาณของสภาพที่ต้องการศึกษา ณ จุดเวลาหรือช่วงเวลาหนึ่งค่าของตัวบ่งชี้แสดง/ระบุ/ บ่งบอกถึงสภาพที่ต้องการศึกษา เป็นองค์รวมอย่างกว้างๆ แต่มีความชัดเจนเพียงพอที่ใช้ในการเปรียบเทียบกับเกณฑ์ที่กำหนดไว้เพื่อประเมินสภาพที่ต้องการศึกษาได้และใช้ในการเปรียบเทียบระหว่างจุดเวลา / ช่วงเวลาที่ต่างกันเพื่อให้ทราบถึงความเปลี่ยนแปลงของสภาพที่ต้องการศึกษาได้

สุรพงศ์ เอื้อศิริพรฤทธิ์ (2547) ได้ให้ความหมายว่าตัวบ่งชี้เป็นสิ่งที่นำมาวัด หรือชี้ให้เห็นคุณลักษณะสภาพการณ์ของสิ่งที่กำลังศึกษาในช่วงเวลาใดเวลาหนึ่ง มีลักษณะเชิงคุณภาพหรือปริมาณโดยการนำข้อมูลหรือตัวแปรหรือข้อเท็จจริงมาสัมพันธ์กันเพื่อให้เกิดคุณค่าที่สามารถชี้ให้เห็นคุณลักษณะหรือสภาพการณ์นั้นได้

สำนักงานคณะกรรมการการศึกษาแห่งชาติ (สุทธิธัช คนกาญจน์, 2547 ; อ้างอิงจากสำนักงานคณะกรรมการการศึกษาแห่งชาติ, 2530) ได้สรุปว่าตัวบ่งชี้ น่าจะเป็น ตัวที่ให้ความหมายที่สำคัญอย่างน้อย 2 ประการคือ

1. ต้องกำหนดเป็นปริมาณหรือคิดเป็นตัวเลขได้มิใช่เป็นการบรรยาย ข้อความและในการตีความหมายค่าตัวเลขของตัวบ่งชี้แต่ละตัวจะต้องนำมาเปรียบเทียบกับ เกณฑ์ที่จัดทำไว้มีฉะนั้นจะไม่สามารถบอกได้ว่าค่าตัวเลขที่ได้มีสูงหรือต่ำ

2. ค่าของตัวบ่งชี้จะบอกความหมายในตัวเอง 2 ประการคือความหมายที่ บ่งบอกโดยมีเงื่อนไขของเวลากำกับกล่าวคือตัวบ่งชี้จะบ่งบอกเฉพาะในช่วงเวลาใดเวลา หนึ่งทั้งนี้ขึ้นอยู่กับตัวแปรหรือข้อมูลว่าจัดเก็บในช่วงใดตัวบ่งชี้ อาจมีค่า 3 เดือนรอบปี การศึกษาหรือช่วง 5 ปีก็ได้ขึ้นอยู่กับระยะเวลาที่จะนำข้อมูลมาใช้และการแปลความหมาย ที่บ่งบอกโดยมีเงื่อนไขสถานที่กำกับกล่าวคือค่าตัวบ่งชี้จะบอกความหมายเฉพาะในเขต พื้นที่หรือบริเวณหรือส่วนใดส่วนหนึ่งของระบบที่ต้องการตรวจสอบ อาทิ ตัวบ่งชี้ด้าน คุณภาพทางการศึกษาของประเทศจังหวัดภูมิภาคใดและระดับการศึกษาใด เป็นต้นซึ่ง ขึ้นอยู่กับข้อมูลหรือตัวแปรที่จัดเก็บนั่นเอง ศิริชัย กาญจนวาสิ (2550) นงลักษณ์ วิรัชชัย (2551) ได้สรุปว่าตัวบ่งชี้ หมายถึงตัวแปรประกอบหรือองค์ประกอบที่มีค่าแสดงถึงลักษณะ หรือปริมาณของสภาพที่ต้องการศึกษาเฉพาะจุดหรือช่วงเวลาหนึ่งค่าของตัวบ่งชี้ระบุ/บ่ง บอกถึงสภาพที่ต้องการศึกษาเป็นองค์รวมอย่างกว้างๆ แต่มีความชัดเจนเพียงพอที่จะใช้ใ้ นการเปรียบเทียบกับเกณฑ์ที่กำหนดไว้เพื่อประเมินสภาพที่ต้องการศึกษาได้และใช้ในการ เปรียบเทียบระหว่างจุดหรือช่วงเวลาที่ต่างกันเพื่อให้ทราบถึงความเปลี่ยนแปลงของสภาพ

ที่ต้องการศึกษาได้สอดคล้องกับ ประยูร เจริญสุข (2553, หน้า 8) ได้สรุปว่าตัวบ่งชี้ หมายถึงสารสนเทศที่อยู่ในรูปของข้อความตัวประกอบตัวแปรหรือค่าที่สังเกตได้จาก ตัวเลขหรือข้อเท็จจริงมาสัมพันธ์กันเพื่อให้เกิดค่าหรือคุณค่าที่สามารถชี้ให้เห็นลักษณะของ สภาพการดำเนินงานหรือผลการดำเนินงานนั้นๆ ในช่วงเวลาใดเวลาหนึ่ง

นอกจากนี้จอห์นสโตน (Johnstone, 1981) ได้ให้ความหมายว่าตัวบ่งชี้เป็น สารสนเทศที่บ่งบอกปริมาณเชิงสัมพันธ์หรือสภาวะของสิ่งที่มุ่งวัดในเวลาใดเวลาหนึ่งโดย ไม่จำเป็นจะต้องบ่งบอกสภาวะที่เจาะจงหรือชัดเจนแต่บ่งบอกหรือสะท้อนภาพของ สถานการณ์ที่เราสนใจเข้าไปตรวจสอบอย่างกว้างหรือให้ภาพเชิงสรุปโดยทั่วไปซึ่งอาจมี การเปลี่ยนแปลงได้ในอนาคตเช่นตัวบ่งชี้เปรียบเทียบความสามารถของนักเรียนในปีต่างๆ เป็นต้นตัวอย่างของตัวบ่งชี้ที่บ่งชี้ระดับการศึกษาของชาติเช่นตัวบ่งชี้การมีส่วนร่วมใน ทรัพยากรมนุษย์ต่อการศึกษาในอนาคตและเบอร์สไตน์โอดส์และกุกตัน (Burstein, L ; Oakes ; & Guiton, 1992) ได้ให้ความหมายว่าตัวบ่งชี้เป็นค่าสถิติที่ให้สารสนเทศเกี่ยวกับ สถานะคุณภาพหรือผลการปฏิบัติงานของระบบการศึกษาซึ่งอาจเป็นค่าสถิติเฉพาะเรื่อง หรือค่าสถิติรวม (Single or Composite Statistics) ก็ได้โดยจะต้องมีเกณฑ์มาตรฐาน สำหรับการตัดสินใจนอกจากนี้ยังต้องให้สารสนเทศที่สอดคล้องกับคุณลักษณะที่ต้องการ จะวัดด้วย

กล่าวโดยสรุป ตัวบ่งชี้หมายถึงตัวแปรประกอบหรือองค์ประกอบที่มีค่าแสดง ถึงลักษณะหรือปริมาณของสภาพที่ต้องการศึกษาเฉพาะจุดหรือช่วงเวลาหนึ่งค่าของตัว บ่งชี้ระบุ/บ่งบอกถึงสภาพที่ต้องการศึกษาเป็นองค์รวมอย่างกว้างๆ แต่มีความชัดเจนเพียงพอที่จะใช้ในการเปรียบเทียบกับเกณฑ์ที่กำหนดไว้เพื่อประเมินสภาพที่ต้องการศึกษาได้ และใช้ในการเปรียบเทียบระหว่างจุดหรือช่วงเวลาที่แตกต่างกันเพื่อให้ทราบถึงความ เปลี่ยนแปลงของสภาพที่ต้องการศึกษาได้

4.2 ประเภทของตัวบ่งชี้

ตัวบ่งชี้สามารถแบ่งประเภทได้หลายวิธีทั้งนี้ขึ้นอยู่กับวิธีและเกณฑ์ในการแบ่ง จอห์นสโตน (Johnstone, 1981) และ นงลักษณ์ วิรัชชัย (2551) ได้แบ่งตัวบ่งชี้ตามเกณฑ์ ต่อไปนี้

1. แบ่งตามวิธีการสร้างได้แก่ตัวบ่งชี้แทน (Representative Indicators)

ตัวบ่งชี้แยก (Disaggregative Indicators) และตัวบ่งชี้รวมหรือตัวบ่งชี้ประกอบ (Composite Indicators)

2. แบ่งตามวิธีการแปลค่าของตัวบ่งชี้ได้แก่ตัวบ่งชี้อิงกลุ่ม (Norm – Indicators) ตัวบ่งชี้อิงเกณฑ์ (Criterion – referenced Indicators) และตัวบ่งชี้อิงตน (Self – referenced Indicators)

3. แบ่งตามลักษณะค่าของตัวบ่งชี้ได้แก่ตัวบ่งชี้สัมบูรณ์ (Absolute Indicators) และตัวบ่งชี้สัมพัทธ์หรือตัวบ่งชี้อัตราส่วน (Relative or Ratio Indicators)

4. แบ่งตามช่วงเวลาได้แก่ตัวบ่งชี้ที่แสดงสถานะของสิ่งของณเวลาใดเวลาหนึ่ง (Stock Indicators) และตัวบ่งชี้ที่เปลี่ยนแปลงไปตามช่วงเวลา (Flows Indicators)

5. แบ่งตามลักษณะในการวัดได้แก่ตัวบ่งชี้ที่วัดในลักษณะกระจาย (Distributive Indicators) และตัวบ่งชี้ไม่เกี่ยวกับการกระจาย (Distributive Indicators)

6. แบ่งตามทฤษฎีระบบได้แก่ตัวบ่งชี้ด้านปัจจัย (Input Indicators) ตัวบ่งชี้ด้านกระบวนการ (Process Indicators) และตัวบ่งชี้ด้านผลผลิต (Output Indicators)

7. แบ่งตามลักษณะการใช้ตัวบ่งชี้ได้แก่ตัวบ่งชี้แสดงความหมาย (Expressive Indicators) และตัวบ่งชี้ทำนาย (Predictive Indicators)

นอกจากนี้แล้วยังมีการแยกประเภทตามสาขาวิชาเช่นตัวบ่งชี้การศึกษา ตัวบ่งชี้สังคมตัวบ่งชี้คุณภาพชีวิตตัวบ่งชี้การศึกษาระดับประถมศึกษาตัวบ่งชี้การศึกษานอกระบบในการแยกประเภทนี้ขึ้นอยู่กับความสนใจและความมุ่งหมายในการพัฒนาตัวบ่งชี้

กล่าวโดยสรุป การจำแนกประเภทของตัวบ่งชี้จำแนกตามการนำไปใช้งานตามวัตถุประสงค์ของผู้ใช้จะเห็นได้ว่าไม่ว่าจะจำแนกประเภทของตัวบ่งชี้เป็นแบบใดก็มีหัวข้อหรือประเด็นที่ซ้ำกันหรือคล้ายกันหรือเชื่อมโยงถึงกันแล้วแต่ผู้จำแนกจะให้ความสำคัญหรือมองเรื่องใดเรื่องหนึ่งเป็นหลัก

4.3 ประโยชน์ของตัวบ่งชี้

นงลักษณ์ วิรัชชัย (2551) ได้รวบรวมประโยชน์ของตัวบ่งชี้จากแนวคิดของบุคคลต่างๆ อาทิ จอห์นสโตน (Johnstone, 1981) ได้กล่าวถึงประโยชน์ของตัวบ่งชี้ทางการศึกษาว่าจะเป็นประโยชน์ในด้านการกำหนดนโยบายและวัตถุประสงค์ทางการศึกษาด้านการกำกับและการประเมินระบบการศึกษาอีกทั้ง เบอริสโตว์โอดส์ และ กุยตัน (Burstein, L ; Oakes ; & Guiton, 1992) รวมทั้งบอตตานิ และวอลเบอร์ก (Bottany & Walberg, 1994) ได้ขยายความเพิ่มเติมว่าตัวบ่งชี้ทางการศึกษาเป็นประโยชน์มากในการ

ประกันคุณภาพ (Quality Assurance) และการแสดงความรับผิดชอบต่อหน้าที่ (Accountability) นอกจากนี้ เรสเนคโนแลน และเรสเนค (Resnick Nolan and Resnick, 1995) เสนอว่าตัวบ่งชี้ทางการศึกษาเป็นประโยชน์อย่างมากต่อการกำหนดเป้าหมายที่ตรวจสอบได้และสรุปว่าในด้านการประเมินผลของระบบการศึกษาตัวบ่งชี้ทางการศึกษาเป็นประโยชน์มากในการกำกับและประเมินผลระบบการศึกษาการจัดอันดับการศึกษาการประกันคุณภาพและการแสดงความรับผิดชอบต่อหน้าที่ที่กำหนดเป้าหมายที่ตรวจสอบได้ การปรับปรุงและพัฒนาการศึกษาโดยใช้ผลการประเมินเป็นแนวทางซึ่งจะเรียกตัวบ่งชี้ประเภทนี้ว่าตัวบ่งชี้ผลการปฏิบัติงาน (Performance Indicators)

จากแนวคิดในเรื่องประโยชน์ของตัวบ่งชี้จากบุคคลต่างๆ ข้างต้นนี้สามารถสรุปได้ว่าตัวบ่งชี้ทางการศึกษามีประโยชน์ดังนี้

1. ใช้ในการกำหนดนโยบายและวัตถุประสงค์ของการจัดการศึกษา
2. ใช้ในการวางแผนการดำเนินงานทางการศึกษาเพื่อให้บรรลุผลตามต้องการ
3. ใช้ในการกำกับดูแลและประเมินระบบการศึกษาและการประกันคุณภาพ
4. ใช้ในการกำหนดเกณฑ์มาตรฐานการศึกษาที่ดีที่สุดเพื่อการเทียบเคียง

(Benchmarking)

กล่าวโดยสรุป ตัวบ่งชี้การศึกษามีประโยชน์มากต่อการบริหารและการวิจัยในด้านการบริหารตัวบ่งชี้การศึกษาใช้ในการกำหนดนโยบายและวัตถุประสงค์ในการวางแผนการศึกษาใช้ในการกำกับติดตามตรวจสอบการดำเนินงานและการประเมินผลการดำเนินงานทั้งในเรื่องการประกันคุณภาพการแสดงความรับผิดชอบต่อภาระหน้าที่และการกำหนดเป้าหมายที่ตรวจสอบได้ตลอดจนการจัดลำดับและจัดประเภทระบบการศึกษาเพื่อประโยชน์ในการดำเนินงานพัฒนาในด้านการวิจัยตัวบ่งชี้การศึกษาช่วยให้ผลการวิจัยมีความตรงสูงกว่าการใช้ตัวแปรเพียงตัวเดียวหรือการใช้ชุดตัวแปรและให้แนวทางการตั้งสมมุติฐานวิจัยสำหรับศึกษาความสัมพันธ์เชิงสาเหตุระหว่างตัวบ่งชี้การศึกษาต่อไป

4.4 กระบวนการสร้างและพัฒนาตัวบ่งชี้

กระบวนการสร้างและพัฒนาตัวบ่งชี้ประกอบด้วยขั้นตอนดังต่อไปนี้

4.4.1 การสร้างตัวบ่งชี้

การสร้างตัวบ่งชี้มีวิธีการที่สำคัญ 3 วิธีซึ่งแต่ละวิธีก็ให้ข้อมูลที่แตกต่างกันออกไปดังนี้ (สุทธิชัย คนกาญจน์, 547 อ้างอิงจากสำนักงานคณะกรรมการการศึกษาแห่งชาติ, 2530)

วิธีที่ 1 การสร้างตัวบ่งชี้ความก้าวหน้า (Self-referenced Indicator Formation) เป็นการสร้างข้อมูลของระบบการศึกษาในช่วงเวลาต่างกันเพื่อให้เห็นความก้าวหน้าของการดำเนินงานจากช่วงเวลาหนึ่งถึงอีกช่วงเวลาหนึ่งตามปกติจะเปรียบเทียบข้อมูลระหว่างปีโดยกำหนดปีที่เริ่มต้นและปีที่สิ้นสุดเนื่องจากช่วงระยะเวลาดังกล่าวมีการดำเนินการที่นักวางแผนหรือผู้บริหารมีความประสงค์จะทราบความก้าวหน้าที่เกิดขึ้นข้อมูลที่จำเป็นสำหรับตัวบ่งชี้ประเภทนี้คือข้อมูลระยะยาวโดยกำหนดข้อมูลในปีฐานเท่ากับ 100 แสดงว่าระดับค่าของตัวบ่งชี้ในปีนั้นสูงกว่าในปีฐานของการอ้างอิงค่าของความแตกต่างนี้คือค่าร้อยละที่เปลี่ยนแปลงไปในช่วงเวลาที่เกิดจากปีฐาน

วิธีที่ 2 การสร้างตัวบ่งชี้แบบอิงเกณฑ์ (Criterion-referenced Indicator Formation) ตัวบ่งชี้ประเภทนี้จะต้องนำไปเปรียบเทียบกับเกณฑ์มาตรฐานซึ่งมักจะกำหนดไว้ในแผนพัฒนาการศึกษาหรือแผนปฏิบัติการโดยระบุไว้ว่าในช่วงระยะเวลาที่อยู่ในแผนจะพยายามปรับปรุงการดำเนินงานในด้านต่างๆ เพื่อให้ได้ผลตามที่เป้าหมายวางไว้เป้าหมายดังกล่าวประกอบกับระยะเวลาที่ระบุไว้ในแผนจึงเป็นเกณฑ์ที่จะชี้วัดว่าการดำเนินงานได้บรรลุผลตามที่กำหนดไว้หรือไม่อย่างไร

วิธีที่ 3 การสร้างตัวบ่งชี้โดยอิงปทัสฐาน (Norm-referenced Indicator Formation) ตัวบ่งชี้ประเภทนี้สร้างขึ้นเพื่อแสดงสถานภาพของระบบการศึกษาต่างๆว่าอยู่ในระดับใดโดยเปรียบเทียบกับระหว่างระบบการศึกษาที่คล้ายคลึงกันหรือเปรียบเทียบระบบการศึกษาย่อยที่อยู่ภายใต้ระบบการศึกษาใหญ่เดียวกันวิธีการสร้างดัชนีชี้วัดโดยอิงปทัสฐานจึงมีความเหมาะสมที่จะนำมาใช้สำหรับการพัฒนาระบบการศึกษาเพื่อให้เกิดความเสมอภาคในด้านการจัดสรรทรัพยากรด้านการบริหารการนิเทศและการเรียนการสอนทั้งนี้โดยมีเป้าหมายสูงสุดในการสร้างความเสมอภาคในด้านคุณภาพการศึกษา ซึ่งอาจวัดได้จากผลสัมฤทธิ์ทางการเรียนของนักเรียนเป็นต้น

4.4.2 การพัฒนาตัวบ่งชี้

กระบวนการพัฒนาตัวบ่งชี้มีขั้นตอนคล้ายกับขั้นตอนในกระบวนการวัดตัวแปรแต่มีขั้นตอนเพิ่มมากขึ้นในส่วนที่เกี่ยวกับการรวมตัวแปรเข้าเป็นตัวบ่งชี้และการตรวจสอบคุณภาพของตัวบ่งชี้ที่พัฒนาขึ้นขั้นตอนในกระบวนการพัฒนาตัวบ่งชี้ที่

นักวิชาการกำหนดไว้มีลักษณะคล้ายคลึงกันมีส่วนแตกต่างกันในบางขั้นตอน (Blank, 1993 ; Johnstone, 1981 ; Burstein, Oakes, and Guiton, 1992 ; Nardo, et al,2005 อ้างถึงใน นงลักษณ์ วิรัชชัย, 2551) ซึ่งสามารถสรุปรวมเป็นขั้นตอนที่สำคัญในการพัฒนาตัวบ่งชี้ 6 ขั้นตอน คือขั้นการกำหนดวัตถุประสงค์ของการพัฒนาตัวบ่งชี้ การนิยามตัวบ่งชี้ การรวบรวมข้อมูลการสร้างตัวบ่งชี้ การตรวจสอบคุณภาพตัวบ่งชี้ และการนำเสนอรายงานรายละเอียดแต่ละขั้นตอนมีดังต่อไปนี้

1. การกำหนดวัตถุประสงค์

ขั้นตอนแรกของการพัฒนาตัวบ่งชี้ คือการกำหนดวัตถุประสงค์ของการพัฒนาตัวบ่งชี้ขั้นแรกๆ ประเด็นต้องกำหนดล่วงหน้าว่าจะนำตัวบ่งชี้ที่พัฒนาขึ้นไปใช้ประโยชน์ในเรื่องอะไรและอย่างไร วัตถุประสงค์สำคัญในการพัฒนาตัวบ่งชี้ คือเพื่อพัฒนาและตรวจสอบคุณภาพตัวบ่งชี้ที่พัฒนาขึ้นให้ได้ตัวบ่งชี้ที่จะนำไปใช้ประโยชน์โดยที่ตัวบ่งชี้ที่พัฒนาขึ้นเพื่อใช้ประโยชน์ต่างกันมีลักษณะแตกต่างกัน เช่น ตัวบ่งชี้ที่พัฒนาขึ้นเพื่อประเมินคุณภาพการศึกษาควรเป็นตัวบ่งชี้ประเภทอิงเกณฑ์ ตัวบ่งชี้เพื่อประเมินความก้าวหน้าในการดำเนินงานควรเป็นตัวบ่งชี้ประเภทอิงเกณฑ์ ตัวบ่งชี้เพื่อประเมินความก้าวหน้าในการดำเนินงานควรเป็นตัวบ่งชี้ประเภทอิงตนเองและตัวบ่งชี้เพื่อใช้จัดจำแนกระบบการศึกษาของประเทศต่างๆ หลายประเทศควรเป็นตัวบ่งชี้ประเภทอิงกลุ่ม เป็นต้นด้วยเหตุนี้นักประเมินที่ต้องการพัฒนาตัวบ่งชี้จึงต้องกำหนดวัตถุประสงค์ในการพัฒนา ตัวบ่งชี้ให้ชัดเจนว่าจะพัฒนาตัวบ่งชี้ไปใช้ประโยชน์ทำอะไรและเป็นประโยชน์ในการดำเนินงานอย่างไร การกำหนดวัตถุประสงค์ของการพัฒนาตัวบ่งชี้ที่ชัดเจนย่อมส่งผลให้ได้ตัวบ่งชี้ที่มีคุณภาพสูงและเป็นประโยชน์สมตามวัตถุประสงค์ที่ต้องการ

2. การนิยามตัวบ่งชี้

หลังจากการกำหนดวัตถุประสงค์ในการพัฒนาตัวบ่งชี้แล้วงานสำคัญขั้นแรกในกระบวนการพัฒนาตัวบ่งชี้ คือ การกำหนดนิยามตัวบ่งชี้เพราะนิยามตัวบ่งชี้ที่กำหนดขึ้นนั้นจะเป็นตัวชี้นำวิธีการที่จะต้องใช้ในขั้นตอนต่อไปของกระบวนการพัฒนาตัวบ่งชี้เนื่องจากตัวบ่งชี้ หมายถึง องค์ประกอบที่ประกอบด้วยตัวแปรย่อยๆ รวมกันเพื่อแสดงสารสนเทศ หรือคุณลักษณะของสิ่งที่ต้องการบ่งชี้ ดังนั้นในขั้นตอนการนิยามตัวบ่งชี้ นอกจากจะเป็นการกำหนดนิยามในลักษณะเดียวกับการนิยามตัวแปรในการวิจัยทั่วไปแล้ว นักประเมินต้องกำหนดด้วยว่าตัวบ่งชี้ประกอบด้วยตัวแปรย่อยอะไรและรวมตัวแปรย่อยเป็นตัวบ่งชี้ได้อย่างไร Burstein, Oakes and Guitonแยกการนิยามตัวบ่งชี้เป็น 2 ส่วน ส่วนแรก คือ

การกำหนดกรอบความคิดหรือการสร้างสังกะป (Conceptualization) เป็นการให้ความหมายคุณลักษณะของสิ่งที่ต้องการบ่งชี้โดยการกำหนดรูปแบบหรือโมเดลแนวคิด (Conceptual Model) ของสิ่งที่ต้องการบ่งชี้ก่อนว่ามีส่วนประกอบแยกย่อยเป็นกี่มิติ (Dimension) และกำหนดว่าแต่ละมิติประกอบด้วยสังกะป (Concept) อะไรบ้างส่วนที่สองยังแยกได้เป็นสองส่วนย่อย คือ การพัฒนาตัวแปรส่วนประกอบ หรือตัวแปรย่อย (Development of Component Measures) และการสร้างและกำหนดมาตรา (Construction and Scaling) การนิยามในส่วนนี้ เป็นการกำหนดนิยามปฏิบัติการตัวแปรย่อยตามโมเดลแนวคิดและการกำหนดวิธีการรวมตัวแปรย่อยเข้าเป็นตัวบ่งชี้

จากการนิยามตัวบ่งชี้ นักประเมินจะได้รูปแบบความสัมพันธ์โครงสร้าง (Structural Relationship Model) ของตัวบ่งชี้เนื่องจากรูปแบบความสัมพันธ์โครงสร้างของตัวบ่งชี้ คือ โครงสร้าง (Structure) ที่อธิบายว่าตัวบ่งชี้ประกอบด้วยตัวแปรย่อยอะไร ตัวแปรย่อยมีความสัมพันธ์กับตัวบ่งชี้อย่างไรและตัวแปรย่อยแต่ละตัวมีน้ำหนักความสำคัญต่อตัวบ่งชี้ต่างกันอย่างไร

ดังนั้นการกำหนดนิยามตัวบ่งชี้จึงประกอบด้วยการกำหนดรายละเอียด 3 ประการ ประการแรกคือ การกำหนดส่วนประกอบ (Components) หรือตัวแปรย่อย (component variables) ของตัวบ่งชี้ นักประเมินต้องอาศัยความรู้จากทฤษฎีและประสบการณ์ศึกษาตัวแปรย่อยที่เกี่ยวข้องสัมพันธ์ (Relate) และตรง (Relevant) กับตัวบ่งชี้ แล้วตัดสินใจคัดเลือกตัวแปรย่อยเหล่านั้นว่าจะใช้ตัวแปรย่อยจำนวนเท่าใด ใช้ตัวแปรย่อยประเภทใดในการพัฒนาตัวบ่งชี้ประการที่สอง คือการกำหนดวิธีการรวม (Combination Method) ตัวแปรย่อยนักประเมินต้องศึกษา และตัดสินใจเลือกวิธีการรวมตัวแปรย่อยให้ได้ตัวบ่งชี้ซึ่งโดยทั่วไปทำได้เป็น 2 แบบ คือ การรวมตัวแปรย่อยด้วยการบวก (Addition) และการคูณ (Multiplication) ส่วนประการที่สาม คือ การกำหนดน้ำหนัก (Weight) ตัวแปรย่อยเข้าเป็นตัวบ่งชี้ นักประเมินต้องกำหนดน้ำหนักแทนความสำคัญของตัวแปรย่อยแต่ละตัวในการสร้างตัวบ่งชี้โดยอาจกำหนดให้ตัวแปรย่อยทุกตัวมีน้ำหนักเท่ากันหรือต่างกันก็ได้

การกำหนดรายละเอียดทั้งสามสำหรับการนิยามตัวบ่งชี้ นั้น Johnstone อธิบายว่าทำได้ 3 วิธี แต่ละวิธีมีความเหมาะสมกับสถานการณ์ต่างกัันดังต่อไปนี้

2.1 การพัฒนาตัวบ่งชี้โดยใช้นิยามเชิงปฏิบัติการ (Pragmatic Definition)

นิยามเชิงปฏิบัติการเป็นนิยามที่ใช้ในกรณีที่มีการรวบรวมข้อมูลเกี่ยวกับตัวแปรย่อยที่เกี่ยวข้องกับตัวบ่งชี้ไว้พร้อมแล้วมีฐานข้อมูลแล้ว หรือมีการสร้างตัวแปรประกอบจากตัวแปรย่อยๆ หลายตัวไว้แล้วนักประเมินเพียงแต่ใช้วิจารณญาณคัดเลือกตัวแปรจากฐานข้อมูลที่มีอยู่และนำมาพัฒนาตัวบ่งชี้โดยกำหนดวิธีการรวมตัวแปรย่อยและกำหนดน้ำหนักความสำคัญของตัวแปรย่อยวิธีการกำหนดนิยามตัวบ่งชี้วิธีนี้อาศัยการตัดสินใจและประสบการณ์ของนักประเมินเท่านั้นซึ่งอาจทำให้ได้นิยามที่ลำเอียงเพราะไม่มีการอ้างอิงทฤษฎีหรือตรวจสอบความสัมพันธ์ระหว่างตัวแปรแต่อย่างไรจึงเป็นนิยามที่มีจุดอ่อนมากที่สุดเมื่อเทียบกับนิยามแบบอื่นและไม่ค่อยมีผู้นิยมใช้

2.2 การพัฒนาตัวบ่งชี้โดยใช้นิยามเชิงทฤษฎี (Theoretical Definition)

นิยามเชิงทฤษฎีเป็นนิยามที่นักประเมินใช้ทฤษฎีรองรับสนับสนุนการตัดสินใจของนักวิจัยโดยตลอดและใช้วิจารณญาณของนักวิจัยน้อยกว่าการนิยามแบบอื่นการนิยามตัวบ่งชี้โดยใช้การนิยามเชิงทฤษฎีนั้นอาจทำได้สองแบบ แบบแรกเป็นการใช้ทฤษฎีและเอกสารงานวิจัยเป็นพื้นฐานสนับสนุนทั้งหมดตั้งแต่การกำหนดตัวแปรย่อยการกำหนดวิธีการรวมตัวแปรย่อย และการกำหนดน้ำหนักตัวแปรย่อยโดยอาจใช้โมเดลหรือสูตรในการสร้างตัวบ่งชี้ตามที่มีผู้พัฒนาไว้แล้วทั้งหมดแบบที่สอง เป็นการใช้ทฤษฎีและเอกสารงานวิจัยเป็นพื้นฐานสนับสนุนในการคัดเลือกตัวแปรย่อยและการกำหนดวิธีการรวมตัวแปรย่อยเท่านั้นส่วนในขั้นตอนการกำหนดน้ำหนักตัวแปรย่อยแต่ละตัวนั้นเป็นการใช้ความคิดเห็นผู้ทรงคุณวุฒิหรือผู้เชี่ยวชาญประกอบในการตัดสินใจวิธีแบบนี้ใช้ในกรณีที่ยังไม่มีผู้ใดกำหนดสูตรหรือโมเดลตัวบ่งชี้ไว้ก่อน

2.3 การพัฒนาตัวบ่งชี้โดยใช้นิยามเชิงประจักษ์ (Empirical Definition)

นิยามเชิงประจักษ์เป็นนิยามที่มีลักษณะใกล้เคียงกับนิยามเชิงทฤษฎีเพราะเป็นนิยามกำหนดว่าตัวบ่งชี้ประกอบด้วยตัวแปรย่อยอะไรและกำหนดรูปแบบวิธีการรวมตัวแปรให้ได้ตัวบ่งชี้โดยมีทฤษฎี เอกสารวิชาการหรืองานวิจัยเป็นพื้นฐานแต่การกำหนดน้ำหนักของตัวแปรแต่ละตัวที่จะนำมารวมกันในการพัฒนาตัวบ่งชี้ นั้นมิได้อาศัยแนวคิดทฤษฎีโดยตรงแต่อาศัยการวิเคราะห์ข้อมูลเชิงประจักษ์ การนิยามแบบนี้มีความเหมาะสมและเป็นที่ยอมรับกันอยู่มาจนถึงทุกวันนี้ เมื่อพิจารณาวิธีการนิยามตัวบ่งชี้ทั้ง 3 วิธีของ Johnstone ที่กล่าวข้างต้นเปรียบเทียบกับวิธีการนิยามตัวแปร 2 วิธีที่ใช้ในการวิจัยทั่วไป จะเห็นได้ว่า Johnstone ให้ความสำคัญกับการนิยามระดับนามธรรมตามทฤษฎีหรือการนิยามโครงสร้าง

ที่มีทฤษฎีและเอกสารงานวิจัยเป็นพื้นฐานในการนิยามวิธีการนิยามตัวบ่งชี้ทั้ง 3 วิธี โดยเฉพาะสองวิธีหลังของ Johnstone ล้วนแต่ต้องมีทฤษฎีเป็นหลักทั้งสิ้นจึงกล่าวได้ว่าการนิยามทุกวิธีในส่วนของกำหนัดตัวแปรย่อยและการกำหนัดวิธีการรวมตัวแปรเป็นนิยามโครงสร้างตามทฤษฎีทั้งสิ้นส่วนการแบ่งประเภทวิธีการนิยามนั้นเป็นเพียงการแบ่งโดยใช้เกณฑ์มากำหนัดว่าน้ำหนักตัวแปรย่อยจะใช้ทฤษฎีหรือข้อมูลเชิงประจักษ์ สรุปได้ว่านิยามเชิงประจักษ์มีลักษณะเทียบเคียงได้กับนิยามเชิงทฤษฎีต่างกันที่การกำหนัดน้ำหนักตัวแปรย่อยในวิธีแรกใช้ทฤษฎีส่วนในวิธีหลังใช้ข้อมูลเชิงประจักษ์ในจำนวนวิธีการกำหนัดนิยามตัวบ่งชี้ทั้ง 3 วิธีของ Johnstone ที่กล่าวข้างต้นนั้น วิธีการนิยามเชิงประจักษ์เป็นวิธีที่นิยมใช้กันมากที่สุดประเด็นที่น่าสังเกตเกี่ยวกับการกำหนัดนิยามเชิงประจักษ์ คือการกำหนัดน้ำหนักตัวแปรย่อยนั้นในความเป็นจริงมิใช่การกำหนัดนิยาม จากการศึกษาเอกสารและทฤษฎีแต่เป็นการดำเนินการวิจัยโดยใช้ข้อมูลเชิงประจักษ์เมื่อเปรียบเทียบการกำหนัดนิยามเชิงประจักษ์ซึ่งต้องใช้การวิจัยในการนิยามกับการวิจัยที่มีการวิเคราะห์โมเดลความสัมพันธ์โครงสร้างเชิงเส้นหรือโมเดลลิสเรล (Linear Structural relationship model or LISREL Model) จะเห็นได้ว่ามีวิธีการสอดคล้องกันเนื่องจากการกำหนัดนิยามเชิงประจักษ์ของตัวบ่งชี้มีงานสำคัญสองส่วนส่วนแรกเป็นการกำหนัดโมเดลโครงสร้างความสัมพันธ์ว่าตัวบ่งชี้ประกอบด้วยตัวแปรย่อยอะไรและอย่างไรโดยมีทฤษฎีเป็นพื้นฐานรองรับโมเดลที่ได้เป็นโมเดลการวัด (Measurement Model) ที่แสดงความสัมพันธ์ระหว่างตัวแปรย่อยซึ่งเป็นตัวแปรสังเกตได้ (Observed Variables) กับตัวบ่งชี้ซึ่งเป็นตัวแปรแฝง (Latent Variables) นั้นเอง

งานส่วนที่สอง คือการกำหนัดน้ำหนักความสำคัญของตัวแปรย่อยจากข้อมูลเชิงประจักษ์โดยการวิจัยงานส่วนนี้เป็นงานวิจัยที่ใช้การวิเคราะห์โมเดลลิสเรลนั่นเอง กล่าวคือนักวิจัยต้องรวบรวมข้อมูลได้แก่ตัวแปรย่อยทั้งหลายตามโมเดลที่พัฒนาขึ้นแล้วนำมาวิเคราะห์ให้ได้ค่าน้ำหนักตัวแปรย่อยที่จะใช้ในการสร้างตัวบ่งชี้วิธีการวิเคราะห์ที่นิยมใช้กันมากที่สุด คือ การวิเคราะห์องค์ประกอบ (Factor Analysis) ใช้เมื่อมีทฤษฎีรองรับโมเดลแบบหนักแน่นเข้มแข็งและสามารถตรวจสอบความตรงของโมเดลโดยพิจารณาจากความสอดคล้องระหว่างโมเดลตามทฤษฎีกับข้อมูลเมื่อพบว่าโมเดลมีความตรงจึงนำสมการแสดงความสัมพันธ์ระหว่างตัวแปรและค่าน้ำหนักความสำคัญของตัวแปรย่อยมาสร้างตัวแปรแฝง

3. การเก็บรวบรวมข้อมูล (Data Collection)

ขั้นตอนการรวบรวมข้อมูลในกระบวนการพัฒนาตัวบ่งชี้คือการดำเนินการวัดตัวแปรย่อยได้แก่การสร้างเครื่องมือสำหรับวัดการทดลองใช้และการปรับปรุงเครื่องมือตลอดจนการตรวจสอบคุณภาพเครื่องมือการกำหนดกลุ่มประชากรและกลุ่มตัวอย่างการออกภาคสนามเพื่อใช้เครื่องมือเก็บข้อมูลและการตรวจสอบคุณภาพของข้อมูลที่เป็นตัวแปรย่อยซึ่งจะนำมารวมเป็นตัวบ่งชี้ในขั้นตอนนี้มีวิธีการดำเนินงานคล้ายกับกระบวนการวัดตัวแปรที่ได้กล่าวแล้ว

4. การสร้างตัวบ่งชี้

ในขั้นตอนนี้ นักวิจัยสร้างสเกล (Scaling) ตัวบ่งชี้โดยนำตัวแปรย่อยที่ได้จากการรวบรวมข้อมูลมาวิเคราะห์รวมให้ได้เป็นตัวบ่งชี้โดยใช้วิธีการรวมตัวแปรย่อยและการกำหนดน้ำหนักตัวแปรย่อยตามที่ได้นิยามตัวบ่งชี้ไว้

5. การตรวจสอบคุณภาพ (Quality Check) ตัวบ่งชี้

การวิเคราะห์ข้อมูลเพื่อตรวจสอบคุณภาพของตัวบ่งชี้ที่พัฒนาขึ้นครอบคลุมถึงการตรวจสอบคุณภาพของตัวแปรย่อยและตัวบ่งชี้ด้วย โดยตรวจสอบทั้งเรื่องความเที่ยง (Reliability) ความตรง (Validity) ความเป็นไปได้ (Feasibility) ความเป็นประโยชน์ (Utility) ความเหมาะสม (Appropriateness) และความเชื่อถือได้ (Credibility)

ตัวบ่งชี้ที่มีคุณภาพซึ่งจะใช้เป็นสารสนเทศในการบริหารและการจัดการระบบการศึกษาควรมีคุณสมบัติที่สำคัญ 4 ประการ ดังนี้ (UNESCO, 1993, Johnstone, 1981 อ้างถึงใน นงลักษณ์ วิรัชชัย, 2551) ประการแรก ตัวบ่งชี้ควรมีความทันสมัยทันเหตุการณ์เหมาะสมกับเวลาและสถานที่ สารสนเทศที่ได้จากตัวบ่งชี้ต้องสามารถบอกถึงสถานะและแนวโน้มการเปลี่ยนแปลงหรือสภาพปัญหาที่จะเกิดขึ้นในอนาคตได้ทันเวลาให้ผู้บริหารสามารถดำเนินการแก้ปัญหาได้ทันที่ที่ประการที่สอง ตัวบ่งชี้ควรตรงกับความต้องการหรือจุดมุ่งหมายของการใช้งานตัวบ่งชี้ที่สร้างขึ้นเพื่อใช้ในการกำหนดนโยบายการศึกษาไม่ควรจะมีลักษณะเป็นแบบเดียวกับตัวบ่งชี้ที่สร้างขึ้นมาเพื่อใช้ในการบรรยายสภาพของระบบการศึกษาแต่อาจจะมีตัวบ่งชี้ย่อยบางตัวเหมือนกันได้ ประการที่สาม ตัวบ่งชี้ควรมีคุณสมบัติตามคุณสมบัติของการวัด คือ มีความตรง ความเที่ยงความแม่นยำ และใช้ปฏิบัติได้จริง คุณสมบัติข้อนี้มีความสำคัญมากในการสร้างหรือการพัฒนาตัวบ่งชี้จึงต้องมีการตรวจสอบคุณภาพของตัวบ่งชี้ทุกครั้งประการสุดท้าย ตัวบ่งชี้

ควรมีกฎเกณฑ์การวัด (Measurement Rules) ที่มีความเป็นกลางมีความเป็นทั่วไปและให้สารสนเทศเชิงปริมาณที่ใช้เปรียบเทียบกันได้ไม่ว่าจะเป็นการเปรียบเทียบระหว่างจังหวัดระหว่างเขตในประเทศใดประเทศหนึ่ง หรือการเปรียบเทียบระหว่างประเทศ

ในทางปฏิบัตินักประเมินนิยมตรวจสอบความตรงเชิงโครงสร้าง (Construct Validity) ของตัวบ่งชี้ที่พัฒนาขึ้นโดยใช้การวิเคราะห์องค์ประกอบเชิงยืนยัน (Confirmatory Factor Analysis) โดยมีทฤษฎีหรือนิยามตัวบ่งชี้รองรับโมเดลแบบหนักแน่นเข้มแข็งและสามารถตรวจสอบความตรงของโมเดลโดยพิจารณาจากความสอดคล้องระหว่างโมเดลตามทฤษฎีกับข้อมูลด้วยโปรแกรมการวิเคราะห์ข้อมูลลิสเรล (Linear Structural relationship = LISREL) นอกจากนี้ยังนิยมตรวจสอบความตรงเชิงทำนาย (Predictive Validity) และความตรงร่วมสมัย (Concurrent Validity) โดยการใช้ผลการวัดด้วยเครื่องมือชนิดอื่นเป็นเกณฑ์ในการตรวจสอบนักประเมินหลายคนนิยมตรวจสอบความตรงเชิงเนื้อหา (Content Validity) โดยผู้เชี่ยวชาญ

6. การจัดเข้าบริบท และการนำเสนอรายงาน (Contextualization and Presentation) ขั้นตอนนี้เป็นขั้นตอนหนึ่งในการพัฒนาตัวบ่งชี้ที่มีความสำคัญมากเพราะเป็นการสื่อสาร (Communication) ระหว่างนักประเมินที่เป็นผู้พัฒนากับผู้ใช้ตัวบ่งชี้หลังจากสร้างและตรวจสอบคุณภาพของตัวบ่งชี้แล้วนักประเมินต้องวิเคราะห์ข้อมูลให้ได้ค่าของตัวบ่งชี้ที่เหมาะสมกับบริบท (Context) โดยอาจวิเคราะห์ตีความแยกตามระดับเขตการศึกษา จังหวัด อำเภอ โรงเรียนหรือแยกตามประเภทของบุคลากร หรืออาจวิเคราะห์ตีความในระดับมหภาคแล้วจึงรายงานค่าของตัวบ่งชี้ให้ผู้บริโภค/ผู้บริหาร/นักวางแผน/นักวิจัยตลอดจนนักการศึกษาทั่วไปได้ทราบและใช้ประโยชน์จากตัวบ่งชี้ได้อย่างถูกต้องต่อไป

สรุปได้ว่า การนำเสนอข้อมูลในด้านหลักการ แนวคิด และทฤษฎี จากเอกสารและงานวิจัยที่เกี่ยวข้องกับตัวบ่งชี้ สามารถนำเอาหลักการสร้าง และพัฒนาตัวบ่งชี้มาใช้ในการวิจัยในครั้งนี้ได้เป็นอย่างดี เริ่มตั้งแต่ความหมายของตัวบ่งชี้ ทำให้ผู้วิจัยสรุปประเด็นของคำว่า"ตัวบ่งชี้" ได้ชัดเจน รวมถึงการเน้นที่ลักษณะ ประเภท คุณสมบัติ และเกณฑ์ของตัวบ่งชี้ที่ดีทำให้ได้แนวทางในการพัฒนาตัวบ่งชี้ที่เกี่ยวกับภาวะผู้นำทางวิชาการสำหรับครูพลุมวัยได้ถูกต้อง เหมาะสม และที่เป็นประโยชน์สูงสุดในการวิจัยครั้งนี้คือ กระบวนการสร้างและพัฒนาตัวบ่งชี้ที่ถูกต้อง รวมถึงวิธีการเลือกและลดตัวบ่งชี้ซึ่งทำให้

งานวิจัยในครั้งนี้เป็นงานวิจัยที่มีความชัดเจน และตรงประเด็นของการพัฒนาตัวบ่งชี้ภาวะผู้นำทางวิชาการสำหรับครูปฐมวัยยิ่งขึ้น

4.5 เกณฑ์ในการคัดเลือกตัวบ่งชี้

จากรายงานการประชุมการจัดทำตัวบ่งชี้คุณภาพ (Reproductive Health Indication for Global Monitoring) เมื่อวันที่ 9-11 เมษายน 2540 โดยองค์การอนามัยโลก (WHO) และจากการสรุปของสถาบันนานาชาติเพื่อการพัฒนาที่ยั่งยืนได้กำหนดเกณฑ์ในการคัดเลือกตัวบ่งชี้ไว้ดังนี้ (นิตยาสำเร็จผล, 2547)

- 1) ความแกร่งแบบวิทยาศาสตร์ (Scientifically Robust) ตัวบ่งชี้ต้องมีความถูกต้อง (Validity) มีความไว (Sensitive) คงที่ (Stable) และสะท้อนให้เห็นสิ่งที่ต้องการจะวัด
- 2) ความถูกต้อง (Validity) ตัวบ่งชี้ต้องวัดองค์ประกอบหรือสิ่งที่ต้องการจะวัดได้ตรงและถูกต้อง
- 3) เชื่อถือได้ (Reliable) ตัวบ่งชี้ต้องให้ค่าเดียวกันเมื่อใช้วิธีการวัดเหมือนกันในการวัดประชากรกลุ่มที่เหมือนกันในเวลาที่เกี่ยวข้องเป็นเวลาเดียวกัน
- 4) ความไว (Sensitive) ตัวบ่งชี้ต้องทำให้สามารถเห็นการเปลี่ยนแปลงแม้เพียงเล็กน้อยที่เกิดขึ้นในองค์ประกอบที่สนใจนั้นได้
- 5) มีความเฉพาะเจาะจง (Specific) ตัวบ่งชี้ต้องแสดงในประเด็นที่สนใจเพียงประเด็นเดียวเท่านั้น
- 6) ใช้ประโยชน์ได้ (Useful)
- 7) ความเป็นตัวแทน (Representative) ตัวบ่งชี้ต้องครอบคลุมทุกประเด็นหรือประชากรทุกกลุ่มที่คาดหวังให้ครอบคลุม
- 8) เข้าใจได้ (Understandable) ตัวบ่งชี้ต้องง่ายที่จะนิยามและค่าของตัวชี้วัดที่ต้องแปลความหมายได้ง่าย
- 9) เข้าถึงได้ (Accessible) ข้อมูลที่ต้องการต้องหาได้ง่ายโดยใช้วิธีการเป็นข้อมูลที่สะดวกทำได้จริง
- 10) มีคุณธรรม (Ethical) ตัวบ่งชี้ที่มีคุณธรรมหมายถึงในการรวบรวม วิเคราะห์และการนำเสนอข้อมูลที่ต้องการต้องเป็นไปอย่างมีคุณธรรมในรูปของสิทธิของบุคคลความมั่นใจเสรีภาพในการเลือกที่จะให้ข้อมูลหรือไม่โดยต้องมีการให้ข้อมูลเกี่ยวกับการนำข้อมูลไปใช้

นอกจากนั้นฟิทซ์-กิบบอน (Fitz – Gibbon, 2002) ได้เสนอเกณฑ์ในการคัดเลือกตัวบ่งชี้ผลการปฏิบัติงานทางการศึกษาเป็น 5 กลุ่ม 12 ด้านดังนี้

1. ความสอดคล้อง (Relevant) ประกอบด้วย
 - 1.1 ตัวบ่งชี้บ่งบอกถึงผลลัพธ์ที่เป็นค่านิยมของหน่วยการจัดการนั้น
 - 1.2 ตัวบ่งชี้บ่งบอกถึงผลลัพธ์ที่ทีมงานทุกคนมีส่วนร่วม
2. ให้ข้อมูลสื่อความหมาย (Informative)
 - 2.1 ตัวบ่งชี้เป็นไปตามบริบท
 - 2.2 ตัวบ่งชี้ให้ผลย้อนกลับไปยังหน่วยการจัดการ
3. การยอมรับได้ (Acceptable) ได้แก่
 - 3.1 ตัวบ่งชี้มีความยุติธรรม
 - 3.2 ตัวบ่งชี้เข้าถึงได้
 - 3.3 ตัวบ่งชี้อธิบายได้
 - 3.4 ตัวบ่งชี้ไม่สามารถบิดเบือนได้
 - 3.5 ตัวบ่งชี้ตรวจสอบได้
 - 3.6 ตัวบ่งชี้ต้องบอกการเปลี่ยนแปลง
4. มีประโยชน์ (Beneficial) การนำตัวบ่งชี้ไปใช้ต้องเกิดประโยชน์กับ

การศึกษา

5. มีความคุ้มค่า (Cost Effective) ตัวบ่งชี้มีต้นทุนที่สมเหตุสมผลซึ่งในแต่ละเกณฑ์นั้นจะต้องมีการดำเนินการดังนี้
 1. ความสอดคล้อง (Relevant) ต้องสร้างเป้าหมายที่เป็นประชาคมตีร่วมนำหนดหน่วยของการจัดการ
 2. สื่อความหมายให้มีความสำคัญกับบริบทออกแบบกระบวนการให้ผลย้อนกลับนำเอาตัวแปรกระบวนการที่เปลี่ยนแปลงได้เข้ามาพิจารณา
 3. การยอมรับได้มีการตรวจสอบความตรงและความเท่าเทียมจัดทำสถิติเพื่อเผยแพร่ (Provide Statistics with Human face)
 4. ผลประโยชน์ตรวจสอบผลกระทบที่เกิดจากการนำไปใช้
 5. ความคุ้มค่าตรวจสอบต้นทุนกำไร

อย่างไรก็ดีจอห์นสโตน (Johnstone, 1981) ได้เสนอเกณฑ์ในการคัดเลือกตัวบ่งชี้ 3 ด้านดังนี้

1. ความเที่ยงตรงภายในของตัวบ่งชี้ (Internal Validity) หมายถึงระดับความสอดคล้องระหว่างมโนทัศน์กับนิยามเชิงปฏิบัติการเกี่ยวข้องกับส่วนของกระบวนการวัดในระหว่างที่กำลังดำเนินการวัดตัวแปรเปรียบเทียบกับที่ต้องการวัดจากทฤษฎีหรือจากตัวมโนทัศน์นั้นซึ่งมักจะต้องเกิดความแตกต่างอย่างหลีกเลี่ยงไม่ได้ถ้าหากความแตกต่างนี้มีขนาดใหญ่มากเกินไปคือสิ่งที่วัดได้ไม่สัมพันธ์กับสิ่งที่ต้องการวัดกล่าวได้ว่าตัวแปรนั้นถึงแม้จะวัดได้อย่างคงที่แต่ก็ไม่มีประโยชน์ในการใช้คือมีความเที่ยงตรงภายในน้อยมากสิ่งที่มีอิทธิพลในการลดค่าความเที่ยงตรงภายในของตัวบ่งชี้ทางการศึกษามี 3 ประการหลักๆ คือ

1.1 การวัดแบบเป็นส่วนๆ (Fractional Measurement) กรณีนี้จะเกิดขึ้นเมื่อมโนทัศน์ที่ต้องการวัดสามารถจำแนกออกเป็นหลายๆด้านแต่วัดจริงเพียง 1-2 ด้านทำให้มีมโนทัศน์บางส่วนเท่านั้นที่วัดได้โดยไม่ได้วัดมโนทัศน์จริงๆ ที่ต้องการวัดทั้งหมดทำให้เกิดการลดค่าความเที่ยงตรงภายในของตัวบ่งชี้ขึ้น

1.2 ความผันแปรของมโนทัศน์ที่ต้องการวัด (Variability of concept) หากมโนทัศน์ที่ต้องการวัดมีการเปลี่ยนแปลงในการนำไปปฏิบัติอาจจะเปลี่ยนแปลงตามเวลาหรือเปลี่ยนแปลงระหว่างระบบการศึกษาถึงแม้จะมีการกำหนดนิยามเชิงปฏิบัติการของมโนทัศน์นั้นไม่จำเป็นต้องมีความแตกต่างกันเช่นมโนทัศน์เกี่ยวกับการศึกษาในระดับมัธยมศึกษาในทางปฏิบัติประเทศที่พัฒนาแล้วกับประเทศที่กำลังพัฒนาจะให้ความหมายแตกต่างกันดังนั้นจึงเป็นการยากที่จะนำข้อมูลที่ได้จากการวัดตัวแปรเช่นจำนวนนักเรียนที่เรียนอยู่ในโรงเรียนมาเปรียบเทียบกันทำให้ความเที่ยงตรงภายในของตัวบ่งชี้ลดลง

1.3 การกำหนดตัวแปรให้เป็นตัวแทนของมโนทัศน์ (The definition of Variability to Represent a Concept) แม้จะรู้ว่าตัวแปรนั้นไม่ใช่ตัวแปรที่เหมาะสมซึ่งการปฏิบัติแบบนี้เรียกว่าการแทนที่มโนทัศน์ (Concept Substitution) เช่นในการวัดคุณภาพของผลลัพธ์ในระบบการศึกษาความหมายของคุณภาพจะหมายถึงระดับของการสัมฤทธิ์ผลโดยวัดจากคะแนนผลสัมฤทธิ์ในการสำเร็จการศึกษาระดับต่างๆ ซึ่งอาจไม่มีข้อมูลในบางระดับจึงมีการกำหนดให้อัตราผู้สำเร็จการศึกษาเป็นตัวแทนของระดับผลสัมฤทธิ์ต่างๆ ที่ตัวแปรทั้งสองนี้ไม่จำเป็นต้องสัมพันธ์กันเมื่อนำไปใช้ทำให้ผลการสรุปเปลี่ยนแปลงไปในการที่จะลดปัญหานี้ทางหนึ่งทำได้โดยการกำหนดนิยามมโนทัศน์ในรูปของนิยามเชิงปฏิบัติการให้ชัดเจนและเป็นไปได้ในทางปฏิบัติความเที่ยงตรงภายในของตัวบ่งชี้ต้องมีค่าสูงอย่างน้อยที่สุดก็ต้องสูงพอสำหรับสถานการณ์เฉพาะที่ต้องการนำตัวบ่งชี้ไปใช้ในการประเมินความ

เที่ยงตรงภายในของตัวบ่งชี้ยังไม่มีวิธีทางสถิติอันใดที่ใช้ทดสอบความสอดคล้องระหว่างนิยามเชิงปฏิบัติการกับมโนทัศน์ได้ในเชิงปริมาณ(แต่มีวิธีที่ไม่ใช้สถิติที่พอเป็นไปได้คือการทำให้ผู้เชี่ยวชาญประเมินตัดสินความสอดคล้องนี้) จึงทำให้เกิดปัญหาที่ว่าถ้ามีความแตกต่างเล็กน้อยระหว่างนิยามเชิงปฏิบัติการกับมโนทัศน์ซึ่งจะแสดงว่า ตัวบ่งชี้ที่มีความเที่ยงตรงสามารถทำให้เกิดความสัมพันธ์หรือการจัดจำแนกชั้นที่แตกต่างกันเล็กน้อยดังที่ลาซาร์สเฟลค์ได้สรุปว่าเป็นปัญหาที่หลีกเลี่ยงไม่ได้เพราะอย่างน้อยที่สุดตัวบ่งชี้ก็มีความสัมพันธ์ที่เชิงอ้างอิงไปยังปัจจัย (องค์ประกอบ) สำคัญที่กำลังค้นหาอยู่

2. ความเชื่อมั่น (Reliability) และความคงเส้นคงวา (Consistency) ของการวัดหมายถึงระดับการวัดที่ตัวแปรให้ผลคงที่สม่ำเสมอถ้าเชื่อถือได้หมายถึงในการวัดคุณลักษณะเดียวกันถ้าทำซ้ำกับบุคคลที่ต่างกันจะได้ผลเหมือนกันแหล่งที่ทำให้เกิดความคลาดเคลื่อนในการวัดทำให้ความเชื่อมั่นของตัวบ่งชี้ลดลงมีดังนี้

2.1 ความคงที่สม่ำเสมอในการนิยามเชิงปฏิบัติการไปใช้ในการเก็บข้อมูลซึ่งส่วนหนึ่งมาจากการนิยามเชิงปฏิบัติการที่ไม่ชัดเจนไม่สมบูรณ์ทำให้ผู้ใช้แต่ละคนตีความหมายได้ต่างกัน

2.2 กระบวนการเก็บรวบรวมข้อมูล

2.3 เครื่องมือที่ใช้ในการเก็บรวบรวมข้อมูล

2.4 กระบวนการวิเคราะห์ข้อมูล

3. ความเที่ยงตรงภายนอกและความเป็นอิสระของมโนทัศน์หมายถึงความเป็นจริงของสมมติฐานในการที่จะนำไปใช้เพื่อจัดจำแนกประเภทในสถานการณ์อื่นๆเป็นคุณสมบัติของการวัดที่ให้ความสำคัญกับความสัมพันธ์ภายในของมโนทัศน์ต้องทำหลังจากมีการตรวจสอบความเที่ยงตรงภายในจนได้ค่าที่พอใจรวมทั้งค่าความเชื่อมั่นของการวัดได้รับการยอมรับแล้วคุณสมบัติของความเที่ยงตรงภายนอกระบุว่ามโนทัศน์หนึ่งไม่ควรมีความเกี่ยวข้องที่ถูุกำหนดอยู่ในมโนทัศน์อื่นซึ่งก็คือความเป็นอิสระของมโนทัศน์หมายความว่าตัวแปรที่ส่งผลต่อตัวบ่งชี้หนึ่งจะต้องไม่ส่งผลต่อตัวบ่งชี้อื่นๆ ตัวบ่งชี้ที่มีความเที่ยงตรงภายนอกจะเป็นตัวแปรที่มีความสมบูรณ์ครอบคลุมและสามารถวัดได้ในทางปฏิบัติ

จากข้อมูลข้างต้นเกี่ยวกับเกณฑ์การคัดเลือกตัวบ่งชี้ ผู้วิจัยได้นำไปใช้เป็นแนวทางในการพัฒนาตัวบ่งชี้ โดยมีเกณฑ์ ดังนี้ คือ ตัวบ่งชี้ที่พัฒนาได้ต้องมีความตรง ความเที่ยง ความเป็นกลาง ความไว สะดวกต่อการนำไปใช้และมีความถูกต้องในเนื้อหาที่นำไปใช้

4.6 งานวิจัยที่เกี่ยวกับการสร้างและพัฒนาตัวบ่งชี้

มีผู้ทำการศึกษาและวิจัยเพื่อสร้างและพัฒนาตัวบ่งชี้ด้วยการใช้วิธีการแบบต่างๆ ทั้งในประเทศและต่างประเทศดังนี้

4.6.1 งานวิจัยในประเทศ

ภัทรพร ประสงค์สุข (2547) ทำการวิจัยเรื่อง การพัฒนาตัวบ่งชี้การปฏิบัติงานด้านการสอนของครูผู้สอน ระดับช่วงชั้น ที่ 1-3 โดยใช้เทคนิคเดลฟาย การพัฒนาการสอนที่มีประสิทธิผล ต้องอาศัยองค์ประกอบด้านการเรียนการสอนที่สำคัญหลายองค์ประกอบ โดยเฉพาะการพิจารณาปรับปรุงวิธีการสอนของตนเอง ซึ่งมีตัวบ่งชี้ที่กำหนดไว้อย่างชัดเจนซึ่งจะทำให้การประเมินได้ง่ายและมีประสิทธิผล การวิจัยครั้งนี้จึงมีความมุ่งหมาย เพื่อพัฒนาตัวบ่งชี้การปฏิบัติงานด้านการสอนของครูผู้สอน ระดับช่วงชั้นที่ 1-3 โดยใช้เทคนิคเดลฟาย ผลการวิจัยปรากฏ ดังนี้ 1) องค์ประกอบของการปฏิบัติงานด้านการสอนของครูผู้สอนมี 3 องค์ประกอบ 72 ตัวบ่งชี้ ประกอบด้วย องค์ประกอบขั้นเตรียมการก่อนสอน 35 ตัวบ่งชี้ องค์ประกอบขั้นปฏิบัติ การสอน 23 ตัวบ่งชี้ และ องค์ประกอบขั้นปฏิบัติการหลังการสอน 14 ตัวบ่งชี้ 2) ผลการประเมินตนเองของครูดีเด่น และผลการประเมินครูดีเด่นโดยครูวิชาการใช้ตัวบ่งชี้ที่พัฒนาขึ้น มีความสัมพันธ์กันอย่างมีนัยสำคัญทางสถิติที่ระดับ .01

นิตยา สำเร็จผล (2547) ได้ทำการวิจัยเรื่องการพัฒนาตัวบ่งชี้การจัดการศึกษาเพื่อการเรียนรู้ตลอดชีวิตโดยดำเนินการวิจัยเป็น 3 ขั้นตอนคือขั้นตอนที่ 1 กำหนดองค์ประกอบและตัวบ่งชี้การจัดการศึกษาเพื่อการเรียนรู้ตลอดชีวิตโดยดำเนินการเป็น 3 ขั้นตอนคือ 1) การศึกษาเอกสารและงานวิจัยที่เกี่ยวข้อง 2) การสัมภาษณ์ความคิดเห็นและการกำหนดองค์ประกอบและตัวบ่งชี้การจัดการศึกษาเพื่อการเรียนรู้ตลอดชีวิตจากผู้ทรงคุณวุฒิที่มีความรู้และประสบการณ์ในการวิจัย จำนวน 16 คน ขั้นตอนที่ 2 การพัฒนาตัวบ่งชี้โดยการนิยามเชิงทฤษฎีดำเนินการเป็น 2 ขั้นตอนคือ 1) การคัดเลือกตัวบ่งชี้ที่ได้จากขั้นตอนที่ 1 โดยใช้ความเห็นของผู้เชี่ยวชาญ 20 คน ประเมินความตรง ความชัดเจน ความเหมาะสมและประโยชน์ของตัวบ่งชี้วิเคราะห์ค่าดัชนีความสอดคล้องของความเห็น ขั้นตอนที่ 3 การตรวจสอบคุณภาพของตัวบ่งชี้ดำเนินการเป็น 2 ขั้นตอนคือ 1) ตรวจสอบคุณภาพด้านความเป็นไปได้ในการปฏิบัติ และ 2) การตรวจสอบความสอดคล้องกับข้อมูลเชิงประจักษ์ด้วยการวิเคราะห์องค์ประกอบเชิงยืนยันด้วยโปรแกรมลิสเรล ผลการวิจัยพบว่าตัวบ่งชี้การจัดการศึกษาเพื่อการเรียนรู้ตลอดชีวิตประกอบด้วย 5 องค์ประกอบ

100 ตัวบ่งชี้ด้านปัจจัยตัวบ่งชี้ 4 องค์ประกอบ ด้านปัจจัยกระบวนการ 5 องค์ประกอบ และด้านปัจจัยผลผลิต 4 องค์ประกอบ และด้านการจัดโอกาสการเรียนรู้ตลอดชีวิต 2 องค์ประกอบ

สุทธิชัย คนกาญจน์ (2547) ได้ทำการวิจัยเรื่องการพัฒนาตัวบ่งชี้คุณภาพของสถาบันอุดมศึกษาของรัฐด้วยวิธีวิจัยแบบเดลฟายในขั้นต้นและการวิเคราะห์องค์ประกอบเชิงยืนยัน ผลการวิจัยพบว่าตัวบ่งชี้คุณภาพของสถาบันอุดมศึกษาของรัฐมี 7 องค์ประกอบ 16 ตัวบ่งชี้คือองค์ประกอบด้านความเสมอภาคในการเข้าสู่สถาบันอุดมศึกษา 3 ตัวบ่งชี้ องค์ประกอบด้านประสิทธิภาพการบริหารอุดมศึกษากลุ่มที่หนึ่ง 12 ตัวบ่งชี้ องค์ประกอบด้านประสิทธิภาพการบริหารอุดมศึกษากลุ่มที่สอง 2 ตัวบ่งชี้ องค์ประกอบด้านการผลิตบัณฑิตตามความต้องการของสังคม 1 ตัวบ่งชี้ องค์ประกอบด้านความเป็นสากล 2 ตัวบ่งชี้ และองค์ประกอบด้านการบริหารจัดการศึกษาร่วมกับภาคเอกชนและองค์กรปกครองส่วนท้องถิ่น 3 ตัวบ่งชี้ ซึ่งกลุ่มตัวอย่างมากกว่าร้อยละ 50 เห็นด้วยกับการนำตัวบ่งชี้ไปใช้นอกจากนี้กลุ่มตัวอย่างทั้งหมดมีความเห็นที่ตรงกันว่าสถาบันอุดมศึกษาของรัฐทั้งหมดควรมีบทบาทและมีส่วนร่วมในการพัฒนาระบบการตรวจสอบติดตามและประเมินผลการดำเนินงานของสถาบัน

วิลาวัลย์ มาคุ้ม (2549) ได้ทำการวิจัยเรื่องการพัฒนาตัวบ่งชี้การจัดการความรู้ของครูในสถานศึกษาขั้นพื้นฐานสังกัดกระทรวงศึกษาธิการเพื่อทดสอบความสอดคล้องของโมเดลความล้มพันธ์โครงสร้างเชิงเส้นตัวบ่งชี้การจัดการความรู้ของครูในสถานศึกษาขั้นพื้นฐานสังกัดกระทรวงศึกษาธิการกับข้อมูลเชิงประจักษ์กลุ่มตัวอย่างที่ใช้ในการวิจัยคือครูในสถานศึกษาขั้นพื้นฐานสังกัดกระทรวงศึกษาธิการผลการวิจัยพบว่า องค์ประกอบหลักทั้ง 6 องค์ประกอบคือการกำหนดความรู้ การแสวงหาความรู้ การสร้างความรู้ การแลกเปลี่ยนความรู้ การเก็บความรู้ และการนำความรู้ไปใช้ เป็น องค์ประกอบสำคัญของการจัดการความรู้ของครูในสถานศึกษาขั้นพื้นฐานสังกัดกระทรวงศึกษาธิการโดยองค์ประกอบที่มีค่าน้ำหนักองค์ประกอบเรียงลำดับจากมากไปน้อยคือองค์ประกอบด้านการแลกเปลี่ยนความรู้ (.96) องค์ประกอบด้านการสร้างความรู้ (.91) องค์ประกอบด้านการแสวงหาความรู้ (.91) องค์ประกอบด้านการเก็บความรู้ (.88) องค์ประกอบด้านการนำความรู้ไปใช้ (.88) และองค์ประกอบด้านการกำหนดความรู้ (.77) ซึ่งทั้ง 6 องค์ประกอบหลักจะต้องปฏิบัติผ่านตัวแปรที่เป็นองค์ประกอบย่อยทั้งหมด 23 องค์ประกอบและตัวบ่งชี้การจัดการความรู้ 80 ตัวบ่งชี้ประกอบด้วยตัวบ่งชี้ด้านการ

กำหนดความรู้ 11 ตัวบ่งชี้ด้านการแสวงหาความรู้ 12 ตัวบ่งชี้ด้านการสร้างความรู้ 13 ตัวบ่งชี้ด้านการแลกเปลี่ยนความรู้ 23 ตัวบ่งชี้ด้านการเก็บความรู้ 9 ตัวบ่งชี้และด้านการนำความรู้ไปใช้ 12 ตัวบ่งชี้ผลการทดสอบความเที่ยงตรงของโมเดลโครงสร้างเชิงเส้นตัวบ่งชี้การจัดการความรู้ของครูในสถานศึกษาขั้นพื้นฐานสังกัดกระทรวงศึกษาธิการโดยใช้ค่าโค-สแควร์ค่าดัชนีวัดระดับความกลมกลืนและค่าดัชนีวัดระดับความกลมกลืนที่ปรับแก้แล้วพบว่าโมเดลมีความสอดคล้องกับข้อมูลเชิงประจักษ์อย่างมีนัยสำคัญทางสถิติ

ลำไย พิสิฐศาศน์ (2550) ทำวิจัยเรื่อง การพัฒนามาตรฐาน ตัวบ่งชี้และเกณฑ์ในการประเมินคุณภาพภายในสำหรับหน่วยงานสายสนับสนุนมหาวิทยาลัยนเรศวร มีจุดมุ่งหมายเพื่อ (1) สร้างมาตรฐานตัวบ่งชี้และเกณฑ์ในการประเมินคุณภาพภายในสำหรับหน่วยงานสายสนับสนุนมหาวิทยาลัยนเรศวรและ (2) เพื่อประเมินความเหมาะสมสอดคล้องของมาตรฐานตัวบ่งชี้และเกณฑ์ในการประเมินคุณภาพภายในสำหรับหน่วยงานสายสนับสนุนมหาวิทยาลัยนเรศวรวิธีดำเนินการวิจัยมี 2 ขั้นตอนดังนี้ขั้นตอนที่ 1 สร้างมาตรฐานตัวบ่งชี้และเกณฑ์ในการประเมินคุณภาพภายในสำหรับหน่วยงานสายสนับสนุนมหาวิทยาลัยนเรศวรซึ่งดำเนินการสัมภาษณ์อำนวยการกอง 5 คนเพื่อนำมาสร้างมาตรฐานตัวบ่งชี้และเกณฑ์การพิจารณาของหน่วยงานสายสนับสนุนและตรวจสอบความเหมาะสมของมาตรฐานตัวบ่งชี้และเกณฑ์การพิจารณาโดยให้เชี่ยวชาญ จำนวน 5 คน ขั้นตอนที่ 2 การประเมินความเหมาะสมสอดคล้องของมาตรฐานตัวบ่งชี้และเกณฑ์ในการประเมินคุณภาพภายในสำหรับหน่วยงานสายสนับสนุนมหาวิทยาลัยนเรศวรซึ่งเก็บข้อมูลจากหัวหน้าหน่วยงานเจ้าหน้าที่ปฏิบัติงานด้านการประเมินคุณภาพภายในสำหรับหน่วยงานสายสนับสนุนและเลขานุการคณะ/สำนักซึ่งเป็นหัวหน้าทีมในการจัดทำ การประเมินคุณภาพภายใน จำนวน 45 คน เครื่องมือที่ใช้คือแบบสอบถามความคิดเห็นนำมาวิเคราะห์โดยหาค่าเฉลี่ยและส่วนเบี่ยงเบนมาตรฐานเพื่อเลือกตัวบ่งชี้ที่เหมาะสมในการประเมินภายในสำหรับหน่วยงานสายสนับสนุนมหาวิทยาลัยนเรศวรผลการสร้างมาตรฐานตัวบ่งชี้และเกณฑ์ในการประเมินคุณภาพภายในสำหรับหน่วยงานสายสนับสนุนมหาวิทยาลัยนเรศวรพบว่ามี 5 มาตรฐาน 13 ตัวบ่งชี้ดังนี้การดำเนินกิจกรรมหลักของผู้ปฏิบัติงานแต่ละบุคคลมี 3 ตัวบ่งชี้การพัฒนากระบวนการภายในมี 3 ตัวบ่งชี้การพัฒนากระบวนการให้บริการมี 2 ตัวบ่งชี้การพัฒนาความรู้ในองค์กรมี 2 ตัวบ่งชี้การเงินและงบประมาณมี 3 ตัวบ่งชี้ส่วนเกณฑ์การพิจารณาและเกณฑ์การประเมินมาตรฐานได้รับความเห็นชอบจากผู้เชี่ยวชาญให้ใช้เกณฑ์การพิจารณาและเกณฑ์การประเมินมาตรฐาน

ของสำนักงานรับรองมาตรฐานและประเมินคุณภาพ สมศ. (องค์การมหาชน) 2. ผลการประเมินความเหมาะสมสอดคล้องของมาตรฐานตัวบ่งชี้และเกณฑ์ในการประเมินคุณภาพภายในสำหรับหน่วยงานสายสนับสนุนมหาวิทยาลัยนครสวรรค์ทั้ง 5 มาตรฐาน 13 ตัวบ่งชี้ และเกณฑ์การพิจารณาทั้ง 5 ในแต่ละตัวบ่งชี้ความเหมาะสมในระดับมาก

อ่องจิต เมธยะประภาส (2550) ทำการวิจัยเรื่อง การพัฒนาตัวบ่งชี้ประสิทธิภาพการบริหารโดยใช้โรงเรียนเป็นฐานด้วยวิธีการวิจัยปฏิบัติการแบบมีส่วนร่วมร่วมงานวิจัยฉบับนี้มีวัตถุประสงค์เพื่อพัฒนาตัวบ่งชี้ประสิทธิภาพการบริหารโดยใช้โรงเรียนเป็นฐานด้วยวิธีการวิจัยปฏิบัติการแบบมีส่วนร่วม เพื่อให้ผู้บริหารนำไปเป็นแนวทางการบริหารโรงเรียนผลที่ได้ขั้นสุดท้ายได้ตัวบ่งชี้ประสิทธิภาพการบริหารโดยใช้โรงเรียนเป็นฐาน ด้วยวิธีการวิจัยปฏิบัติการแบบมีส่วนร่วม จำนวน 27 ข้อ แยกเป็นแต่ละด้านดังนี้ (1) ด้านการบริหารวิชาการ จำนวน 8 ข้อ (2) ด้านการบริหารงบประมาณ จำนวน 7 ข้อ (3) ด้านการบริหารงานบุคคล จำนวน 5 ข้อ และ (4) ด้านการบริหารทั่วไป จำนวน 7 ข้อ ตัวบ่งชี้ทั้ง 27 ข้อ ผู้วิจัยได้นำเสนอตัวอย่างการดำเนินงานที่เชื่อได้ว่าโรงเรียนทุกขนาด ทั่วประเทศสามารถนำไปเป็นแนวทางการดำเนินงานบริหารโดยใช้โรงเรียนเป็นฐานได้เป็นอย่างดีการพัฒนาตัวบ่งชี้ประสิทธิภาพการบริหารโดยใช้โรงเรียนเป็นฐานด้วยวิธีการวิจัยปฏิบัติการแบบมีส่วนร่วม (PAR) ครั้งนี้เป็นการศึกษาที่มีการเรียนรู้ ร่วมกันเป็นหมู่คณะในด้านการสร้างองค์ความรู้โดยให้คนที่อยู่กับปัญหาเป็น ศูนย์กลางจึงเป็นวิธีการที่เหมาะสมที่สุดสำหรับการพัฒนาหรือแก้ปัญหาของคนที่อยู่กับปัญหาในบริบทที่ตรงสภาพจริง พบว่า ผู้เข้าร่วมกระบวนการ PAR มีเจตคติต่อการบริหารโดยใช้โรงเรียนเป็นฐานหลังวิธีการวิจัยปฏิบัติการแบบมีส่วนร่วม มากกว่าก่อนวิธีการวิจัยปฏิบัติการแบบมีส่วนร่วมอย่างมีนัยสำคัญ ทางสถิติที่ระดับ .01 การยอมรับดังกล่าวจะส่งผลต่อเนื่องไปถึงการพัฒนาการบริหาร โดยใช้โรงเรียนเป็นฐานที่ยั่งยืน ซึ่งโรงเรียนอื่นๆ นอกเหนือจากโรงเรียนกลุ่มผู้แทนสามารถนำไปเป็นแบบอย่างได้ยิ่งผลให้เกิดประโยชน์ต่อวงการศึกษาต่อไป

ธนวรรณ ขนอม (2550) ทำการวิจัยเรื่องการพัฒนาตัวบ่งชี้ร่วมสำหรับสมรรถนะในการปฏิบัติงานด้านทะเบียนนักศึกษาในมหาวิทยาลัยสงขลานครินทร์มีวัตถุประสงค์เพื่อ (1) พัฒนาตัวบ่งชี้ร่วมสำหรับสมรรถนะในการปฏิบัติงานด้านทะเบียนนักศึกษาในมหาวิทยาลัยสงขลานครินทร์ และ (2) ตรวจสอบคุณภาพของ ตัวบ่งชี้ร่วมสำหรับสมรรถนะในการปฏิบัติงานด้านทะเบียนนักศึกษา ใน มหาวิทยาลัยสงขลานครินทร์

ผลการวิจัยพบว่า (1) ตัวบ่งชี้รวมสำหรับสมรรถนะในการปฏิบัติงานด้านทะเบียนนักศึกษา ในมหาวิทยาลัยสงขลานครินทร์ กลุ่มสมรรถนะด้านความรู้ มีจำนวน 5 สมรรถนะ 24 ตัวบ่งชี้ กลุ่มสมรรถนะด้านทักษะ มีจำนวน 13 สมรรถนะ 55 ตัวบ่งชี้ และกลุ่มสมรรถนะด้านคุณลักษณะ มีจำนวน 15 สมรรถนะ 62 ตัวบ่งชี้และ (2) ตัวบ่งชี้รวมที่พัฒนาขึ้นมีความตรง โดยการประเมินตนเองและการประเมินของเพื่อนร่วมงานไม่มีความแตกต่างกันทุกตัวบ่งชี้

ปริญญา เรืองทิพย์ (2550) ทำการวิจัยเรื่อง การพัฒนาตัวบ่งชี้การส่งเสริมการเรียนรู้อย่างมีความสุขของนักเรียนช่วงชั้นที่ 4 สังกัดสำนักงานเขตพื้นที่การศึกษาอุดรธานีเขต 4 ผลการวิจัยพบว่าองค์ประกอบเชิงยืนยันอันดับสองมีค่าน้ำหนักองค์ประกอบของตัวบ่งชี้การส่งเสริมการเรียนรู้อย่างมีความสุขของนักเรียนช่วงชั้นที่ 4 ทั้ง 9 ด้านมีค่าเป็นบวกรวมมีค่าตั้งแต่ 0.77 ถึง 0.92 มีนัยสำคัญทางสถิติที่ระดับ .01 ทุกค่าโดยค่าน้ำหนักองค์ประกอบเรียงลำดับจากมากไปน้อยคือด้านการบริหารและการจัดการโรงเรียนด้านการจัดการเรียนการสอนด้านตัวผู้เรียนด้านลักษณะของครูด้านเพื่อนด้านชุมชนด้านการอยู่ร่วมกับผู้อื่นด้านการช่วยเหลือผู้เรียนและด้านครอบครัว มีค่าน้ำหนักองค์ประกอบเท่ากับ 0.92, 0.90, 0.89, 0.83, 0.82, 0.80, 0.78, 0.78 และ 0.77 ตามลำดับซึ่งในแต่ละองค์ประกอบการส่งเสริมการเรียนรู้อย่างมีความสุขด้านต่างๆ มีความแปรผันร่วมกับองค์ประกอบตัวบ่งชี้การเรียนรู้อย่างมีความสุขของนักเรียนช่วงชั้นที่ 4 นั่นคือองค์ประกอบด้านการบริหารและการจัดการโรงเรียนมีความสำคัญมากที่สุด ขณะที่องค์ประกอบด้านครอบครัวมีความสำคัญต่อการส่งเสริมการเรียนรู้อย่างมีความสุขน้อยที่สุดมีดัชนีวัดระดับความกลมกลืนระหว่างโมเดลกับข้อมูลเชิงประจักษ์ได้ค่าไค-สแควร์เท่ากับ 2895.24 $p=0.63$ ที่องศาอิสระ (df) 2884 ค่าGFI=0.96 ค่าCFI= 0.91 ค่า AGFI= 0.97 ค่า SRMR= 0.009 และค่า RMSEA=0.044 แสดงว่าโมเดลมีความตรงเชิงโครงสร้างโดยสรุปการพัฒนาตัวบ่งชี้การส่งเสริมการเรียนรู้อย่างมีความสุขของนักเรียนช่วงชั้นที่4 ตัวบ่งชี้ได้มาจากนักเรียนโดยตรงสามารถนำตัวบ่งชี้ที่ได้ไปประยุกต์ใช้กับบุคคลที่เกี่ยวข้องกับการจัดการเรียนรู้เพื่อส่งเสริมให้นักเรียนได้เรียนรู้อย่างมีความสุข

สุดสวาท ประไพเพชร (2551) ทำการวิจัยเรื่องการพัฒนาตัวบ่งชี้การบริหารเชิงบูรณาการของผู้บริหารสถานศึกษา ขั้นพื้นฐาน สังกัดกระทรวงศึกษาธิการมีวัตถุประสงค์เพื่อสร้างและพัฒนาตัวบ่งชี้การบริหารเชิงบูรณาการของผู้บริหารสถานศึกษา ขั้นพื้นฐาน สังกัดกระทรวงศึกษาธิการ และเพื่อทดสอบความสอดคล้องของ รูปแบบ

โครงสร้างการบริหารเชิงบูรณาการของผู้บริหารสถานศึกษาขั้นพื้นฐาน สังกัดกระทรวง
 ศึกษาธิการผลการวิจัยตัวแปรที่เป็นองค์ประกอบหลักที่มีอิทธิพลต่อการบริหารเชิงบูรณา
 การของผู้บริหารสถานศึกษาขั้นพื้นฐาน สังกัดกระทรวงศึกษาธิการ ประกอบด้วย 4
 องค์ประกอบหลักดังนี้ ด้านหลักการ ด้านองค์การ ด้านคุณลักษณะและด้านพฤติกรรมซึ่ง
 ทั้ง 4 องค์ประกอบหลักจะต้องปฏิบัติผ่าน ตัวแปรที่เป็นองค์ประกอบย่อยทั้งหมด 14
 องค์ประกอบและตัวบ่งชี้การบริหารเชิงบูรณาการ 87 ตัวประกอบ ด้วยตัวบ่งชี้ด้านหลักการ
 22 ตัวบ่งชี้ ด้านองค์การ 12 ตัวบ่งชี้ ด้านคุณลักษณะ 23 ตัวบ่งชี้ และด้านพฤติกรรม 30
 ตัวบ่งชี้ตัวบ่งชี้รวมการบริหารเชิงบูรณาการของผู้บริหารสถานศึกษา สังกัด
 กระทรวงศึกษาธิการ ประกอบด้วยตัวบ่งชี้ที่เป็นองค์ประกอบหลักรวม 4 องค์ประกอบ
 เรียงลำดับตามน้ำหนัก องค์ประกอบจากมากไปน้อยได้ดังนี้ ด้านพฤติกรรม ด้าน
 คุณลักษณะด้านองค์การ และด้านหลักการ ผลการตรวจสอบความเที่ยงตรงเชิง
 โครงสร้างของรูปแบบการบริหารเชิงบูรณาการของผู้บริหารสถานศึกษาขั้นพื้นฐาน สังกัด
 กระทรวงศึกษาธิการกับข้อมูลเชิงประจักษ์ โดยใช้ค่าไค-สแควร์ ค่าดัชนีวัดระดับความ
 กลมกลืน และค่าดัชนีวัดระดับความกลมกลืนที่ปรับแก้แล้วทดสอบสมมุติฐาน การวิจัยผล
 การทดสอบพบว่ารูปแบบมีความสอดคล้องกับข้อมูลเชิงประจักษ์อย่างมีนัยสำคัญทางสถิติ
 ไคคิษฐ์ เพลรินทร์ (2552) ทำการวิจัยเรื่อง การพัฒนาตัวบ่งชี้ภาวะผู้นำทาง
 วิชาการสำหรับผู้บริหารสถานศึกษาขั้นพื้นฐานการวิจัยนี้มีวัตถุประสงค์เพื่อ (1) พัฒนาตัว
 บ่งชี้ภาวะผู้นำทางวิชาการสำหรับผู้บริหารสถานศึกษาขั้นพื้นฐานและ (2) ทดสอบความ
 สอดคล้องของโมเดลโครงสร้างภาวะผู้นำทางวิชาการสำหรับผู้บริหารสถานศึกษา
 ขั้นพื้นฐาน ผลการวิจัยผลการพัฒนาตัวบ่งชี้ ปรากฏว่า ได้ตัวบ่งชี้ภาวะผู้นำทางวิชาการ
 สำหรับผู้บริหารสถานศึกษาขั้นพื้นฐาน จำนวน 60 ตัวบ่งชี้ ที่เป็นไปตามหลักการ แนวคิด
 ทฤษฎี ที่เกี่ยวข้อง ประกอบด้วย ตัวบ่งชี้การกำหนดวิสัยทัศน์ เป้าหมายและพันธกิจการ
 เรียนรู้จำนวน 12 ตัวบ่งชี้ ตัวบ่งชี้การบริหาร จัดการหลักสูตรและการสอน จำนวน 13
 ตัวบ่งชี้ ตัวบ่งชี้การพัฒนานักเรียน จำนวน 12 ตัวบ่งชี้ ตัวบ่งชี้การพัฒนาครูจำนวน 10
 ตัวบ่งชี้ ตัวบ่งชี้การสร้างบรรยากาศการเรียนรู้จำนวน 13 ตัวบ่งชี้ 1) ผลการทดสอบความ
 สอดคล้องของโมเดลโครงสร้างภาวะผู้นำทางวิชาการสำหรับผู้บริหารสถานศึกษา
 ขั้นพื้นฐาน พบว่า มีความสอดคล้องกับข้อมูลเชิงประจักษ์ ($\text{Chi-square} = 70.16$ $df = 62$
 ค่า $p = 0.22$ ค่า $GFI = 0.98$ ค่า $AGFI = 0.96$ ค่า $RMSEA = 0.018$) ผลการตรวจสอบ
 ความตรงเชิงโครงสร้างภาวะผู้นำทางวิชาการสำหรับผู้บริหารสถานศึกษาขั้นพื้นฐานกับ

ข้อมูลเชิงประจักษ์โดยใช้ค่าไค-สแควร์ค่าดัชนีวัดระดับความกลมกลืนและค่าดัชนีวัดระดับความกลมกลืนที่ปรับแก้แล้ว ทดสอบสมมติฐานการวิจัย ผลการทดสอบพบว่าไม่มีความสอดคล้องกับข้อมูลเชิงประจักษ์อย่างมีนัยสำคัญทางสถิติ

ประภาพร ไตรนิรันดร (2552) ทำการวิจัยเรื่องการพัฒนาตัวบ่งชี้สุขภาวะในโรงเรียนระดับการศึกษาขั้นพื้นฐานมีความมุ่งหมายเพื่อพัฒนาตัวบ่งชี้สุขภาวะในโรงเรียนระดับ การศึกษาขั้นพื้นฐาน หาความสัมพันธ์ระหว่างตัวแปร และวิเคราะห์องค์ประกอบสุขภาวะ ในโรงเรียน ผลการวิจัยปรากฏดังนี้ 1) ผลการพัฒนาตัวบ่งชี้สุขภาวะในโรงเรียนระดับการศึกษาขั้นพื้นฐาน ได้จากการศึกษาเอกสารและผลการวิจัยที่เกี่ยวข้องเพื่อสร้างกรอบแนวความคิดด้านความมีสุขภาวะ มีตัวบ่งชี้หลักทั้งหมด 6 ตัว ได้แก่ 1) ทักษะวิชาการ 2) ทักษะชีวิต 3) ทักษะสุขภาพ 4) สิทธิความเสมอภาค 5) จิตสำนึกอนุรักษ์ และ 6) คุณธรรม จริยธรรม ด้านโรงเรียนมีสุขภาวะ มีตัวบ่งชี้หลักทั้งหมด 6 ตัว ได้แก่ 1) การนำองค์กรดี 2) การจัดการเรียนรู้อย่างเป็นสุข 3) ตอบสนองต่อสิทธิเด็กและความเสมอภาค 4) บรรยากาศเป็นมิตร 5) ระบบดูแลช่วยเหลือ นักเรียน และ 6) ส่งเสริมกิจกรรมนักเรียน ด้านสิ่งแวดล้อมมีสุขภาวะมีตัวบ่งชี้หลัก 3 ตัว ได้แก่ 1) สิ่งแวดล้อมสะอาด ปลอดภัย เชื้อต่อสุขภาพ 2) การใช้ทรัพยากรอย่างประหยัดและเห็นคุณค่า และ 3) โภชนาการ และสุขภาพที่ดี และด้านชุมชน/สังคม มีสุขภาวะ มีตัวบ่งชี้หลัก 4 ตัว ได้แก่ 1) การเฝ้าระวังป้องกันปัญหานักเรียน 2) การระดมทรัพยากรในการจัดการศึกษา 3) การมีส่วนร่วม ในการจัดการศึกษา และ 4) การอนุรักษ์พลังงานและสิ่งแวดล้อม และผลการคัดเลือกตัวบ่งชี้โดยผู้เชี่ยวชาญ ได้ตัวบ่งชี้หลัก 19 ตัว และตัวบ่งชี้ย่อย 98 ตัว และจากการวิเคราะห์องค์ประกอบเชิงสำรวจได้ตัวบ่งชี้หลัก 13 ตัว ตัวบ่งชี้ย่อย 87 ตัว 2) ความสัมพันธ์ภายในระหว่างตัวแปรที่นำมาวิเคราะห์องค์ประกอบสุขภาวะใน โรงเรียนระดับการศึกษาขั้นพื้นฐาน พบว่า ค่าสัมประสิทธิ์สหสัมพันธ์ภายในของตัวแปรทั้งหมด มีค่าตั้งแต่ .369 ถึง .761 เมื่อทดสอบความมีนัยสำคัญทางสถิติที่ระดับ .01 พบว่า มีจำนวน 78 คู่โดยแปรที่มีความสัมพันธ์กันมากที่สุด 3 อันดับแรก ได้แก่ การนำองค์กรกับ บรรยากาศเป็นมิตร มีความสัมพันธ์เท่ากับ .761 รองลงมาคือ บรรยากาศเป็นมิตร กับสิ่งแวดล้อมสะอาด ปลอดภัย เชื้อต่อสุขภาพ มีความสัมพันธ์เท่ากับ .756 และจิตสำนึก อนุรักษ์และคุณธรรม จริยธรรม กับ ชุมชนร่วมอนุรักษ์พลังงาน และสิ่งแวดล้อม มีความสัมพันธ์เท่ากับ .742 ตามลำดับ 3) การวิเคราะห์องค์ประกอบเชิงสำรวจ สุขภาวะในโรงเรียนระดับการศึกษาขั้นพื้นฐาน พบว่าได้องค์ประกอบทั้งสิ้น 13 องค์ประกอบ

มีน้ำหนักองค์ประกอบอยู่ระหว่าง .501 ถึง .806 ได้แก่ 1) ชุมชนมีส่วนร่วมในการจัดการศึกษา 2) จิตสำนึกการอนุรักษ์และคุณธรรมจริยธรรม 3) การนำองค์กรดี 4) บรรยากาศเป็นมิตร 5) โภชนาการ/สุขภาพและสิ่งแวดล้อมดี 6) ส่งเสริม กิจกรรมนักเรียน 7) ทักษะวิชาการ 8) จัดการเรียนรู้อย่างเป็นสุข 9) สิ่งแวดล้อมสะอาด ปลอดภัย เอื้อต่อสุขภาพ 10) ชุมชนร่วมอนุรักษ์พลังงาน และสิ่งแวดล้อม 11) ทักษะชีวิต 12) ทักษะสุขภาพและ 13) ระบบดูแลช่วยเหลือนักเรียนโดยสรุป การพัฒนาปัจจัยสุขภาพในโรงเรียนระดับการศึกษาขั้นพื้นฐานจะเป็นแนวทางให้โรงเรียนได้ศึกษา และนำไปเป็นข้อกำหนดต่างๆ ที่เป็นแนวทางการดำเนินงาน กิจกรรมให้ครู และบุคลากรในโรงเรียนมีการบริหารจัดการและการจัดกระบวนการเรียนรู้ที่เกิดสุขภาพะขึ้น ในโรงเรียน และเป็นแนวทางในการพัฒนาตัวบ่งชี้ทางการศึกษา โดยพัฒนาจากข้อมูลเชิงประจักษ์ต่อไป

สายใจ กองเพชร (2552) ทำการวิจัยเรื่องการพัฒนาตัวบ่งชี้สำหรับการประกันคุณภาพบัณฑิต สาขาสัตวแพทยศาสตร์มีวัตถุประสงค์เพื่อพัฒนาตัวบ่งชี้รวมและตรวจสอบความตรงของตัวบ่งชี้รวมสำหรับการประกันคุณภาพบัณฑิต สาขาสัตวแพทย์ กลุ่มตัวอย่างของการวิจัยมี 3 กลุ่มคือ กลุ่มที่ใช้ในการรวบรวมตัวบ่งชี้เป็นผู้บริหารคณบดีสัตวแพทยศาสตร์ ได้แก่ คณบดี รองคณบดีผู้ช่วยคณบดี และหัวหน้าภาควิชา คณบดีสัตวแพทยศาสตร์ จาก 6 มหาวิทยาลัยผลการวิจัยสรุปได้ดังนี้ 1) ตัวบ่งชี้รวมสำหรับการประกันคุณภาพบัณฑิตสาขาสัตวแพทย์ประกอบด้วย 3 องค์ประกอบหลักคือปัจจัยนำเข้า กระบวนการและผลลัพธ์ 16 องค์ประกอบย่อย และ 94 ตัวบ่งชี้ ดังนี้องค์ประกอบหลักด้านปัจจัยนำเข้า ประกอบด้วย ด้านหลักสูตรมี 4 ตัวบ่งชี้ด้านนักศึกษามี 5 ตัวบ่งชี้ด้านอาจารย์มี 8 ตัวบ่งชี้ด้านทรัพยากรสนับสนุนมี 9 ตัวบ่งชี้และด้านระบบสารสนเทศมี 6 ตัวบ่งชี้องค์ประกอบหลักด้านกระบวนการ ประกอบด้วย ด้านการบริหารและการพัฒนาบุคลากรมี 6 ตัวบ่งชี้การรับนักศึกษาเข้ามี 2 ตัวบ่งชี้ ด้านการพัฒนาคุณภาพด้านการเรียนการสอนมี 6 ตัวบ่งชี้ ด้านการพัฒนาวิจัยและการบริการวิชาการเพื่อสนับสนุนการเรียนการสอนมี 4 ตัวบ่งชี้ ด้านกระบวนการ ติดตามและประเมินผลมี 5 ตัวบ่งชี้ด้านการสร้างเครือข่ายเพื่อการเรียนการสอนมี 1 ตัวบ่งชี้ด้านการสนับสนุนและการให้คำแนะนำนักศึกษามี 3 ตัวบ่งชี้ ด้านการพัฒนาคุณภาพผู้เรียนระหว่าง ศึกษามี 7 ตัวบ่งชี้และด้านระบบการแนะแนววิชาชีพและให้คำปรึกษามี 4 ตัวบ่งชี้ องค์ประกอบหลักด้านผลลัพธ์ ประกอบด้วยผลลัพธ์ด้านประสิทธิภาพภายในมี 8 ตัวบ่งชี้ และผลลัพธ์ด้านประสิทธิภาพ

ภายนอกมี 16 ตัวบ่งชี้ 2) ตัวบ่งชี้รวมที่พัฒนาขึ้นมีความตรงตามสภาพการณ์ปัจจุบันโดยอันดับที่ของคะแนน ตามตัวบ่งชี้รวม และอันดับที่ตามการประเมินของผู้เชี่ยวชาญ มีความสัมพันธ์กันอย่างมีนัยสำคัญทางสถิติที่ระดับ .05 ($r_s = 0.986$)

โกศิษฎ์ เปลรินทร์ (2552) ได้ทำการศึกษาการพัฒนาตัวบ่งชี้ภาวะผู้นำทางวิชาการสำหรับผู้บริหารสถานศึกษาขั้นพื้นฐานผลการวิจัย 1) ผลการพัฒนาตัวบ่งชี้ปรากฏว่าได้ตัวบ่งชี้ภาวะผู้นำทางวิชาการสำหรับผู้บริหารสถานศึกษาขั้นพื้นฐานจำนวน 60 ตัวบ่งชี้ ที่เป็นไปตามหลักการแนวคิดทฤษฎีที่เกี่ยวข้องประกอบด้วยตัวบ่งชี้การกำหนดวิสัยทัศน์เป้าหมายและพันธกิจการเรียนรู้ จำนวน 12 ตัวบ่งชี้ ตัวบ่งชี้การบริหารจัดการหลักสูตรและการสอน จำนวน 13 ตัวบ่งชี้ ตัวบ่งชี้การพัฒนานักเรียนจำนวน 12 ตัวบ่งชี้ตัวบ่งชี้การพัฒนาครู จำนวน 10 ตัวบ่งชี้ ตัวบ่งชี้การสร้างบรรยากาศการเรียนรู้ จำนวน 13 ตัวบ่งชี้ 2) ผลการทดสอบความสอดคล้องของโมเดลโครงสร้างภาวะผู้นำทางวิชาการสำหรับผู้บริหารสถานศึกษาขั้นพื้นฐานพบว่ามีความสอดคล้องกับข้อมูลเชิงประจักษ์ (Chi-square = 70.16df = 62 ค่า P = 0.22 ค่า GFI = 0.98 ค่า AGFI = 0.96 ค่า RMSEA = 0.018)

ประยูร เจริญสุข (2553) ทำการวิจัยเรื่องการพัฒนาตัวบ่งชี้งานวิชาการสำหรับสถานศึกษาขั้นพื้นฐานมีวัตถุประสงค์เพื่อ 1) เพื่อสร้างและพัฒนาตัวบ่งชี้งานวิชาการของสถานศึกษาขั้นพื้นฐานสังกัดสำนักงานคณะกรรมการการศึกษาขั้นพื้นฐาน 2) เพื่อทดสอบความสอดคล้องของโมเดลความสัมพันธ์เชิงโครงสร้างตัวบ่งชี้งานวิชาการของสถานศึกษาขั้นพื้นฐานกับข้อมูลเชิงประจักษ์ผลการวิจัย 1) ผลการพัฒนาตัวบ่งชี้ปรากฏว่าได้องค์ประกอบงานวิชาการของสถานศึกษาขั้นพื้นฐานจำนวน 4 องค์ประกอบหลัก 15 องค์ประกอบย่อยตัวบ่งชี้ จำนวน 88 ตัวบ่งชี้ ที่เป็นไปตามหลักการแนวคิดทฤษฎีที่เกี่ยวข้องผลการศึกษาพบว่าตัวบ่งชี้งานวิชาการของสถานศึกษาขั้นพื้นฐานภาพรวมมีค่าเฉลี่ยความเหมาะสมในการเป็นตัวบ่งชี้งานวิชาการอยู่ในระดับมากทุกตัวบ่งชี้ 1.2) การพัฒนาหลักสูตรสถานศึกษาพบว่าค่าเฉลี่ยความเหมาะสมในการเป็นตัวบ่งชี้งานวิชาการอยู่ในระดับมากโดยมีคะแนนสูงสุดคือการส่งเสริมให้ครูจัดกิจกรรมการเรียนการสอนที่เน้นทักษะกระบวนการ 1.3) การพัฒนากระบวนการเรียนรู้พบว่าค่าเฉลี่ยความเหมาะสมในการเป็นตัวบ่งชี้งานวิชาการอยู่ในระดับมากโดยมีคะแนนเฉลี่ยสูงสุดคือการจัดการให้ครูใช้วิธีการหลากหลายให้ครูพัฒนาตนเอง 1.4) การนิเทศภายในพบว่าค่าเฉลี่ยความเหมาะสมในการเป็นตัวบ่งชี้งานวิชาการอยู่ในระดับมากโดยมีคะแนนเฉลี่ยสูงสุดคือการกำหนด

นโยบายการนิเทศภายในไว้ในแผนปฏิบัติการประจำปี 1.5) การประกันคุณภาพภายในสถานศึกษาพบว่าค่าเฉลี่ยความเหมาะสมในการเป็นตัวบ่งชี้งานวิชาการอยู่ในระดับมากทุกตัวบ่งชี้โดยมีคะแนนเฉลี่ยสูงสุดคือการทบทวนวิสัยทัศน์ภารกิจเป้าหมายและการกำหนดมาตรฐานการศึกษาของสถานศึกษา 2) ผลการทดสอบความสอดคล้องของโมเดลการวิเคราะห์องค์ประกอบเชิงยืนยันของตัวบ่งชี้งานวิชาการสำหรับสถานศึกษาขั้นพื้นฐานปรากฏว่ามีความสอดคล้องกับข้อมูลเชิงประจักษ์ (Chi-square = 51.38 df = 42 ค่า P = 0.15 ค่า GFI = 0.91 ค่า AGFI = 0.94 ค่า RMSEA = 0.024) ซึ่งเป็นไปตามสมมติฐานที่ตั้งไว้

อาภารัตน์ ราชพัฒน์ (2554) การพัฒนาตัวบ่งชี้ภาวะผู้นำของครูในสถานศึกษาขั้นพื้นฐาน. จุดมุ่งหมายเพื่อพัฒนาตัวบ่งชี้ภาวะผู้นำของครูในสถานศึกษาขั้นพื้นฐานโดยมีวัตถุประสงค์ดังนี้ 1) ศึกษาความเหมาะสมของตัวบ่งชี้ภาวะผู้นำของครูเพื่อคัดสรรกำหนดไว้ในโมเดลความสัมพันธ์เชิงโครงสร้างตัวบ่งชี้ภาวะผู้นำของครูในสถานศึกษาขั้นพื้นฐานตามเกณฑ์ที่กำหนด 2) ทดสอบความสอดคล้องของโมเดลที่พัฒนาขึ้นกับข้อมูลเชิงประจักษ์ตามเกณฑ์ที่กำหนด 3) ตรวจสอบค่าน้ำหนักองค์ประกอบตามเกณฑ์ที่กำหนด ผลการวิจัยดังนี้ 1) ตัวบ่งชี้ภาวะผู้นำของครูมีค่าเฉลี่ยและค่าสัมประสิทธิ์การกระจายเพื่อคัดสรรไว้ในโมเดลความสัมพันธ์เชิงโครงสร้างตัวบ่งชี้ภาวะผู้นำของครูในสถานศึกษาขั้นพื้นฐานที่เหมาะสมตามเกณฑ์ที่กำหนดไว้คือมีค่าเฉลี่ยเท่ากับหรือสูงกว่า 3.00 และค่าสัมประสิทธิ์การกระจายเท่ากับหรือต่ำกว่า 20% 2) โมเดลความสัมพันธ์เชิงโครงสร้างตัวบ่งชี้ภาวะผู้นำของครูในสถานศึกษาขั้นพื้นฐานที่พัฒนาขึ้นมีความสอดคล้องกับข้อมูลเชิงประจักษ์โดยมีค่าไค-สแควร์ (χ^2) เท่ากับ 34.59 ค่าองศาอิสระ (df) เท่ากับ 31 ค่านัยสำคัญทางสถิติ (P-value) เท่ากับ 0.300 ค่าดัชนีวัดระดับความสอดคล้อง (GFI) เท่ากับ 0.99 ค่าดัชนีวัดระดับความสอดคล้องที่ปรับแก้แล้ว (AGFI) เท่ากับ 0.98 และค่าความคลาดเคลื่อนในการประมาณค่าพารามิเตอร์ (RMSEA) เท่ากับ 0.0133) องค์ประกอบหลักมีค่าน้ำหนักองค์ประกอบสูงกว่าเกณฑ์ 0.70 ทุกองค์ประกอบองค์ประกอบย่อยและตัวบ่งชี้มีค่าน้ำหนักองค์ประกอบสูงกว่าเกณฑ์ 0.30 ทุกองค์ประกอบและทุกตัวบ่งชี้

4.6.2 งานวิจัยต่างประเทศ

แอสเวิร์ธและฮาร์เวย์ (Ashworth & Harvey, 1994) ได้ทำการวิจัยเรื่องตัวบ่งชี้ประสิทธิภาพการจัดการศึกษาตามหลักสูตรพยาบาลศาสตรมหาบัณฑิตพบว่า

มีองค์ประกอบด้านปัจจัยตัวบ่งชี้ด้านการจัดการกระบวนการเรียนการสอนที่มีคุณภาพและด้านผลผลิตรวม 7 องค์ประกอบซึ่งแต่ละองค์ประกอบมีตัวบ่งชี้คุณภาพการศึกษาดังนี้ (1) ด้านอาจารย์มีตัวบ่งชี้คุณภาพจำนวน 9 ดัชนี (2) ด้านสิ่งอำนวยความสะดวกการจัดการศึกษาหลักสูตรพยาบาลศาสตรมหาบัณฑิตมีตัวบ่งชี้คุณภาพจำนวน 10 ดัชนี (3) ด้านวัสดุอุปกรณ์มีตัวบ่งชี้คุณภาพจำนวน 6 ดัชนี (4) ด้านการสอนและการเรียนรู้มีตัวบ่งชี้คุณภาพจำนวน 12 ดัชนี (5) มาตรฐานผลสัมฤทธิ์มีตัวบ่งชี้คุณภาพจำนวน 3 ดัชนี (6) ด้านการจัดการและการควบคุมคุณภาพมีตัวบ่งชี้คุณภาพจำนวน 11 ดัชนีและ (7) ด้านนิสิต/นักศึกษามีตัวบ่งชี้คุณภาพจำนวน 3 ดัชนี

โจเซฟ และจูเซฟ (Joseph & Juseph, 1997) ได้ทำการวิจัยเรื่ององค์ประกอบที่เป็นตัวบ่งชี้คุณภาพการจัดการศึกษาพบว่ามีองค์ประกอบ 7 องค์ประกอบเรียงลำดับความสำคัญจากมากที่สุดได้ดังนี้ (1) ด้านวิชาการมีตัวบ่งชี้คุณภาพจำนวน 3 ดัชนี (2) ด้านโอกาสของอาชีพมีตัวบ่งชี้คุณภาพจำนวน 2 ดัชนี (3) ด้านโปรแกรมการศึกษามีตัวบ่งชี้คุณภาพจำนวน 4 ดัชนี (4) ด้านค่าใช้จ่ายและเวลามีตัวบ่งชี้คุณภาพจำนวน 3 ดัชนี (5) ด้านลักษณะทางกายภาพมีตัวบ่งชี้คุณภาพจำนวน 3 ดัชนี (6) ด้านที่ตั้งของสถาบันมีตัวบ่งชี้คุณภาพจำนวน 2 ดัชนีและ(7) ด้านอื่นได้แก่อิทธิพลของครอบครัวและกลุ่มเพื่อนอิทธิพลคำพูดที่มาจากคนทั่วไป

กล่าวโดยสรุปได้ว่าการสร้างและพัฒนาตัวบ่งชี้โดยทั่วไปใช้วิธีการหลักๆ 2 วิธีด้วยกันคือ 1) การสร้างและพัฒนาตัวบ่งชี้ภาวะผู้นำทางวิชาการสำหรับครูบรูมวีย์ วิธีที่ 2 การพัฒนาตัวบ่งชี้โดยใช้เทคนิคการวิเคราะห์องค์ประกอบเชิงยืนยัน (Confirmatory Factor Analysis) นอกจากนี้ยังแสดงให้เห็นว่าตัวบ่งชี้จะเป็นมาตรวัดที่ใช้วัดระดับของผลการปฏิบัติงานของบุคคลว่าอยู่ในระดับใดและสามารถแสดงระดับของประสิทธิภาพการปฏิบัติงานของหน่วยงานหรือตัวบุคคลได้อีกด้วย (เพชรมณี วิริยะสีบพงศ์, 2545) รวมทั้งยังใช้เพื่อการตรวจสอบและประเมินผลย้อนกลับประสิทธิภาพในการปฏิบัติงานและการจัดการศึกษาได้เป็นอย่างดี (Housel ; & Bell, 2001) สำหรับในการวิจัยครั้งนี้ผู้วิจัยได้เลือกวิธีการสร้างและพัฒนาตัวบ่งชี้โดยใช้เทคนิคการวิเคราะห์องค์ประกอบเชิงยืนยันและทำการทดสอบความสอดคล้องกลมกลืนของโมเดลความสัมพันธ์ด้วยโปรแกรม LISREL

บทที่ 3

วิธีดำเนินการวิจัย

การวิจัยครั้งนี้ใช้วิธีดำเนินการวิจัยแบบผสมวิธี (Mixed Methods) ได้แก่ การวิเคราะห์เอกสารและงานวิจัย (Documentary Analysis) การสัมภาษณ์ผู้ทรงคุณวุฒิ (Expert Interview) การศึกษากรณี (Case study) และวิธีวิจัยเชิงปริมาณ (Quantitative Research Methodology) มีวัตถุประสงค์ เพื่อ 1) เพื่อพัฒนาตัวบ่งชี้ภาวะผู้นำทางวิชาการของครูปฐมวัย และ 2) เพื่อทดสอบความสอดคล้องของโมเดลโครงสร้างภาวะผู้นำทางวิชาการของครูปฐมวัยที่พัฒนาขึ้นกับข้อมูลเชิงประจักษ์ ซึ่งดำเนินการดังนี้

ระยะที่ 1 การกำหนดกรอบแนวคิดการวิจัย

ระยะที่ 2 ตรวจสอบสมมติฐานการวิจัยกับข้อมูลเชิงประจักษ์

ระยะที่ 1 การกำหนดกรอบแนวคิดการวิจัย

ในขั้นตอนนี้ได้ดำเนินการโดยการวิเคราะห์เอกสาร และงานวิจัยที่เกี่ยวข้องกับผู้ทรงคุณวุฒิ และศึกษาโรงเรียนดีเด่น เกี่ยวกับตัวบ่งชี้ภาวะผู้นำทางวิชาการสำหรับครูปฐมวัย สังกัดสำนักงานเขตพื้นที่การศึกษาประถมศึกษาในภาคตะวันออกเฉียงเหนือ แล้วนำผลการศึกษามากำหนดกรอบแนวคิดการวิจัย ซึ่งมีรายละเอียด ดังนี้

1. ศึกษาหลักการ แนวคิด และทฤษฎีที่เกี่ยวข้องกับการพัฒนาตัวบ่งชี้ทางการศึกษาจากตำรา เอกสารวิชาการ เพื่อนำแนวคิดดังกล่าวมาใช้ในการกำหนดนิยามตัวบ่งชี้และศึกษาหลักการ แนวคิด และทฤษฎีที่เกี่ยวข้องกับตัวบ่งชี้ภาวะผู้นำทางวิชาการจากตำรา เอกสารวิชาการ และงานวิจัยที่เกี่ยวข้อง เพื่อกำหนดกรอบแนวคิดเบื้องต้นในการวิจัยซึ่งประกอบด้วย การกำหนดองค์ประกอบหลักองค์ประกอบย่อยและตัวบ่งชี้ภาวะผู้นำทางวิชาการสำหรับครูปฐมวัย

2. การสัมภาษณ์ผู้ทรงคุณวุฒิ (Expert Interview) สัมภาษณ์ผู้ทรงคุณวุฒิ

จำนวน 5 คน เพื่อให้ได้ร่างตัวบ่งชี้ภาวะผู้นำทางวิชาการสำหรับครูปฐมวัย สังกัดสำนักงานเขตพื้นที่การศึกษาประถมศึกษาในภาคตะวันออกเฉียงเหนือ โดยคุณสมบัติผู้ทรงคุณวุฒิ ที่ให้สัมภาษณ์สำหรับการวิจัยครั้งนี้จำแนกเป็น 2 กลุ่ม โดยเลือกแบบเจาะจง (Purposive Sampling) ประกอบด้วยนักวิชาการ (Scholars) และนักปฏิบัติการ (Practitioners) ซึ่งเป็นผู้ที่มีความรู้ความสามารถและประสบการณ์เกี่ยวกับการศึกษาปฐมวัยและมีภาวะผู้นำทางวิชาการสำหรับครูปฐมวัย แยกตามกลุ่มต่างๆ ดังนี้

2.1 นักวิชาการ ได้แก่ ผู้ที่มีความรู้และประสบการณ์ด้านหลักการ

บริหารการศึกษาหรือการศึกษาปฐมวัย ระยะเวลาไม่น้อยกว่า 10 ปี วุฒิการศึกษาระดับปริญญาเอกหรือมีตำแหน่งทางวิชาการไม่ต่ำกว่ารองศาสตราจารย์ จำนวน 2 คน

2.2 นักปฏิบัติการ แบ่งออกเป็น 2 ลักษณะ คือ

2.2.1 ผู้บริหารสถานศึกษา ผู้อำนวยการโรงเรียนที่มีประสบการณ์การบริหารไม่น้อยกว่า 10 ปี มีวิทยฐานะไม่ต่ำกว่าชำนาญการพิเศษ หรือมีวุฒิการศึกษาไม่ต่ำกว่าระดับปริญญาโท จำนวน 1 คน

2.2.2 ครูและบุคลากรทางการศึกษา มีประสบการณ์ในการสอนไม่น้อยกว่า 10 ปี วิทยฐานะไม่ต่ำกว่าชำนาญการพิเศษหรือมีวุฒิการศึกษาไม่ต่ำกว่าระดับปริญญาโททางการศึกษาจำนวน 2 คน

3. การศึกษาโรงเรียนดีเด่น

โรงเรียนดีเด่นที่เป็นเป้าหมายของการศึกษาครั้งนี้ คือโรงเรียนที่ได้รับการคัดเลือกเป็นโรงเรียนอนุบาลต้นแบบในสังกัดสำนักงานคณะกรรมการการศึกษาขั้นพื้นฐาน จำนวน 1 โรงเรียน ซึ่งได้มาโดยการเลือกอย่างเจาะจง ซึ่งได้แก่ โรงเรียนบ้านวานร (ราษฎร์บำรุง) อำเภอวานรนิวาส จังหวัดสกลนครสังกัดสำนักงานคณะกรรมการการศึกษาขั้นพื้นฐาน ประกอบด้วยผู้บริหารจำนวน 1 คน ครูปฐมวัยจำนวน 7 คน รวมทั้งสิ้น 8 คนติดต่อผู้ทรงคุณวุฒิและผู้บริหารโรงเรียนดีเด่น เพื่อขออนุญาตเก็บข้อมูลและนัดหมายวันสัมภาษณ์ทางโทรศัพท์ เมื่อได้รับอนุญาตแล้วจึงทำหนังสือขอความร่วมมือในการเก็บข้อมูลการวิจัยอย่างเป็นทางการ และไปสัมภาษณ์ตามวันเวลาที่นัดหมาย การเก็บรวบรวมข้อมูลจะดำเนินการโดยการสัมภาษณ์ ใช้แบบสัมภาษณ์แบบมีโครงสร้าง (Structured Interview) ซึ่งระบุประเด็นเนื้อหาที่จะสัมภาษณ์เกี่ยวกับภาวะผู้นำทางวิชาการสำหรับครูปฐมวัย โดยจะแจ้งให้ผู้ทรงคุณวุฒิและผู้บริหารโรงเรียนดีเด่น

ทราบล่วงหน้าประมาณ 7 วัน การสัมภาษณ์จะใช้เวลาประมาณ 30 นาที และจะขออนุญาตในการจัดบันทึกการสัมภาษณ์และบันทึกเทปการสัมภาษณ์สำหรับการวิเคราะห์ข้อมูลนั้นจะนำข้อมูลที่ได้มาวิเคราะห์เชิงเนื้อหา (Content Analysis) แล้วนำไปปรับเป็นกรอบแนวคิดการวิจัยต่อไป

4. เครื่องมือที่ใช้ในการวิจัย คือแบบสัมภาษณ์แบบมีโครงสร้างหรือการสัมภาษณ์แบบเป็นทางการ (Structured Interview or Formal Interview) ที่สร้างขึ้นโดยสัมภาษณ์เกี่ยวกับภาวะผู้นำทางวิชาการสำหรับครูปฐมวัย ซึ่งมีประเด็นหลักในการสัมภาษณ์ ดังนี้

- 1) การบริหารจัดการหลักสูตรและการจัดการเรียนรู้ปฐมวัย
- 2) การพัฒนาครูปฐมวัย
- 3) การพัฒนาเด็กปฐมวัย

สรุปการวิเคราะห์ สังเคราะห์จากการ ศึกษาหลักการ แนวคิด และทฤษฎีที่เกี่ยวข้องกับการพัฒนาตัวบ่งชี้ทางการศึกษาจากตำรา เอกสารวิชาการ สัมภาษณ์ผู้ทรงคุณวุฒิ จำนวน 5 คน และการศึกษาโรงเรียนดีเด่นเพื่อให้ได้กรอบแนวคิดในการวิจัยตัวบ่งชี้ภาวะผู้นำทางวิชาการสำหรับครูปฐมวัย

ตาราง 15 ผลการพัฒนาตัวบ่งชี้ภาวะผู้นำทางวิชาการสำหรับครูปฐมวัย สังกัดสำนักงานเขตพื้นที่การศึกษาประถมศึกษา
ในภาคตะวันออกเฉียงเหนือ

องค์ประกอบหลัก	ร่างองค์ประกอบย่อยเดิม	ผลการพัฒนาโดยผู้ทรงคุณวุฒิ		ตัวบ่งชี้ภาวะผู้นำทางวิชาการสำหรับครูปฐมวัย
		องค์ประกอบย่อยปรับปรุงใหม่	องค์ประกอบย่อยเพิ่มเติม	
1. การบริหารจัดการหลักสูตรและการจัดการเรียนรู้ปฐมวัย	1. การเตรียมความพร้อมของสถานศึกษา			
	2. การจัดทำหลักสูตรสถานศึกษาปฐมวัย	- การจัดทำหลักสูตรสถานศึกษาปฐมวัย		<ol style="list-style-type: none"> 1) มีความตระหนักถึงความสำคัญในการจัดทำหลักสูตรสถานศึกษาปฐมวัย 2) ศึกษาหลักสูตรการศึกษาปฐมวัยและมีส่วนร่วมในการกำหนดวิสัยทัศน์ภารกิจเป้าหมายในการจัดการศึกษาปฐมวัยของสถานศึกษา 3) สร้างและพัฒนาหลักสูตรโดยมีเนื้อหาที่สอดคล้องกับหลักสูตรแกนกลางและท้องถิ่น 4) จัดเตรียมแหล่งเรียนรู้ทั้งภายในและภายนอกสถานศึกษาให้มีความหลากหลายและเหมาะสมกับวัยของเด็กปฐมวัย 5) จัดทำหน่วยการจัดประสบการณ์ที่สอดคล้องกับสภาพและความต้องการของชุมชนท้องถิ่น 6) จัดทำระบบการประเมินพัฒนาการของเด็กปฐมวัยที่เน้นการประเมินตามสภาพจริง 7) จัดทำระบบข้อมูลสารสนเทศและนำสารสนเทศมาใช้ในการสร้างหลักสูตรสถานศึกษาปฐมวัย

ตาราง 15 (ต่อ)

องค์ประกอบหลัก	ร่างองค์ประกอบย่อยเดิม	ผลการพัฒนาโดยผู้ทรงคุณวุฒิ		ตัวบ่งชี้ภาวะผู้นำทางวิชาการสำหรับครูปฐมวัย
		องค์ประกอบย่อยปรับใหม่	องค์ประกอบย่อยเพิ่มเติม	
1. การบริหารจัดการหลักสูตรและการจัดการเรียนรู้ปฐมวัย (ต่อ)	3. การวางแผนดำเนินการใช้หลักสูตร			
	4. การดำเนินการใช้หลักสูตร	- การใช้หลักสูตรสถานศึกษาปฐมวัย		8) วางแผนระดมทรัพยากรมาใช้ในการบริหารจัดการหลักสูตรสถานศึกษาปฐมวัย 9) ใช้แผนการจัดประสบการณ์ที่สอดคล้องกับหลักสูตรการศึกษาปฐมวัยและสามารถจัดประสบการณ์การเรียนรู้ที่หลากหลายสอดคล้องกับความแตกต่างระหว่างบุคคล 10) จัดประสบการณ์การเรียนรู้โดยบูรณาการผ่านการเล่นและประสบการณ์ตรง 11) ใช้แหล่งเรียนรู้ทั้งภายในและภายนอกสถานศึกษาอย่างหลากหลายและเหมาะสมกับวัยของเด็กปฐมวัย 12) ทำวิจัยเพื่อแก้ปัญหาและพัฒนาเด็กปฐมวัย

ตาราง 15 (ต่อ)

องค์ประกอบหลัก	ร่างองค์ประกอบย่อยเดิม	ผลการพัฒนาโดยผู้ทรงคุณวุฒิ		ตัวบ่งชี้ภาวะผู้นำทางวิชาการสำหรับครูปทุมวัย
		องค์ประกอบย่อยปรับปรุงใหม่	องค์ประกอบย่อยเพิ่มเติม	
1. การบริหารจัดการหลักสูตรและการจัดการเรียนรู้ปทุมวัย (ต่อ)	5. การนิเทศกำกับติดตามและประเมินผล	- การนิเทศกำกับติดตามประเมินผลสรุปผลและปรับปรุงแก้ไขการบริหารหลักสูตรสถานศึกษาปทุมวัย		13) จัดทำแผนงานและโครงการการนิเทศกำกับติดตามและประเมินผลโดยใช้ข้อมูลสารสนเทศ 14) สร้างเครือข่ายการเรียนรู้ทั้งในและนอกสถานศึกษา 15) จัดการประเมินผลการนิเทศและรายงานผลการนิเทศ 16) ดำเนินการประเมินคุณภาพภายในอย่างเป็นระบบ 17) สรุปและประเมินผลการใช้หลักสูตรสถานศึกษาปทุมวัย 18) รายงานผลการดำเนินงานบริหารจัดการหลักสูตรสถานศึกษาปทุมวัยให้ผู้เกี่ยวข้องทราบ 19) ปรับปรุงและพัฒนาแผนพัฒนาคุณภาพการศึกษาและหลักสูตรสถานศึกษาปทุมวัย 20) จัดทำแผนพัฒนาคุณภาพการศึกษาโดยกำหนดวิสัยทัศน์ภารกิจและเป้าหมายรวมทั้งยุทธศาสตร์การพัฒนาในปีต่อไป 21) จัดทำสารนิทัศน์ (ข้อมูลพัฒนาการของนักเรียน)และนำมาไตร่ตรองเพื่อใช้ประโยชน์ในการพัฒนาเด็กปทุมวัย
	6. การสรุปผลการดำเนินการบริหารจัดการหลักสูตรสถานศึกษา			
	7. การปรับปรุงและพัฒนากระบวนการบริหาร			

ตาราง 15 (ต่อ)

องค์ประกอบหลัก	ร่างองค์ประกอบย่อยเดิม	ผลการพัฒนาโดยผู้ทรงคุณวุฒิ		ตัวบ่งชี้ภาวะผู้นำทางวิชาการสำหรับครูปฐมวัย
		องค์ประกอบย่อยปรับปรุงใหม่	องค์ประกอบย่อยเพิ่มเติม	
2. การพัฒนาครูปฐมวัย	1. ผู้นำพัฒนาเพื่อนครู	- การเป็นผู้นำพัฒนาเพื่อนครูปฐมวัย		22) เป็นผู้ที่มีมนุษยสัมพันธ์ที่ดีสามารถปรับตัวเข้ากับผู้อื่นได้อย่างเหมาะสม 23) เป็นผู้ให้บริการแหล่งศึกษาค้นคว้าวิจัยประสานความร่วมมือกับบุคคลหรือองค์กรต่างๆ 24) ประชาสัมพันธ์การดำเนินงานของโรงเรียน/เครือข่ายแก่ผู้เกี่ยวข้อง 25) สนทนาและสื่อสารอย่างสร้างสรรค์ 26) พัฒนาวิชาชีพครูให้กับเพื่อนร่วมงาน 27) มีส่วนร่วมในการเปลี่ยนแปลงเพื่อเพิ่มประสิทธิภาพและการพัฒนาโรงเรียนและเครือข่ายโรงเรียน 28) ให้ความช่วยเหลือให้คำแนะนำแก่เพื่อนครู 29) ส่งเสริมและสนับสนุนให้เพื่อนครูปฐมวัยทำวิจัยเพื่อพัฒนาเด็กปฐมวัย 30) กำหนดเป้าหมายที่ชัดเจนในการพัฒนาวิชาชีพของตนเองและเพื่อนครู 31) เป็นผู้ที่มีมุ่งมั่นตั้งใจต่อการพัฒนาวิชาชีพครูอย่างต่อเนื่อง

ตาราง 15 (ต่อ)

องค์ประกอบหลัก	ร่างองค์ประกอบย่อยเดิม	ผลการพัฒนาโดยผู้ทรงคุณวุฒิ		ตัวบ่งชี้ภาวะผู้นำทางวิชาการสำหรับครูปฐมวัย
		องค์ประกอบย่อย ปรับปรุงใหม่	องค์ประกอบย่อย เพิ่มเติม	
2. การพัฒนาครูปฐมวัย (ต่อ)	2. การพัฒนาตนเอง	- การพัฒนาตนเอง		32) มีความรักและศรัทธาในวิชาชีพ 33) มีวินัยและความรับผิดชอบในวิชาชีพ 34) ดำรงชีวิตได้อย่างเหมาะสม 35) ประพฤติตนเป็นแบบอย่างที่ดี 36) เป็นบุคคลแห่งการเปลี่ยนแปลง 37) ปฏิบัติกิจกรรมทางวิชาการที่เกี่ยวข้องกับการพัฒนาวิชาชีพอยู่เสมอ 38) ตัดสินใจปฏิบัติกิจกรรมต่างๆโดยคำนึงผลที่เกิดกับเด็กปฐมวัย 39) มุ่งพัฒนาเด็กปฐมวัยให้เต็มตามศักยภาพ 40) พัฒนาแผนการสอนให้สามารถปฏิบัติได้ผลจริง 41) แต่งกายสุภาพเรียบร้อยเหมาะสม 42) พุดจาไพเราะสุภาพอ่อนโยนมีความสุขเยือกเย็นและแก้ไขปัญหาด้วยเหตุผล 43) มีความภาคภูมิใจในวิชาชีพครู 44) ศึกษาค้นคว้าหาความรู้ติดตามองค์ความรู้ใหม่ๆทางวิชาการในเรื่องของการศึกษาปฐมวัยและวิชาชีพครู 45) สร้างองค์ความรู้และนวัตกรรมในการพัฒนาองค์กรและวิชาชีพ 46) แลกเปลี่ยนความคิดเห็นและสร้างเครือข่าย 47) มีบุคลิกภาพที่เหมาะสมกับการเป็นครูปฐมวัย 48) สร้างความสัมพันธ์และความร่วมมือกับชุมชนเพื่อการจัดการเรียนรู้

ตาราง 15 (ต่อ)

องค์ประกอบหลัก	ร่างองค์ประกอบย่อยเดิม	ผลการพัฒนาโดยผู้ทรงคุณวุฒิ		ตัวบ่งชี้ภาวะผู้นำทางวิชาการสำหรับครูปฐมวัย
		องค์ประกอบย่อยปรับปรุงใหม่	องค์ประกอบย่อยเพิ่มเติม	
2. การพัฒนาครูปฐมวัย (ต่อ)	3. การเป็นผู้นำทางการเรียนการสอน	- การเป็นผู้นำในการจัดประสบการณ์การเรียนการสอนสำหรับเด็กปฐมวัย		49) ออกแบบกิจกรรมการเรียนรู้ที่หลากหลายเหมาะสมสอดคล้องกับวัยและความต้องการของเด็กปฐมวัยและชุมชน 50) จัดทำแผนการจัดประสบการณ์อย่างเป็นระบบโดยบูรณาการอย่างสอดคล้องเชื่อมโยงกัน 51) บริหารจัดการชั้นเรียนเพื่อสร้างวินัยเชิงบวก 52) จัดประสบการณ์การเรียนการสอนที่หลากหลาย 53) จัดประสบการณ์การเรียนการสอนโดยเน้นเด็กปฐมวัยเป็นสำคัญ 54) ใช้หลักจิตวิทยาในการจัดประสบการณ์การเรียนรู้ให้เด็กปฐมวัยเกิดการเรียนรู้ด้วยความสุขและพัฒนาเต็มตามศักยภาพ 55) ใช้เครื่องมือในการวัดและประเมินพัฒนาการของเด็กปฐมวัยอย่างหลากหลายและสรุปรายงานผลพัฒนาการของเด็กปฐมวัยแก่ผู้ปกครอง 56) ประเมินผลการออกแบบการเรียนรู้เพื่อนำไปใช้ปรับปรุงและพัฒนากระบวนการจัดประสบการณ์ของครูปฐมวัย 57) จัดทำฐานข้อมูลเพื่อการออกแบบการเรียนรู้ที่เน้นเด็กปฐมวัยเป็นสำคัญ 58) ใช้สื่อและเทคโนโลยีที่เหมาะสมสอดคล้องกับพัฒนาการของเด็กปฐมวัย 59) ใช้แหล่งเรียนรู้และภูมิปัญญาท้องถิ่นในชุมชนในการจัดการเรียนรู้ 60) สืบค้นข้อมูลผ่านเครือข่ายอินเทอร์เน็ตเพื่อพัฒนาการจัดการเรียนรู้ 61) ใช้เทคโนโลยีคอมพิวเตอร์ในการผลิตสื่อ/นวัตกรรมที่ใช้ในการจัดการเรียนรู้ 62) การวิเคราะห์สังเคราะห์และวิจัยเพื่อพัฒนาเด็กปฐมวัย
	4. การสนับสนุนการเป็นครูมืออาชีพ			

ตาราง 15 (ต่อ)

องค์ประกอบหลัก	ร่างองค์ประกอบย่อยเดิม	ผลการพัฒนาโดยผู้ทรงคุณวุฒิ		ตัวบ่งชี้ภาวะผู้นำทางวิชาการสำหรับครูปฐมวัย
		องค์ประกอบย่อย ปรับปรุงใหม่	องค์ประกอบย่อย เพิ่มเติม	
3. การพัฒนาเด็กปฐมวัย	1. การส่งเสริมด้าน พัฒนาการเด็กปฐมวัย		การส่งเสริมการ เรียนรู้เพื่อ พัฒนาการด้าน ร่างกาย	63) ส่งเสริมให้เด็กปฐมวัยมีภาวะอารมณ์เจริญเติบโตที่เหมาะสมกับวัย 64) ส่งเสริมให้เด็กปฐมวัยมีสุขภาพอนามัยที่สมบูรณ์ 65) ส่งเสริมให้เด็กปฐมวัยมีสุขนิสัยที่ดี 66) ส่งเสริมให้เด็กปฐมวัยสามารถใช้กล้ามเนื้อมัดใหญ่ได้อย่าง คล่องแคล่วและประสานสัมพันธ์ได้ดี 67) ส่งเสริมให้เด็กปฐมวัยสามารถใช้กล้ามเนื้อมัดเล็กที่มือได้อย่าง คล่องแคล่วและประสานสัมพันธ์อย่างดีกับตา 68) ส่งเสริมให้เด็กปฐมวัยสามารถหลีกเลี่ยงต่อสภาวะที่เสี่ยงต่อโรค อุบัติเหตุภัยประเภทต่างๆและสิ่งเสพติด

ตาราง 15 (ต่อ)

องค์ประกอบหลัก	ร่างองค์ประกอบย่อยเดิม	ผลการพัฒนาโดยผู้ทรงคุณวุฒิ		ตัวบ่งชี้ภาวะผู้นำทางวิชาการสำหรับครูปฐมวัย
		องค์ประกอบย่อย ปรับปรุงใหม่	องค์ประกอบย่อย เพิ่มเติม	
3. การพัฒนาเด็กปฐมวัย (ต่อ)			ส่งเสริมการเรียนรู้ เพื่อพัฒนาการด้าน อารมณ์และจิตใจ	69) ส่งเสริมให้เด็กปฐมวัยมีสุขภาพจิตดีสมวัย 70) ส่งเสริมให้เด็กปฐมวัยร่าเริงสดชื่นแจ่มใสอารมณ์ดี 71) ส่งเสริมให้เด็กปฐมวัยมีความมั่นใจในตนเองและกล้าแสดงออก 72) ส่งเสริมให้เด็กปฐมวัยได้แสดงความพึงพอใจในผลงานของผู้อื่น 73) ส่งเสริมให้เด็กปฐมวัยมีความเมตตากรุณาและรู้จักช่วยเหลือแบ่งปัน 74) ส่งเสริมให้เด็กปฐมวัยมีคุณธรรมจริยธรรมและมีจิตใจที่ดีงาม 75) ส่งเสริมให้เด็กปฐมวัยรู้จักประหยัดอดออม 76) ส่งเสริมให้เด็กปฐมวัยมีสุนทรียภาพสมวัย

ตาราง 15 (ต่อ)

องค์ประกอบหลัก	ร่างองค์ประกอบย่อยเดิม	ผลการพัฒนาโดยผู้ทรงคุณวุฒิ		ตัวบ่งชี้ภาวะผู้นำทางวิชาการสำหรับครูปฐมวัย
		องค์ประกอบย่อยปรับปรุงใหม่	องค์ประกอบย่อยเพิ่มเติม	
3. การพัฒนาเด็กปฐมวัย (ต่อ)			ส่งเสริมการเรียนรู้เพื่อพัฒนาการด้านสังคม	77) ส่งเสริมให้เด็กปฐมวัยมีวินัยและความรับผิดชอบในตนเอง 78) ส่งเสริมให้เด็กปฐมวัยสามารถปรับตัวเข้ากับสังคมได้ 79) ส่งเสริมให้เด็กปฐมวัยสามารถช่วยเหลือตนเองในกิจวัตรประจำวัน 80) ส่งเสริมให้เด็กปฐมวัยสามารถปฏิบัติตนในการดูแลสิ่งแวดล้อมและรักธรรมชาติ 81) ส่งเสริมให้เด็กปฐมวัยปฏิบัติตามมารยาทและวัฒนธรรมไทย 82) ส่งเสริมให้เด็กปฐมวัยสามารถอยู่ร่วมกับผู้อื่นได้อย่างมีความสุขและสามารถปฏิบัติตนเป็นสมาชิกที่ดีของสังคมในระบบประชาธิปไตยอันมีพระมหากษัตริย์เป็นประมุข 83) ส่งเสริมให้เด็กปฐมวัยสามารถทำงานจนสำเร็จทำงานร่วมกับผู้อื่นได้และมีความรู้สึกที่ดีต่ออาชีพสุจริต

ตาราง 15 (ต่อ)

องค์ประกอบหลัก	ร่างองค์ประกอบย่อยเดิม	ผลการพัฒนาโดยผู้ทรงคุณวุฒิ		ตัวบ่งชี้ภาวะผู้นำทางวิชาการสำหรับครูปฐมวัย
		องค์ประกอบย่อยปรับปรุงใหม่	องค์ประกอบย่อยเพิ่มเติม	
3. การพัฒนาเด็กปฐมวัย (ต่อ)			ส่งเสริมการเรียนรู้เพื่อพัฒนาการด้านสติปัญญา	84) ส่งเสริมให้เด็กปฐมวัยใช้ภาษาในการสื่อสารที่เหมาะสมกับวัย 85) ส่งเสริมให้เด็กปฐมวัยสามารถคิดและแก้ปัญหาได้อย่างเหมาะสมกับวัย 86) ส่งเสริมให้เด็กปฐมวัยมีจินตนาการและความคิดสร้างสรรค์ 87) ส่งเสริมให้เด็กปฐมวัยมีเจตคติที่ดีต่อการเรียนรู้และมีทักษะในการแสวงหาความรู้ 88) ส่งเสริมให้เด็กปฐมวัยมีความใฝ่รู้สมวัย 89) ส่งเสริมให้เด็กปฐมวัยมีการเรียนรู้ด้วยตนเอง
	2. การส่งเสริมการจัดการศึกษาสำหรับเด็ก			
	3. การส่งเสริมการเรียนรู้ด้วยตนเอง			

ตาราง 15 (ต่อ)

องค์ประกอบหลัก	ร่างองค์ประกอบย่อยเดิม	ผลการพัฒนาโดยผู้ทรงคุณวุฒิ		ตัวบ่งชี้ภาวะผู้นำทางวิชาการสำหรับครูปฐมวัย
		องค์ประกอบย่อย ปรับปรุงใหม่	องค์ประกอบย่อย เพิ่มเติม	
3. การพัฒนาเด็กปฐมวัย (ต่อ)	4. การติดตาม ความก้าวหน้าของนักเรียน	4. การติดตาม ความก้าวหน้าของเด็ก ปฐมวัย		90) ติดตามสังเกตพัฒนาการของเด็กปฐมวัยโดยการสังเกตเป็นหลัก 91) ดำเนินการพัฒนาเด็กปฐมวัยทุกคนให้มีความพร้อมในทุกๆด้าน 92) ปรับปรุงการจัดประสบการณ์การเรียนรู้อยู่เสมอ 93) วิเคราะห์ข้อมูลในการพัฒนาด้านต่างๆของเด็กปฐมวัยอยู่เสมอ 94) ประสานงานและติดตามการจัดประสบการณ์ของครูปฐมวัยมากขึ้น 95) จัดทำข้อมูลพัฒนาเด็กปฐมวัยเป็นรายบุคคล 96) บันทึกรายงานผลและส่งต่อข้อมูลของเด็กปฐมวัยอย่างเป็นระบบ 97) รายงานผลพัฒนาการของเด็กปฐมวัยให้ผู้ปกครองทราบ 98) ส่งเสริมให้มีการประเมินพัฒนาการการเรียนรู้ของเด็กปฐมวัยอยู่เสมอ 99) ประสานงานขอความร่วมมือกับชุมชนในการพัฒนาเด็กปฐมวัย

จากตารางจะเห็นว่าผู้วิจัยสังเคราะห์งานวิจัยโดยมีการเปลี่ยนแปลงภาษาให้สอดคล้องกับหลักสูตรปฐมวัย โดยได้รับความเห็นชอบจากผู้ทรงคุณวุฒิคณะครูและผู้บริหารโรงเรียนดีเด่นรวมถึงผู้วิจัยได้ศึกษาเอกสารเพิ่มเติมเพื่อให้ภาษาที่ใช้ตรงกับหลักสูตรปฐมวัยมากที่สุด

ระยะที่ 2 ตรวจสอบสมมติฐานกับข้อมูลเชิงประจักษ์

ในขั้นตอนนี้จะทำการตรวจสอบสมมติฐานการวิจัยตามกรอบแนวคิดการวิจัยที่ได้ศึกษาโดยได้ดำเนินการดังนี้

2.1 ประชากรและกลุ่มตัวอย่าง

ประชากร ที่ใช้ในการวิจัยนี้ได้แก่ ครูปฐมวัย กลุ่มระดับสูง (MASTER TEACHER) สังกัดสำนักงานเขตพื้นที่การศึกษาประถมศึกษาในภาคตะวันออกเฉียงเหนือ ในปีการศึกษา 2554 ใน 20 จังหวัด จำนวน 2,364 คน (ครูปฐมวัย กลุ่มระดับสูง (MASTER TEACHER), 2554)

กลุ่มตัวอย่างที่ใช้ในการวิจัยในครั้งนี้ ครูปฐมวัย กลุ่มระดับสูง (MASTER TEACHER) สังกัดสำนักงานเขตพื้นที่การศึกษาประถมศึกษาในภาคตะวันออกเฉียงเหนือ ในปีการศึกษา 2554 จำนวน 580 คน ในการดำเนินการวิจัยในครั้งนี้เป็นการวิเคราะห์โดยใช้สถิติวิเคราะห์ข้อมูลขั้นสูง คือการวิเคราะห์องค์ประกอบเชิงยืนยัน (Confirmatory Factor Analysis : CFA) จึงจำเป็นต้องกำหนดขนาดของกลุ่มตัวอย่างให้สอดคล้องกับสถิติแต่ละประเภท ซึ่งนักวิจัยและนักสถิติหลายท่านได้ให้แนวทางสำหรับการกำหนดขนาดของกลุ่มตัวอย่างที่ใช้ในการวิเคราะห์องค์ประกอบ ซึ่งงานวิจัยฉบับนี้ได้กำหนดขนาดกลุ่มตัวอย่างโดยใช้กฎอัตราส่วนระหว่างจำนวนกลุ่มตัวอย่างกับจำนวนพารามิเตอร์ 20 : 1 ตามตามแนวคิด Gold (1980 อ้างถึงใน นงลักษณ์ วิรัชชัย, 2542) ส่วน Hair และคณะ (1998 อ้างถึงใน สมคิด สร้อยน้ำ, 2547) กล่าวว่า การวิเคราะห์องค์ประกอบควรใช้กลุ่มตัวอย่างขนาด 100 หน่วย เป็นอย่างน้อย ส่วน Comrey & Lee (1992) เมื่อพิจารณาจากเกณฑ์ 5 ระดับคือ จำนวน 500 คน ถือว่าดีมาก (Excellent) งานวิจัยเรื่องนี้มีจำนวนพารามิเตอร์ 14 พารามิเตอร์ จะทำให้ได้กลุ่มตัวอย่าง จำนวน 280 คนแต่ในการวิจัยครั้งนี้ผู้วิจัยใช้กลุ่มตัวอย่าง 580 คน ซึ่งถือว่าไม่ต่ำกว่าเกณฑ์และเป็นไปตามที่นักวิจัยและนักสถิติได้ให้แนวทางไว้ อันจะทำให้การวิเคราะห์องค์ประกอบมีความแม่นยำและสอดคล้องกลมกลืนกับข้อมูลเชิงประจักษ์มากยิ่งขึ้น (พิมพกา ธรรมสิทธิ์, 2552) อีกทั้งสอดคล้องกับทัศนะของ Bollen (1980 อ้างถึงใน นงลักษณ์ วิรัชชัย, 2542) เสนอแนะว่าขนาดกลุ่มตัวอย่างควรมีการพิจารณาควบคู่กับจำนวนพารามิเตอร์อิสระที่ต้องการประมาณค่า

วิธีการได้มาซึ่งกลุ่มตัวอย่าง จำนวน 580 คน ดังกล่าวผู้วิจัยได้ใช้วิธีการสุ่มแบบหลายขั้นตอน (Multi -Stage Random Sampling) ดังนี้

ขั้นตอนที่ 1 สุ่มตามพื้นที่ภาคตะวันออกเฉียงเหนือ โดยใช้วิธีการจับฉลาก (นงลักษณ์ วิรัชชัย, 2543) ได้ครูปฐมวัย กลุ่มระดับสูง (MASTER TEACHER) ในโรงเรียนสังกัดสำนักงานเขตพื้นที่การศึกษาประถมศึกษา ปีการศึกษา 2554 ในภาคตะวันออกเฉียงเหนือตอนบนซึ่ง ประกอบด้วย 10 จังหวัด ดังนี้ กาฬสินธุ์ (3 เขต) ขอนแก่น (5 เขต) ชัยภูมิ (3 เขต) นครพนม (2 เขต) มุกดาหาร (1 เขต) เลย (3 เขต) สกลนคร (3 เขต) หนองคาย (3 เขต) หนองบัวลำภู (2 เขต) อุดรธานี (4 เขต) รวม 29 เขต จำนวน 976 คน

ขั้นตอนที่ 2 สุ่มจังหวัดในภาคตะวันออกเฉียงเหนือตอนบน โดยใช้เกณฑ์ร้อยละ 30 (นงลักษณ์ วิรัชชัย, 2543) จากครูปฐมวัย กลุ่มระดับสูง (MASTER TEACHER) ในโรงเรียนสังกัดสำนักงานเขตพื้นที่การศึกษาประถมศึกษา ปีการศึกษา 2554 ในภาคตะวันออกเฉียงเหนือตอนบนจำนวน 10 จังหวัด ได้กลุ่มตัวอย่าง จำนวน 7 จังหวัด ดังนี้ กาฬสินธุ์ (3 เขต) นครพนม (2 เขต) สกลนคร (3 เขต) หนองคาย (3 เขต) อุดรธานี (4 เขต) มุกดาหาร (1 เขต) เลย (2 เขต) รวม 18 เขต

ขั้นตอนที่ 3 สุ่มครูปฐมวัย กลุ่มระดับสูง (MASTER TEACHER) โดยใช้วิธีเลือกแบบเจาะจง ได้ครูปฐมวัย กลุ่มระดับสูง (MASTER TEACHER) ในโรงเรียนสังกัดสำนักงานเขตพื้นที่การศึกษาประถมศึกษา ปีการศึกษา 2554 ภาคตะวันออกเฉียงเหนือตอนบน จำนวน 7 จังหวัด ดังนี้ กาฬสินธุ์ (3 เขต) นครพนม (2 เขต) สกลนคร (3 เขต) หนองคาย (3 เขต) อุดรธานี (4 เขต) มุกดาหาร (1 เขต) เลย (2 เขต) รวม 18 เขต จำนวน 580 คน (โดยเลือกครูปฐมวัย กลุ่มระดับสูง (MASTER TEACHER) ในจังหวัดที่เลือกทุกคน) ดังต่อไปนี้

ตาราง 16 จำนวนกลุ่มตัวอย่างในแต่ละเขตโดยใช้จำนวนจังหวัดเป็นหน่วยของการสุ่ม

ภาคตะวันออกเฉียงเหนือ	จังหวัด	ร้อยละ 30 ของจังหวัด	จำนวนเขตพื้นที่ ฯ และจำนวนกลุ่มตัวอย่าง(คน)	
			เขต	จำนวน
ตอนบน	1. กาฬสินธุ์ 2. ขอนแก่น 3. ชัยภูมิ 4. นครพนม 5. มุกดาหาร 6. เลย 7. สกลนคร 8. หนองคาย 9. หนองบัวลำภู 10. อุดรธานี	1. กาฬสินธุ์	เขต 1	15
			เขต 2	32
			เขต 3	35
		รวม	3 เขต	82
		2. นครพนม	เขต 1	30
			เขต 2	23
		รวม	2 เขต	53
		3. สกลนคร	เขต 1	38
			เขต 2	45
			เขต 3	53
		รวม	3 เขต	136
		4. หนองคาย	เขต 1	20
			เขต 2	42
			เขต 3	44
		รวม	3 เขต	106
		5. อุดรธานี	เขต 1	30
			เขต 2	27
			เขต 3	39
			เขต 4	26
		รวม	4 เขต	122
6. มุกดาหาร	เขต 1	30		
รวม	1 เขต	54		
7. เลย	เขต 1	19		
	เขต 2	8		
รวม	2 เขต	27		
รวมทั้งหมด	18 เขต	580		

2.2 ตัวแปรที่ศึกษา

ตัวแปรที่ใช้ในการวิจัยครั้งนี้ คือ การตัวบ่งชี้ภาวะผู้นำทางวิชาการสำหรับครูปฐมวัย ที่ได้จากการวิเคราะห์ สังเคราะห์เอกสาร งานวิจัยที่เกี่ยวข้อง และการสัมภาษณ์และการศึกษาโรงเรียนดีเด่น โดยใช้แบบสอบถามเพื่อหาคุณภาพตัวบ่งชี้ภาวะผู้นำทางวิชาการสำหรับครูปฐมวัยมีลักษณะเป็นแบบมาตราส่วนประมาณค่า 5 ระดับ (Rating Scale) แบบลิเคอร์ท คือ

1. องค์ประกอบหลักด้านการบริหารจัดการหลักสูตรและการจัดการเรียนรู้ปฐมวัยประกอบด้วย 1) การจัดทำหลักสูตรสถานศึกษาปฐมวัย 2) การใช้หลักสูตรสถานศึกษาปฐมวัย 3) การนิเทศกำกับติดตามประเมินผลสรุปผลและปรับปรุงแก้ไขการบริหารหลักสูตรสถานศึกษาปฐมวัย
2. องค์ประกอบหลักด้านการพัฒนาครูปฐมวัยประกอบด้วย 1) การเป็นผู้นำพัฒนาเพื่อนครูปฐมวัย 2) การพัฒนาตนเอง 3) การเป็นผู้นำในการจัดประสบการณ์การเรียนรู้การสอนสำหรับเด็กปฐมวัย
3. องค์ประกอบหลักการพัฒนาเด็กปฐมวัยประกอบด้วย 1) การส่งเสริมการเรียนรู้เพื่อพัฒนาการด้านร่างกาย 2) ส่งเสริมการเรียนรู้เพื่อพัฒนาการด้านอารมณ์และจิตใจ 3) ส่งเสริมการเรียนรู้เพื่อพัฒนาการด้านสังคม 4) ส่งเสริมการเรียนรู้เพื่อพัฒนาการด้านสติปัญญา 5) การติดตามความก้าวหน้าของเด็กปฐมวัย

2.3 เครื่องมือที่ใช้ในการวิจัย

2.3.1 แบบสอบถามที่ประกอบด้วยข้อคำถามใน 3 องค์ประกอบหลัก 11 องค์ประกอบย่อย และ 68 ตัวบ่งชี้

2.3.1.1 ลักษณะของแบบสอบถามที่ใช้ในการวิจัย จำแนกออกเป็น 2 ตอน ดังนี้

ตอนที่ 1 แบบสอบถามปลายปิด (Close – ended Question) เกี่ยวกับสถานภาพของกลุ่มตัวอย่าง ผู้ให้ข้อมูล (informant) เป็นแบบตรวจสอบรายการ (Check List) ได้แก่ เพศ อายุ วุฒิการศึกษาและประสบการณ์ในการทำงาน

ตอนที่ 2 แบบสอบถามแบบนำคำถามมาเรียงต่อกันในตาราง โดยใช้ตัวเลือกร่วมกันเกี่ยวกับระดับความคิดเห็นเกี่ยวกับความเหมาะสมของตัวบ่งชี้ภาวะผู้นำทางวิชาการสำหรับครูปฐมวัยสังกัดสำนักงานเขตพื้นที่การศึกษาประถมศึกษาในภาค

ตะวันออกเฉียงเหนือ เป็นแบบมาตราประเมินค่า (Rating Scale) 5 ระดับ ตามรูปแบบของ Likert's Scale ซึ่งมีรายละเอียดอันดับคะแนนที่ให้ความหมาย คือ

ระดับ 5 หมายถึง ตัวบ่งชี้มีความเหมาะสมมากที่สุด

ระดับ 4 หมายถึงตัวบ่งชี้มีความเหมาะสมมาก

ระดับ 3 หมายถึงตัวบ่งชี้มีความเหมาะสม ปานกลาง

ระดับ 2 หมายถึง ตัวบ่งชี้มีความเหมาะสมน้อย

ระดับ 1 หมายถึงตัวบ่งชี้มีความเหมาะสมน้อยที่สุด

โดยจัดเรียงเนื้อหา ข้อคำถาม ตามลำดับขององค์ประกอบที่นำมาศึกษา ดังนี้

1. องค์ประกอบหลักด้านการบริหารจัดการหลักสูตรและการจัดการเรียนรู้
ปฐมวัย ประกอบด้วย

1.1 องค์ประกอบย่อยการจัดการจัดทำหลักสูตรสถานศึกษาปฐมวัย

จำนวน 5 ข้อ

1.2 องค์ประกอบย่อยการใช้หลักสูตรสถานศึกษาปฐมวัย

จำนวน 4 ข้อ

1.3 องค์ประกอบย่อยการนิเทศ กำกับติดตาม ประเมินผลสรุปผลและปรับปรุงแก้ไขการบริหารหลักสูตรสถานศึกษาปฐมวัย จำนวน 5 ข้อ

2. องค์ประกอบหลักด้านการพัฒนาครูปฐมวัย ประกอบด้วย

2.1 องค์ประกอบย่อยการเป็นผู้นำพัฒนาเพื่อนครูปฐมวัย

จำนวน 6 ข้อ

2.2 องค์ประกอบย่อยการพัฒนาตนเองจำนวน 11 ข้อ

2.3 องค์ประกอบย่อยการเป็นผู้นำในการจัดประสบการณ์การเรียนรู้การสอนสำหรับเด็กปฐมวัย จำนวน 9 ข้อ

3. องค์ประกอบหลักการพัฒนานักเรียนประกอบด้วย

3.1 องค์ประกอบย่อยส่งเสริมการเรียนรู้เพื่อพัฒนาการด้านร่างกายจำนวน 5 ข้อ

3.2 องค์ประกอบย่อยส่งเสริมการเรียนรู้เพื่อพัฒนาการด้านอารมณ์และจิตใจจำนวน 6 ข้อ

3.3 องค์ประกอบย่อยส่งเสริมการเรียนรู้เพื่อพัฒนาการด้านสังคม

จำนวน 7 ข้อ

3.4 องค์ประกอบย่อยส่งเสริมการเรียนรู้เพื่อพัฒนาการด้านสติปัญญา

จำนวน 5 ข้อ

3.5 องค์ประกอบย่อยการติดตามความก้าวหน้าของเด็กปฐมวัย

จำนวน 5 ข้อ

2.3.3 การสร้างและตรวจคุณภาพของแบบสอบถามได้ดำเนินการสร้างและตรวจคุณภาพของแบบสอบถามดังนี้

1) นำข้อมูลที่ได้จากรอบแนวคิดการวิจัยมาร่างแบบสอบถามเพื่อใช้สอบถามระดับความคิดเห็นเกี่ยวกับความเหมาะสมของตัวบ่งชี้ภาวะผู้นำทางวิชาการ สำหรับครูปฐมวัยสังกัดสำนักงานเขตพื้นที่การศึกษาประถมศึกษาในภาคตะวันออกเฉียงเหนือแล้วนำเสนอที่ปรึกษาวิทยานิพนธ์ เพื่อตรวจสอบ ความครอบคลุมขององค์ประกอบของตัวบ่งชี้ ความถูกต้องเหมาะสมในด้านการใช้ภาษา ความเรียบร้อยและนำข้อเสนอแนะที่ได้ไปปรับปรุงแก้ไข

2) นำร่างแบบสอบถามที่แก้ไขและปรับปรุงตามข้อเสนอแนะของที่ปรึกษาวิทยานิพนธ์เสนอผู้เชี่ยวชาญ 9 คน ตรวจสอบความเที่ยงตรงเชิงเนื้อหา ความเหมาะสมและความสอดคล้องของเครื่องมือ (สุวิมล ติรภานันท์, 2550) โดยการหาค่าดัชนีความสอดคล้อง (Index of Item Objective Congruence / IOC) ของความคิดเห็นของผู้เชี่ยวชาญเพื่อคัดเลือกเฉพาะตัวบ่งชี้ที่มีค่า $IOC = 0.50$ ขึ้นไปซึ่งแสดงว่าตัวบ่งชี้เหล่านั้นสอดคล้องกับจุดมุ่งหมาย / เนื้อหาที่มุ่งวัด (ธีระวุฒิ เอกะกุล, 2549 ; สุรพงษ์ โสธนะเสถียร, 2549 ; สุวิมล ติรภานันท์, 2550) โดยได้กำหนดระดับความคิดเห็นของผู้เชี่ยวชาญดังนี้

- +1 เมื่อแน่ใจว่าข้อความนั้นเป็นตัวบ่งชี้ภาวะผู้นำทางวิชาการ
- 0 เมื่อไม่แน่ใจว่าข้อความนั้นเป็นตัวบ่งชี้ภาวะผู้นำทางวิชาการ
- 1 เมื่อแน่ใจว่าข้อความนั้นไม่ใช่อะไรเป็นตัวบ่งชี้ภาวะผู้นำทางวิชาการ

ได้กำหนดคุณสมบัติของผู้เชี่ยวชาญ 9 คน ดังนี้ (ภาคผนวก ก)

2.1) อาจารย์สถาบันอุดมศึกษาที่มีความเชี่ยวชาญด้านการบริหาร การศึกษาหรือการศึกษาปฐมวัย จำนวน 3 คน

2.2) ครูปฐมวัยหรือศึกษานิเทศก์ สังกัดสำนักงานคณะกรรมการ ศึกษาขั้นพื้นฐานไม่น้อยกว่า 10 ปี และมีวิทยฐานะชำนาญการพิเศษ จำนวน 3 คน

2.3) ผู้บริหารสถานศึกษา ที่มีประสบการณ์ในการบริหาร

สถานศึกษาระดับปฐมวัยไม่น้อยกว่า 10 ปี และมีวิทยฐานะชำนาญการพิเศษ จำนวน 3 คน

เมื่อพิจารณาเลือกผู้เชี่ยวชาญแล้วผู้วิจัยจึงส่งหนังสือขอความอนุเคราะห์ จาก คณะครุศาสตร์ มหาวิทยาลัยราชภัฏสกลนคร ถึงผู้เชี่ยวชาญเพื่อตรวจสอบตัวบ่งชี้ทาง ไพรเมอรี และได้แนบข้อมูลเกี่ยวกับงานวิจัยไปด้วย จากนั้นจึงประสานขอรับแบบสอบถาม คืน เพื่อทำการวิเคราะห์ข้อมูลต่อไป

ในการนำข้อมูลไปหาความสอดคล้องนั้นผู้วิจัยสร้างข้อคำถามจำนวน 99 ข้อ แต่เมื่อนำแบบสอบถามมาวิเคราะห์ความสอดคล้องจากผู้เชี่ยวชาญโดยคัดเลือกเฉพาะ ตัวบ่งชี้ที่มีค่า $IOC = 0.50$ ขึ้นไปซึ่งแสดงว่าตัวบ่งชี้เหล่านั้นสอดคล้องกับจุดมุ่งหมาย / เนื้อหา ที่มุ่งวัด จำนวน 68 ตัวบ่งชี้ โดยมีค่าความสอดคล้องตั้งแต่ 0.55-1.00

3) นำร่างแบบสอบถามที่ได้จากการวิเคราะห์ค่าดัชนีความสอดคล้องที่อยู่ใน ระดับเหมาะสม ให้อาจารย์ที่ปรึกษาวิทยานิพนธ์ตรวจสอบและให้ข้อเสนอแนะเพื่อการ ปรับปรุงข้อคำถามก่อนนำไปเก็บข้อมูลเชิงประจักษ์ในขั้นตอนต่อไป

4) นำแบบสอบถามที่สร้างขึ้นไปทดลองใช้ (Try-out) กับครูปฐมวัยในโรงเรียนที่ ไม่ใช่กลุ่มตัวอย่างจำนวน 50 คน จากโรงเรียนในสังกัดสำนักงานเขตพื้นที่การศึกษา ประถมศึกษาในภาคตะวันออกเฉียงเหนือ แล้วนำข้อมูลที่เก็บรวบรวมได้ไปหาคุณภาพของ เครื่องมือ โดยการวิเคราะห์หาค่าอำนาจจำแนกรายข้อของแบบสอบถาม (r) การหาค่า อำนาจจำแนกโดยใช้ค่า Item Total Correlation แปลผลคือ ถ้าค่า Item Total Correlation เป็นบวกแสดงว่ามีอำนาจจำแนกและวัดในสิ่งเดียวกับแบบสอบถามทั้งฉบับ ค่า Item Total Correlation เข้าใกล้ศูนย์ แสดงว่าข้อนี้ไม่มีอำนาจจำแนก ถ้าค่า Item Total Correlation เป็น ลบแสดงว่าคะแนนจากข้อนี้และจากแบบสอบถามไม่สอดคล้องกัน (Crocker and Algina, อ้างถึงใน วันทนา สารุกันนท์, 2541 : 49) ดังแสดงในตาราง 17 และหาค่าความเที่ยง (Reliability) ของแบบสอบถามโดยการหาค่าสัมประสิทธิ์แอลฟา (Alpha Coefficient) ด้วยวิธีของครอนบาค (Cronbach) ซึ่งกำหนดเกณฑ์ว่าต้องมีค่า 0.70 ขึ้นไป (สุชาติ ประสิทธิ์รัฐสินธุ์, 2546) ดังตาราง 17

ตาราง 17 ผลการวิเคราะห์หาค่าความเที่ยงตรง (Reliability) และค่าอำนาจจำแนก (r) ของเครื่องมือวัดตัวแปรในงานวิจัย

ตัวแปรในแบบสอบถาม	ระหว่างข้อ	จำนวนข้อ	ค่าอำนาจจำแนก (r)	ค่าสัมประสิทธิ์แอลฟา Cronbach's Alpha Coefficient
1. การบริหารจัดการหลักสูตรและการจัดการเรียนรู้ปฐมวัย	ข้อ 1 – ข้อ 5	5	0.280–0.747	0.769
	ข้อ 6– ข้อ 9	4	0.306–0.758	
	ข้อ 11– ข้อ 14	5	0.638–0.803	
2. การพัฒนาครูปฐมวัย	ข้อ 15– ข้อ 20	6	0.093–0.527	0.831
	ข้อ 21– ข้อ 31	11	0.306–0.800	
	ข้อ 32– ข้อ 40	9	0.116–0.766	
3. การพัฒนาเด็กปฐมวัย	ข้อ 41– ข้อ 45	5	0.422–0.868	0.820
	ข้อ 46– ข้อ 51	6	0.050–0.677	
	ข้อ 52– ข้อ 58	7	0.135–0.782	
	ข้อ 59– ข้อ 63	5	0.201–0.697	
	ข้อ 64– ข้อ 68	5	0.433–0.835	
ความเที่ยงตรงทั้งฉบับ		68		0.823

2.4 การเก็บรวบรวมข้อมูล

การเก็บรวบรวมข้อมูล ดำเนินการตามขั้นตอน ดังนี้

2.4.1 ผู้วิจัยเก็บข้อมูลด้วยตนเอง โดยมีหนังสือขอความร่วมมือในการเก็บข้อมูลเพื่อทำวิทยานิพนธ์จากคณะครุศาสตร์ มหาวิทยาลัยราชภัฏสกลนคร เพื่อขอความอนุเคราะห์จากผู้อำนวยการเขตพื้นที่การศึกษาในเขตพื้นที่ ที่ทำการวิจัยเพื่อใช้ในการตอบแบบสอบถาม

2.4.2 ผู้วิจัยส่งแบบสอบถาม และหนังสือขอความร่วมมือเก็บรวบรวมข้อมูลโดยทางไปรษณีย์ จำนวน 580 ฉบับ พร้อมทั้งระยะเวลาให้ผู้ตอบส่งแบบสอบถาม

คืนภายใน 4 สัปดาห์ หรือเร็วที่สุดเท่าที่ผู้ตอบจะกรุณาได้ เมื่อผู้ตอบแบบสอบถามตอบเรียบร้อยแล้ว ให้ส่งแบบสอบถามมายังผู้วิจัยตามที่อยู่ซึ่งได้พิมพ์ติดไว้ที่แบบสอบถาม

2.4.3 ตรวจสอบและคัดแยกแบบสอบถามที่สมบูรณ์เพื่อนำ

แบบสอบถามที่ได้รับไปทำการวิเคราะห์ข้อมูลในขั้นตอนต่อไป และหากพบว่าครูผู้สอนยังไม่ส่งแบบสอบถามคืนตามกำหนดผู้วิจัยจะส่งหนังสือขอความร่วมมือในการตอบแบบสอบถามอีกครั้งและส่งไปทางไปรษณีย์ด่วน (EMS) จนได้รับจำนวนแบบสอบถามขั้นต่ำคือ ร้อยละ 80 ของแบบสอบถามทั้งหมดได้รับแบบสอบถามที่มีความสมบูรณ์จำนวน 520 ฉบับ คิดเป็นร้อยละ 89.66 ของแบบสอบถามจากครูปฐมวัยที่เป็นกลุ่มตัวอย่างทั้งหมด

2.4.4 นำแบบสอบถามฉบับที่สมบูรณ์มาตรวจให้คะแนนตามเกณฑ์ที่กำหนดเพื่อวิเคราะห์ทางสถิติต่อไป

2.5 การวิเคราะห์ข้อมูลและเกณฑ์การแปลความ

การวิจัยครั้งนี้ ผู้วิจัยวิเคราะห์ข้อมูลโดยใช้โปรแกรม คอมพิวเตอร์สำเร็จรูปเพื่อหาค่าสถิติต่างๆ ดังนี้

2.5.1 การวิเคราะห์ข้อมูลเบื้องต้นของกลุ่มตัวอย่าง เป็นการวิเคราะห์เพื่อให้ทราบลักษณะภูมิหลังของกลุ่มตัวอย่าง ได้แก่ เพศ อายุ วุฒิการศึกษา และประสบการณ์ในการทำงาน โดยใช้ค่าความถี่และค่าร้อยละ

2.5.2 วิเคราะห์ข้อมูลเกี่ยวกับความเหมาะสมของตัวบ่งชี้ภาวะผู้นำทางวิชาการสำหรับครูปฐมวัย โดยการหาค่าเฉลี่ย (Mean) และค่าส่วนเบี่ยงเบนมาตรฐาน (Standard Deviation) มาเปรียบเทียบกับผลการแปลผลที่กำหนด ตามที่สำนักงานคณะกรรมการการศึกษาแห่งชาติ ซึ่งผู้วิจัยได้กำหนดเกณฑ์การแปลความหมาย ดังนี้ (สุทธิรัช คนกาญจน์, 2547)

ค่าเฉลี่ย 4.50 - 5.00 หมายถึง เป็นตัวบ่งชี้ที่มีความเหมาะสมมากที่สุด

ค่าเฉลี่ย 3.50 - 4.49 หมายถึง เป็นตัวบ่งชี้ที่มีความเหมาะสมมาก

ค่าเฉลี่ย 2.50 - 3.49 หมายถึง เป็นตัวบ่งชี้ที่มีความเหมาะสมปานกลาง

ค่าเฉลี่ย 1.50 - 2.49 หมายถึง เป็นตัวบ่งชี้ที่มีความเหมาะสมน้อย

ค่าเฉลี่ย 1.00 - 1.49 หมายถึง เป็นตัวบ่งชี้ที่มีความเหมาะสมน้อยที่สุด

โดยวิเคราะห์หาค่าเฉลี่ย โดยใช้เกณฑ์ในการคัดเลือกตัวบ่งชี้เพื่อกำหนดโมเดลที่จะนำไปทดสอบดังนี้ คือ ค่าเฉลี่ยเท่ากับหรือมากกว่า 3.00 (สุทธิรัช คนกาญจน์, 2547 อ้างถึงใน อภาร์ตัน ราชพัฒน์, 2554) และวัดค่าการวัดความเบ้ (Skewness)

และความโด่ง (Kurtosis) โดยปกติแล้วถ้าตัวแปรสุ่มใดมีการแจกแจงแบบปกติ (มีโค้งรูประฆังคว่ำ) เมื่อวัดขนาดความเบ้ (Skewness) จะเท่ากับ 0 และความโด่ง (Kurtosis) เท่ากับ 3 ดังนั้นจึงนิยมใช้ค่าทั้งสองเป็นค่ามาตรฐานในการทดสอบว่าตัวแปรสุ่มที่สนใจมีการแจกแจงแบบปกติ (เรียงชัย ต้นสุชาติ, 2548) โดยที่

สัมประสิทธิ์ความเบ้ (Coefficient of Skewness : K_1)

ถ้า $S > +1$ แสดงว่า โค้งเบ้ขวา

$S < -1$ แสดงว่า โค้งเบ้ซ้าย

$S = 0$ แสดงว่า โค้งสมมาตร

สัมประสิทธิ์ความโด่ง (Coefficient of Kurtosis : K_2)

ถ้า $K > 3$ แสดงว่า โค้งโด่งมากกว่าปกติ

$K < 3$ แสดงว่า โค้งน้อยกว่าปกติ

$K = 3$ แสดงว่า โค้งปกติ

2.5.3 การวิเคราะห์สหสัมพันธ์ (Correlation Analysis) โดยหาค่าสัมประสิทธิ์

สหสัมพันธ์ด้วยวิธีของเพียร์สัน (Pearson Product Moment Correlation (r))

(กัลวัฒน์ มัญชะสิงห์, 2011 เข้าถึงได้จาก <http://kalawat.esu.ac.th/>)

มีค่าตั้งแต่ -1 ถึง 1 ค่าลบแสดงความสัมพันธ์ทางลบหรือทางตรงกันข้าม

ค่าบวกแสดงความสัมพันธ์ทางบวกหรือทางเดียวกัน

$r = .50$ ถึง 1.00 หรือ $r = -.50$ ถึง -1.00 ถือว่าข้อมูลมีความสัมพันธ์ในระดับสูง

$r = .30$ ถึง $.49$ หรือ $r = -.30$ ถึง $-.49$ ถือว่าข้อมูลมีความสัมพันธ์ในระดับปาน

กลาง

$r = .10$ ถึง $.29$ หรือ $r = -.10$ ถึง $-.29$ ถือว่าข้อมูลมีความสัมพันธ์ในระดับต่ำ

$r = .00$ ถือว่าข้อมูลไม่มีความสัมพันธ์กัน

2.5.4 การวิเคราะห์องค์ประกอบเชิงยืนยัน (Confirmatory Factor Analysis)

เพื่อทดสอบความสอดคล้องกลมกลืนของโมเดลโครงสร้างองค์ประกอบและกำหนด

น้ำหนักตัวแปรย่อยที่ใช้ในการสร้างตัวบ่งชี้กับข้อมูลเชิงประจักษ์ โดยจากการวิเคราะห์

ข้อมูลจากแบบสอบถาม เพื่อหาน้ำหนักตัวแปรย่อยที่ใช้ในการสร้างตัวบ่งชี้ และทำการ

ตรวจสอบความสอดคล้องกลมกลืนของโมเดลการวิจัยที่เป็นโมเดลเชิงทฤษฎีที่ผู้วิจัยสร้าง

ขึ้นด้วยการวิเคราะห์องค์ประกอบเชิงยืนยันอันดับที่สองกับข้อมูลเชิงประจักษ์

2.5.5 การตรวจสอบความกลมกลืนของโมเดลการวิจัยกับข้อมูลเชิงประจักษ์ ซึ่งถ้าผลการวิเคราะห์ข้อมูลครั้งแรกยังไม่เป็นไปตามเกณฑ์ที่กำหนด ผู้วิจัยต้องปรับโมเดล เพื่อให้เป็นไปตามเกณฑ์ที่กำหนด ผู้วิจัยใช้ค่าสถิติที่จะตรวจสอบ ดังนี้

1) ค่าไคสแควร์ (chi-square statistics) เป็นค่าสถิติที่ใช้ทดสอบสมมติฐานทางสถิติว่าฟังก์ชันความกลมกลืนมีค่าเป็นศูนย์ ถ้าค่าไคสแควร์ มีค่าต่ำมาก หรือยิ่งเข้าใกล้ศูนย์มากเท่าไรแสดงว่าข้อมูลโมเดลลิสเรลมีความกลมกลืนกับข้อมูลเชิงประจักษ์ (นงลักษณ์ วิรัชชัย, 2548)

2) ดัชนีวัดระดับความกลมกลืน (Goodness-of-fit Index: GFI) ซึ่งเป็นอัตราส่วนของผลต่างระหว่างฟังก์ชันความกลมกลืนจากโมเดลก่อน และหลังปรับโมเดลกับฟังก์ชัน ความกลมกลืนก่อนปรับโมเดล ค่า GFI หากมีค่าตั้งแต่ 0.90-1.00 แสดงว่าโมเดลมีความกลมกลืนกับข้อมูลเชิงประจักษ์ (นงลักษณ์ วิรัชชัย, 2548)

3) ดัชนีวัดความกลมกลืนที่ปรับแล้ว (Adjusted Goodness-of-fit Index: AGFI) ซึ่งนำGFI มาปรับแก้ โดยคำนึงถึงขนาดของอิสระ (df) ซึ่งรวมทั้งจำนวนตัวแปรและขนาดกลุ่มตัวอย่าง หากค่า AGFI มีค่าตั้งแต่ 0.90-1.00 แสดงว่าโมเดลมีความกลมกลืนกับข้อมูลเชิงประจักษ์ (นงลักษณ์ วิรัชชัย, 2551)

4) ค่าความคลาดเคลื่อนในการประมาณค่าพารามิเตอร์ (Root Mean Square Error of Approximation: RMSEA) เป็นค่าที่บ่งบอกถึงความไม่กลมกลืนของโมเดลที่สร้างขึ้น ค่า RMSEA ต่ำกว่า 0.05แสดงว่า โมเดลมีความกลมกลืนกับข้อมูลเชิงประจักษ์ (นงลักษณ์ วิรัชชัย, 2548)

ดังนั้น ผู้วิจัยจึงใช้เกณฑ์ในการตรวจสอบความกลมกลืนระหว่างโมเดลที่ผู้วิจัยพัฒนาขึ้นกับข้อมูลเชิงประจักษ์ สรุปได้ตามตาราง 18

ตาราง 18 ค่าสถิติที่ใช้ในการตรวจสอบความกลมกลืนของโมเดลความสัมพันธ์โครงสร้างตามสมมติฐานกับข้อมูลเชิงประจักษ์

สถิติที่ใช้วัดความกลมกลืน	ระดับการยอมรับ
1.ค่าไค-สแควร์(χ^2)	χ^2 ที่ไม่มีนัยสำคัญหรือค่า p - value สูงกว่า 0.05 แสดงว่าโมเดลมีความกลมกลืน
2.ค่า GFI	มีค่าตั้งแต่ 0.90 – 1.00 แสดงว่า โมเดลมีความกลมกลืน
3.ค่า AGFI	มีค่าตั้งแต่ 0.90 – 1.00 แสดงว่า โมเดลมีความกลมกลืน
4.ค่า RMSEA	มีค่าต่ำกว่า 0.05

2.5.5 นำผลการวิเคราะห์ตรวจสอบความสอดคล้องของโมเดลมาคัดเลือกตัวบ่งชี้ที่แสดงว่ามีค่าความเที่ยงตรงเชิงโครงสร้างตามเกณฑ์ดังนี้

- 1) เท่ากับหรือมากกว่า 0.7 สำหรับองค์ประกอบหลัก และองค์ประกอบย่อย (Farrell, A. M., & Rudd, J. M., 2011) และ 2) เท่ากับหรือมากกว่า 0.30 สำหรับตัวบ่งชี้ (Tacq, 1997 อ้างถึงใน วิลาวัลย์ มาคุ่ม, 2549)

ขั้นตอนการดำเนินการวิจัยดังกล่าวข้างต้นแสดงในภาพประกอบ 10

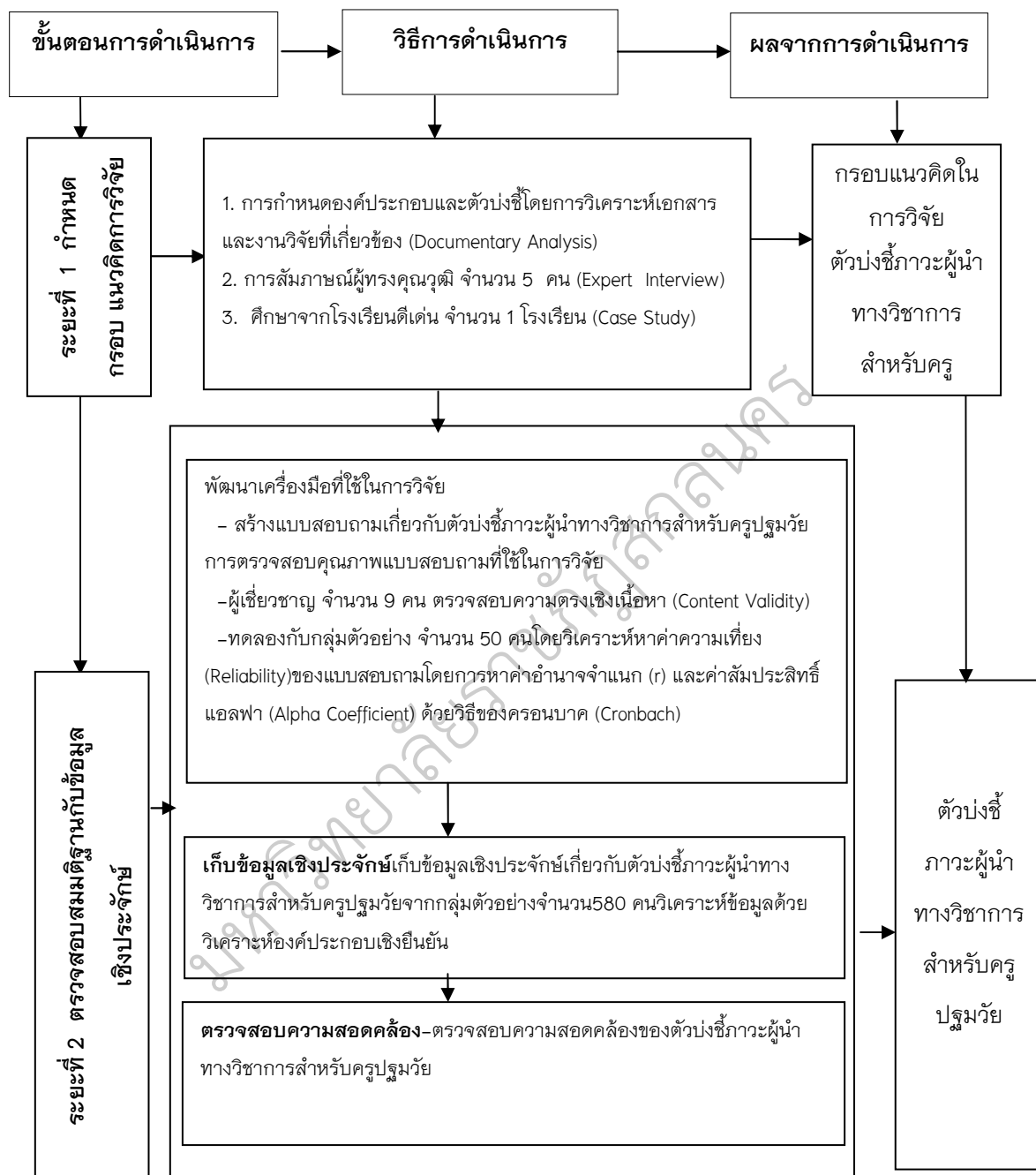

ภาพประกอบ 10 ขั้นตอนในการวิจัย

บทที่ 4

ผลการวิเคราะห์ข้อมูล

การวิจัยครั้งนี้มีวัตถุประสงค์เพื่อพัฒนาตัวบ่งชี้ภาวะผู้นำทางวิชาการสำหรับครูปฐมวัย สังกัดสำนักงานเขตพื้นที่การศึกษาประถมศึกษาในภาคตะวันออกเฉียงเหนือ และเพื่อทดสอบความสอดคล้องของโมเดลการวิเคราะห์องค์ประกอบเชิงยืนยันของตัวบ่งชี้ภาวะผู้นำทางวิชาการสำหรับครูปฐมวัย สังกัดสำนักงานเขตพื้นที่การศึกษาประถมศึกษาในภาคตะวันออกเฉียงเหนือจากการพัฒนาขึ้นกับข้อมูลเชิงประจักษ์ผลการวิจัยนำเสนอเป็นลำดับดังต่อไปนี้

ตอนที่ 1 ผลการวิเคราะห์ค่าสถิติพื้นฐานของข้อมูลสถานภาพของผู้ตอบแบบสอบถามและผลการพัฒนาตัวบ่งชี้ภาวะผู้นำทางวิชาการสำหรับครูปฐมวัย สังกัดสำนักงานเขตพื้นที่การศึกษาประถมศึกษาในภาคตะวันออกเฉียงเหนือ

1) ผลการวิเคราะห์ค่าสถิติพื้นฐานของข้อมูลสถานภาพของผู้ตอบแบบสอบถาม

2) ผลการพัฒนาตัวบ่งชี้ภาวะผู้นำทางวิชาการสำหรับครูปฐมวัย สังกัดสำนักงานเขตพื้นที่การศึกษาประถมศึกษาในภาคตะวันออกเฉียงเหนือ

ตอนที่ 2 ผลการทดสอบความสอดคล้องของโมเดลโครงสร้างตัวบ่งชี้ภาวะผู้นำทางวิชาการสำหรับครูปฐมวัยที่พัฒนาขึ้นกับข้อมูลเชิงประจักษ์ดังนี้

1) ผลการวิเคราะห์องค์ประกอบเชิงยืนยันเพื่อสร้างสเกลองค์ประกอบ

2) ผลการวิเคราะห์องค์ประกอบเชิงยืนยันอันดับที่สองเพื่อพัฒนาโมเดลโครงสร้างตัวบ่งชี้ภาวะผู้นำทางวิชาการสำหรับครูปฐมวัยที่พัฒนาขึ้นกับข้อมูลเชิงประจักษ์

ตอนที่ 3 น้ำหนักองค์ประกอบ (Factor Loading) ขององค์ประกอบหลักองค์ประกอบย่อยและตัวบ่งชี้ของภาวะผู้นำทางวิชาการสำหรับครูปฐมวัย สังกัดสำนักงานเขตพื้นที่การศึกษาประถมศึกษาในภาคตะวันออกเฉียงเหนือ

สัญลักษณ์ที่ใช้ในการวิเคราะห์ข้อมูล

เพื่อให้สะดวกในการทำความเข้าใจผู้วิจัยจึงนำเสนอเป็นลำดับดังต่อไปนี้

1. สัญลักษณ์และอักษรย่อที่ใช้ในการวิเคราะห์ข้อมูลเพื่อให้เกิดความเข้าใจตรงกันในการนำเสนอและการแปลความหมายผลการวิเคราะห์ข้อมูลผู้วิจัยได้กำหนดสัญลักษณ์และอักษรย่อที่ใช้ในการวิเคราะห์ข้อมูลดังนี้

1.1 อักษรย่อที่ใช้แทนองค์ประกอบหลักขององค์ประกอบย่อย

CEL แทน การบริหารจัดการหลักสูตรและการจัดการเรียนรู้ปฐมวัย
 วัตถุประสงค์ประกอบย่อย 3 องค์ประกอบ

PCC แทน การจัดทำหลักสูตรสถานศึกษาปฐมวัย

UCC แทน การใช้หลักสูตรสถานศึกษาปฐมวัย

SCC แทน การนิเทศ กำกับติดตาม ประเมินผลสรุปผลและปรับปรุง
 แกไขการบริหารหลักสูตรสถานศึกษาปฐมวัย

DET แทน การพัฒนาครูปฐมวัยวัดจากองค์ประกอบย่อย

3 องค์ประกอบคือ

LET แทน การเป็นผู้นำพัฒนาเพื่อนครูปฐมวัย

SDD แทน การพัฒนาตนเอง

LCC แทน การเป็นผู้นำในการจัดประสบการณ์การเรียนการสอน
 สำหรับเด็กปฐมวัย

ECD แทน การพัฒนาเด็กปฐมวัย วัดจากองค์ประกอบย่อย

3 องค์ประกอบคือ

PDB แทน ส่งเสริมการเรียนรู้เพื่อพัฒนาการด้านร่างกาย

PDP แทน ส่งเสริมการเรียนรู้เพื่อพัฒนาการด้านอารมณ์และจิตใจ

PDS แทน ส่งเสริมการเรียนรู้เพื่อพัฒนาการด้านสังคม

PDC แทน ส่งเสริมการเรียนรู้เพื่อพัฒนาการด้านสติปัญญา

FPE แทน การติดตามความก้าวหน้าของเด็กปฐมวัย

1.2 สัญลักษณ์และอักษรย่อที่ใช้แทนค่าสถิติ

\bar{X} แทน ค่าเฉลี่ย (mean)

S.D. แทน ค่าเบี่ยงเบนมาตรฐาน (standard deviation)

Skew แทน ค่าที่ใช้วัดความเบ้ของโค้งความถี่ ว่าโค้งปกติหรือโค้งเบ้ซ้ายหรือโค้งเบ้ขวา

Kur แทน ค่าที่ใช้วัดความสูงของโค้งปกติ

r แทน ค่าสัมประสิทธิ์สหสัมพันธ์เพียร์สัน (Pearson's product moment correlation coefficient)

χ^2 แทน ค่าสถิติไค-สแควร์ (chi - square)

df แทน องศาอิสระ (degree of freedom)

** แทน มีนัยสำคัญทางสถิติที่ระดับ.01 ($P < 0.01$)

GFI แทน ดัชนีวัดระดับความสอดคล้องเหมาะสม (goodness of fit index)

AGFI แทน ดัชนีวัดระดับความสอดคล้องเหมาะสมที่ปรับแก้แล้ว (adjusted goodness of fit index)

RMSEA แทน ดัชนีค่าความคลาดเคลื่อนในการประมาณค่าพารามิเตอร์ (root mean square error of approximation)

b แทน น้ำหนักองค์ประกอบ

SE แทน ค่าความคลาดเคลื่อนมาตรฐาน (Standard Error) ของน้ำหนักองค์ประกอบ

e แทน ค่าความคลาดเคลื่อนมาตรฐาน (error)

ของตัวบ่งชี้

แทน ตัวบ่งชี้ (ตัวแปรที่สังเกตได้)

แทน องค์ประกอบย่อย (ตัวแปรแฝง)

แทน องค์ประกอบหลัก (ตัวแปรแฝง)

→ แทน ความสัมพันธ์เชิงสาเหตุระหว่างตัวแปรต้นกับตัวแปร

ตามหัวข้อลูกศรแสดงทิศทางของอิทธิพล

ผลการวิเคราะห์ข้อมูล

ผู้วิจัยขอนำเสนอผลการวิเคราะห์ข้อมูลตามลำดับดังนี้

ตอนที่ 1 การวิเคราะห์ค่าสถิติพื้นฐานของข้อมูลสถานภาพของผู้ตอบแบบสอบถามและค่าสถิติพื้นฐานความเหมาะสมของตัวบ่งชี้ภาวะผู้นำทางวิชาการสำหรับครูปฐมวัย สังกัดสำนักงานเขตพื้นที่การศึกษาประถมศึกษาในภาคตะวันออกเฉียงเหนือ

1) ผลการวิเคราะห์ค่าสถิติพื้นฐานของข้อมูลสถานภาพของผู้ตอบแบบสอบถามจากแบบสอบถามฉบับสมบูรณ์ที่ได้รับกลับคืนมาจำนวน 520 ฉบับคิดเป็นร้อยละ 89.66 ของแบบสอบถามจำนวนทั้งหมดที่ส่งไปผู้วิจัยได้นำข้อมูลมาวิเคราะห์แสดงสถานภาพของครูปฐมวัยในสถานศึกษาชั้นพื้นฐานที่เป็นกลุ่มตัวอย่างที่ตอบแบบสอบถามเป็นความถี่และค่าร้อยละปรากฏผลการวิเคราะห์ข้อมูลในตาราง 19

ตาราง 19 ความถี่และร้อยละของข้อมูลแสดงสถานภาพของกลุ่มตัวอย่างที่ตอบแบบสอบถาม

ข้อมูลสถานภาพ	ความถี่	ร้อยละ
1. เพศ		
1. ชาย	37	7.10
2. หญิง	483	92.90
2. อายุ		
1. ต่ำกว่า 31 ปี	120	23.10
2. 31 – 40 ปี	222	42.70
3. 41 – 50 ปี	80	15.40
4. 51 – 60 ปี	98	18.80

ตาราง 19 (ต่อ)

ข้อมูลสถานภาพ	ความถี่	ร้อยละ
3. วุฒิการศึกษาสูงสุด		
1. ต่ำกว่าปริญญาตรี	50	9.60
2. ปริญญาตรี	350	67.30
3. ปริญญาโท	116	22.30
4. ปริญญาเอก	4	0.80
4. ประสบการณ์ในการทำงาน		
1. ต่ำกว่า 11 ปี	165	31.70
2. 11 – 20 ปี	280	53.80
3. 21 – 30 ปี	70	13.50
4. 31 – 40 ปี	5	1.00
5. 41 ปีขึ้นไป	-	-
5. ขนาดสถานศึกษา		
1. เล็ก (จำนวนนักเรียน 1 – 120 คนลงมา)	180	34.60
2. กลาง (จำนวนนักเรียน 121 – 600 คน)	250	48.10
3. ใหญ่ (จำนวนนักเรียน 601 – 1,500 คน)	60	11.50
4. ใหญ่พิเศษ (จำนวนนักเรียน 1,500 คนขึ้นไป)	30	5.80

ผลการวิเคราะห์ข้อมูลตามตาราง 19 พบว่าครูส่วนใหญ่เป็นเพศหญิง จำนวน 483 คน คิดเป็นร้อยละ 92.90 เป็นเพศชาย จำนวน 37 คนคิดเป็นร้อยละ 7.10 ตาม ลำดับ เมื่อจำแนกตามอายุพบว่ามียุระหว่าง 31 – 40 ปี มากที่สุดจำนวน 222 คน คิดเป็นร้อยละ 42.70 รองลงมาคือมีอายุต่ำกว่า 31 ปี จำนวน 120 คน คิดเป็นร้อยละ 23.10 อายุระหว่าง 51 – 60 ปี จำนวน 98 คน คิดเป็นร้อยละ 18.80 และมีอายุระหว่าง 41 – 50 ปี จำนวน 80 คน คิดเป็นร้อยละ 15.40 ตามลำดับเมื่อพิจารณาจำแนกตาม วุฒิการศึกษาสูงสุดพบว่าส่วนใหญ่มีวุฒิปริญญาตรี จำนวน 350 คน คิดเป็น ร้อยละ 67.30 รองลงมาปริญญาโท จำนวน 116 คน

คิดเป็นร้อยละ 22.30 ต่ำกว่าปริญญาตรี จำนวน 50 คน คิดเป็นร้อยละ 9.60
ปริญญาเอก จำนวน 4 คน คิดเป็นร้อยละ 0.80 เมื่อจำแนกตามประสบการณ์ในการทำงาน พบว่าส่วนใหญ่มีประสบการณ์ในการทำงานระหว่าง 11 – 20 ปี จำนวน 280 คนคิดเป็น ร้อยละ 53.80 รองลงมาคือมีประสบการณ์ในการทำงานระหว่างต่ำกว่า 11 ปีจำนวน 165 คน คิดเป็นร้อยละ 31.70 มีประสบการณ์ในการทำงานระหว่าง 21 – 30 ปีจำนวน 70 คน คิดเป็นร้อยละ 13.50 และมีประสบการณ์ในการทำงานระหว่าง 31 – 40 ปี จำนวน 5 คน คิดเป็นร้อยละ 1.00 ตามลำดับเมื่อจำแนกตามขนาดสถานศึกษาพบว่าครูส่วนใหญ่ปฏิบัติหน้าที่ในสถานศึกษาขนาดกลาง จำนวน 250 คน คิดเป็นร้อยละ 48.10รองลงมาคือปฏิบัติหน้าที่ในสถานศึกษาขนาดเล็กจำนวน 180 คน คิดเป็นร้อยละ 34.60ปฏิบัติหน้าที่ในสถานศึกษาขนาดใหญ่จำนวน 60 คน คิดเป็นร้อยละ 11.50 และปฏิบัติหน้าที่ในสถานศึกษาขนาดใหญ่พิเศษ จำนวน 39 คน คิดเป็นร้อยละ 5.80 ตามลำดับ

2) ผลการพัฒนาตัวบ่งชี้ภาวะผู้นำทางวิชาการสำหรับครูปฐมวัย สังกัดสำนักงานเขตพื้นที่การศึกษาประถมศึกษาในภาคตะวันออกเฉียงเหนือ

ตาราง 20 ค่าเฉลี่ยค่าเบี่ยงเบนมาตรฐานความเบ้ และความโด่งของตัวแปรสังเกตได้ และระดับความเหมาะสมในการเป็นตัวบ่งชี้ภาวะผู้นำทางวิชาการสำหรับครูปฐมวัยสังกัดสำนักงานเขตพื้นที่การศึกษาประถมศึกษาในภาคตะวันออกเฉียงเหนือ ด้านการบริหารจัดการหลักสูตรและการจัดการเรียนรู้ปฐมวัย

ลำดับ ที่	องค์ประกอบย่อยและตัวบ่งชี้	\bar{X}	S.D.	Skew	Kur	ความ เหมาะสม
	องค์ประกอบย่อย การจัดทำหลักสูตร สถานศึกษาปฐมวัย					
1	มีความตระหนักถึงความสำคัญใน การจัดทำหลักสูตรสถานศึกษา ปฐมวัย	4.188	0.827	-0.363	-1.448	มาก
2	ศึกษาหลักสูตรการศึกษาปฐมวัยและ มีส่วนร่วมในการกำหนดวิสัยทัศน์ ภารกิจ เป้าหมายในการจัดการศึกษาปฐมวัยของ สถานศึกษา	4.226	0.845	-0.450	-1.456	มาก

ตาราง 20 (ต่อ)

ลำดับ ที่	องค์ประกอบย่อยและตัวบ่งชี้	\bar{X}	S.D.	Skew	Kur	ความ เหมาะสม
3	สร้างและพัฒนาหลักสูตรโดยมี เนื้อหาที่สอดคล้องกับหลักสูตร แกนกลางและท้องถิ่น	4.153	0.827	-0.293	-1.481	มาก
4	จัดเตรียมแหล่งเรียนรู้ทั้งภายในและ ภายนอกสถานศึกษาให้มี	4.444	0.732	-.914	- 0.572	มาก
5	ความหลากหลายและเหมาะสมกับ วัยของเด็กปฐมวัย จัดทำระบบข้อมูล สารสนเทศและนำสารสนเทศมาใช้ ในการสร้างหลักสูตรสถานศึกษา ปฐมวัย	4.153	0.827	-0.293	-1.481	มาก
รวมเฉลี่ย		4.233	0.673	-0.325	-1.217	มาก
องค์ประกอบย่อย การใช้หลักสูตรสถานศึกษาปฐมวัย						
6	วางแผนระดมทรัพยากรมาใช้ในการ บริหารจัดการหลักสูตรสถานศึกษา ปฐมวัย	4.130	0.824	-0.247	-1.488	มาก
7	ใช้แผนการจัดประสบการณ์ที่ สอดคล้องกับหลักสูตรการศึกษา ปฐมวัย และสามารถจัด ประสบการณ์การเรียนรู้ที่ หลากหลายสอดคล้องกับความ แตกต่างระหว่างบุคคล	4.123	0.826	-0.232	-1.497	มาก
8	จัดประสบการณ์การเรียนรู้ โดย บูรณาการผ่านการเล่นและ ประสบการณ์ตรง	4.119	0.835	-0.227	-1.533	มาก

ตาราง 20 (ต่อ)

ลำดับ ที่	องค์ประกอบย่อยและตัวบ่งชี้	\bar{X}	S.D.	Skew	Kur	ความ เหมาะสม
9	ใช้แหล่งเรียนรู้ทั้งภายในและ ภายนอกสถานศึกษาอย่าง หลากหลายและเหมาะสมกับวัยของ เด็กปฐมวัย	4.180	0.845	-0.353	-1.513	มาก
รวมเฉลี่ย		4.138	0.673	-0.146	-1.272	มาก
องค์ประกอบย่อยการนิเทศ กำกับติดตาม ประเมินผลสรุปผลและปรับปรุงแก้ไขการ บริหารหลักสูตรสถานศึกษาปฐมวัย						
10	จัดทำแผนงานและโครงการการ นิเทศ กำกับ ติดตามและประเมินผล โดยใช้ข้อมูลสารสนเทศ	4.253	0.821	-0.500	-1.342	มาก
11	สร้างเครือข่ายการเรียนรู้ทั้งในและ นอกสถานศึกษา	4.153	0.841	-0.297	-1.527	มาก
12	สรุปและประเมินผลการใช้หลักสูตร สถานศึกษาปฐมวัย	4.217	0.937	-0.445	-1.718	มาก
13	รายงานผลการดำเนินงานบริหาร จัดการหลักสูตรสถานศึกษาปฐมวัย ให้ผู้เกี่ยวข้องทราบ	4.153	0.827	-0.293	-1.481	มาก
14	จัดทำสารนิทัศน์ (ข้อมูลพัฒนาการ ของนักเรียน)และนำมาไตร่ตรองเพื่อ ใช้ประโยชน์ในการพัฒนาเด็กปฐมวัย	4.4442	0.732	-0.914	-0.572	มาก
รวมเฉลี่ย		4.244	0.588	-0.218	-0.979	มาก
รวมเฉลี่ยด้านการบริหารจัดการหลักสูตร และการจัดการเรียนรู้ปฐมวัย		4.244	0.588	-0.218	-0.979	มาก

จากตาราง 20 พบว่าค่าเฉลี่ยความเหมาะสมในการเป็นตัวบ่งชี้ภาวะผู้นำทางวิชาการสำหรับครูปฐมวัยสังกัดสำนักงานเขตพื้นที่การศึกษาประถมศึกษาในภาคตะวันออกเฉียงเหนือองค์ประกอบหลักด้านการบริหารจัดการหลักสูตรและการจัดการเรียนรู้ปฐมวัยมีค่าเฉลี่ยความเหมาะสมอยู่ในระดับมากที่สุด องค์ประกอบย่อยโดยเรียงลำดับจากมากไปหาน้อยดังนี้การนิเทศกำกับติดตามประเมินผลสรุปผลและปรับปรุงแก้ไขการบริหารหลักสูตรสถานศึกษาปฐมวัย ($\bar{X} = 4.245, S.D. = 0.588$) การจัดทำหลักสูตรสถานศึกษาปฐมวัย ($\bar{X} = 4.233, S.D. = 0.673$) และการใช้หลักสูตรสถานศึกษาปฐมวัย ($\bar{X} = 4.138, S.D. = 0.673$) เมื่อพิจารณาภาพรวมองค์ประกอบหลักด้านการบริหารจัดการหลักสูตรและการจัดการเรียนรู้ปฐมวัย มีค่าเฉลี่ยความเหมาะสมอยู่ในระดับมากที่สุด ($\bar{X} = 4.244, S.D. = 0.588$) ซึ่งแสดงให้เห็นว่าตัวบ่งชี้ทุกตัวมีค่าเฉลี่ยผ่านเกณฑ์ คือค่าเฉลี่ยเท่ากับหรือมากกว่า 3.00 เพื่อคัดสรรไว้ในโมเดลความสัมพันธ์โครงสร้างและเมื่อพิจารณาความเบ้ (Skewness) จากตารางพบว่าข้อมูลมีลักษณะเบ้ซ้ายเล็กน้อย (หากค่า skewness > +1 แสดงว่าเบ้ขวา, skewness < -1 แสดงว่าเบ้ซ้ายและ skewness = 0 แสดงว่าสมมาตร) และเมื่อพิจารณาความโด่ง (Kurtosis) จากตารางพบว่าข้อมูลมีลักษณะโด่งน้อยกว่าปกติ(หากค่า kurtosis > 3 แสดงว่าโด่งมากกว่าปกติ, kurtosis < 3 แสดงว่าโด่งน้อยกว่าปกติและ kurtosis = 3 แสดงว่าโด่งปกติ) แสดงว่าการแจกแจงของข้อมูลมีลักษณะเข้าใกล้การแจกแจงแบบปกติ

ตาราง 21 ค่าเฉลี่ยค่าเบี่ยงเบนมาตรฐานและระดับความเหมาะสมในการเป็นตัวบ่งชี้
ภาวะผู้นำทางวิชาการสำหรับครูปฐมวัย สังกัดสำนักงานเขตพื้นที่การศึกษา
ประถมศึกษาในภาคตะวันออกเฉียงเหนือด้านการพัฒนาครูปฐมวัย

ลำดับ ที่	องค์ประกอบย่อยและตัวบ่งชี้	\bar{X}	S.D.	Skew	Kur	ความ เหมาะสม
องค์ประกอบย่อยการเป็นผู้นำพัฒนาเพื่อน ครูปฐมวัย						
15	เป็นผู้มีมนุษยสัมพันธ์ที่ดีสามารถ ปรับตัวเข้ากับผู้อื่นได้อย่างเหมาะสม	4.188	0.827	-0.363	-1.448	มาก
16	เป็นผู้ให้บริการแหล่งศึกษา ค้นคว้าวิจัยประสานความร่วมมือกับ บุคคลหรือองค์กรต่างๆ	4.226	0.845	-0.450	-1.456	มาก
17	สนทนาและสื่อสารอย่างสร้างสรรค์	4.153	0.827	-0.293	-1.481	มาก
18	มีส่วนร่วมในการเปลี่ยนแปลงเพื่อเพิ่ม ประสิทธิภาพและการพัฒนาโรงเรียน และเครือข่ายโรงเรียน	4.444	0.732	-0.914	-0.572	มาก
19	ให้ความช่วยเหลือให้คำแนะนำแก่ เพื่อนครู	4.153	0.827	-0.293	-1.481	มาก
20	ส่งเสริมและสนับสนุนให้เพื่อนครู ปฐมวัยทำวิจัยเพื่อพัฒนาเด็กปฐมวัย	4.130	0.824	-0.247	-1.488	มาก
รวมเฉลี่ย		4.216	0.688	-0.308	-1.288	มาก
องค์ประกอบย่อยการพัฒนาตนเอง						
21	มีความรักและศรัทธาในวิชาชีพ	4.123	0.826	-0.232	-1.497	มาก
22	มีวินัยและความรับผิดชอบในวิชาชีพ	4.119	0.835	-0.227	-1.533	มาก
23	ดำรงชีวิตได้อย่างเหมาะสม	4.180	0.845	-0.353	-1.513	มาก
24	เป็นบุคคลแห่งการเปลี่ยนแปลง	4.253	0.821	-0.500	-1.342	มาก
25	ปฏิบัติกิจกรรมทางวิชาการที่ เกี่ยวข้องกับการพัฒนาวิชาชีพอยู่ เสมอ	4.153	0.841	-0.297	-1.527	มาก

ตาราง 21 (ต่อ)

ลำดับ ที่	องค์ประกอบย่อยและตัวบ่งชี้	\bar{X}	S.D.	Skew	Kur	ความ เหมาะสม
26	มุ่งพัฒนาเด็กปฐมวัยให้เต็มตาม ศักยภาพ	4.217	0.937	-0.445	-1.718	มาก
27	พุดจาไฟเราะสภาพอ่อนโยนมีความ สุขุมเยือกเย็นและแก้ไขปัญหาด้วย เหตุผล	4.153	0.827	-0.293	-1.481	มาก
28	ศึกษาค้นคว้าหาความรู้ติดตามองค์ ความรู้ใหม่ๆ ทางวิชาการในเรื่องของ การศึกษาปฐมวัยและวิชาชีพครู	4.444	0.732	-0.914	-0.572	มาก
29	สร้างองค์ความรู้และนวัตกรรมในการ พัฒนาองค์กรและวิชาชีพ	4.188	0.827	-0.363	-1.448	มาก
30	แลกเปลี่ยนความคิดเห็นและสร้าง เครือข่าย	4.226	0.845	-0.450	-1.456	มาก
31	สร้างความสัมพันธ์และความร่วมมือ กับชุมชนเพื่อการจัดการเรียนรู้	4.153	0.827	-0.293	-1.481	มาก
รวมเฉลี่ย		4.201	0.603	-0.126	-1.165	มาก
องค์ประกอบย่อยการเป็นผู้นำในการจัด ประสบการณ์การเรียนรู้การสอนสำหรับเด็ก ปฐมวัย						
32	ออกแบบกิจกรรมการเรียนรู้อย่าง หลากหลายเหมาะสมสอดคล้องกับ วัยและความต้องการของเด็กปฐมวัย และชุมชน	4.4442	0.732	-0.914	-0.572	มาก
33	จัดทำแผนการจัดประสบการณ์อย่าง เป็นระบบโดยบูรณาการอย่าง สอดคล้องและเชื่อมโยงกัน	4.153	0.827	-0.293	-1.481	มาก
34	จัดประสบการณ์การเรียนรู้การสอน โดยเน้นเด็กปฐมวัยเป็นสำคัญ	4.130	0.824	-0.247	-1.488	มาก

ตาราง 21 (ต่อ)

ลำดับ ที่	องค์ประกอบย่อยและตัวบ่งชี้	\bar{X}	S.D.	Skew	Kur	ความ เหมาะสม
35	ใช้หลักจิตวิทยาในการจัด ประสบการณ์การเรียนรู้ให้เด็ก ปฐมวัยเกิดการเรียนรู้อย่างมีความสุข และพัฒนาเต็มตามศักยภาพ	4.123	0.826	-0.232	-1.497	มาก
36	ใช้เครื่องมือในการวัดและประเมิน พัฒนาการของเด็กปฐมวัยอย่าง หลากหลายและสรุปรายงานผล พัฒนาการของเด็กปฐมวัยแก่ ผู้ปกครอง	4.119	0.835	-0.227	-1.533	มาก
37	ประเมินผลการออกแบบการเรียนรู้ เพื่อนำไปใช้ปรับปรุงและพัฒนา กระบวนการจัดประสบการณ์ของครู ปฐมวัย	4.180	0.845	-0.353	-1.513	มาก
38	ใช้แหล่งเรียนรู้และภูมิปัญญาท้องถิ่น ในชุมชนในการจัดการเรียนรู้	4.253	0.821	-0.500	-1.342	มาก
39	ใช้เทคโนโลยีคอมพิวเตอร์ในการผลิต สื่อ/นวัตกรรมที่ใช้ในการจัดการเรียนรู้	4.153	0.841	-0.297	-1.527	มาก
40	การวิเคราะห์สังเคราะห์และวิจัยเพื่อ พัฒนาเด็กปฐมวัย	4.217	0.937	-0.445	-1.718	มาก
รวมเฉลี่ย		4.197	0.595	-0.110	-1.121	มาก
รวมเฉลี่ยด้านการพัฒนาครูปฐมวัย		4.203	0.612	-0.166	-1.165	มาก

จากตาราง 21 พบว่าค่าเฉลี่ยความเหมาะสมในการเป็นตัวบ่งชี้ภาวะผู้นำทาง
วิชาการสำหรับครูปฐมวัยสังกัดสำนักงานเขตพื้นที่การศึกษาประถมศึกษาในภาค
ตะวันออกเฉียงเหนือองค์ประกอบหลักด้านการพัฒนาครูปฐมวัยมีค่าเฉลี่ยความเหมาะสม
อยู่ในระดับมากที่สุดทั้ง 3 องค์ประกอบย่อยโดยเรียงลำดับจากมากไปหาน้อยดังนี้การเป็นผู้นำ

พัฒนาเพื่อนครูปฐมวัย ($\bar{X} = 4.216$, S.D.= 0.688) การพัฒนาตนเอง ($\bar{X} = 4.201$, S.D.= 0.603) และการเป็นผู้นำในการจัดประสบการณ์การเรียนการสอนสำหรับเด็กปฐมวัย ($\bar{X} = 4.197$, S.D.=0.595) เมื่อพิจารณาภาพรวมองค์ประกอบหลักด้านการพัฒนาครูปฐมวัยมีค่าเฉลี่ยความเหมาะสมอยู่ในระดับมาก ($\bar{X} = 4.203$, S.D.= 0.612) ซึ่งแสดงให้เห็นว่าตัวบ่งชี้ทุกตัวมีค่าเฉลี่ยผ่านเกณฑ์ คือค่าเฉลี่ยเท่ากับหรือมากกว่า 3.00 เพื่อคัดสรรกำหนดไว้ในโมเดลความสัมพันธ์โครงสร้างและเมื่อพิจารณาความเบ้ (Skewness) จากตารางพบว่าข้อมูลมีลักษณะเบ้ซ้าย (หากค่า skewness > +1 แสดงว่าเบ้ขวา, skewness < -1 แสดงว่าเบ้ซ้ายและ skewness = 0 แสดงว่าสมมาตร) และเมื่อพิจารณาความโด่ง (Kurtosis) จากตารางพบว่าข้อมูลมีลักษณะโด่งน้อยกว่าปกติ (หากค่า kurtosis > 3 แสดงว่าโด่งมากกว่าปกติ, kurtosis < 3 แสดงว่าโด่งน้อยกว่าปกติ และ kurtosis = 3 แสดงว่าโด่งปกติ)แสดงว่าการแจกแจงของข้อมูลมีลักษณะเข้าใกล้การแจกแจงแบบปกติ

ตาราง 22 ค่าเฉลี่ยค่าเบี่ยงเบนมาตรฐานและระดับความเหมาะสมในการเป็นตัวบ่งชี้ภาวะผู้นำทางวิชาการสำหรับครูปฐมวัยสังกัดสำนักงานเขตพื้นที่การศึกษาประถมศึกษาในภาคตะวันออกเฉียงเหนือด้านการพัฒนาเด็กปฐมวัย

ลำดับที่	องค์ประกอบย่อยและตัวบ่งชี้	\bar{X}	S.D.	Skew	Kur	ความเหมาะสม
	องค์ประกอบย่อยส่งเสริมการเรียนรู้เพื่อพัฒนาการด้านร่างกาย					
41	ส่งเสริมให้เด็กปฐมวัยมีสุขภาพอนามัยที่สมบูรณ์	4.188	0.827	-0.363	-1.448	มาก
42	ส่งเสริมให้เด็กปฐมวัยมีสุขนิสัยที่ดี	4.223	0.844	-0.442	-1.458	มาก
43	ส่งเสริมให้เด็กปฐมวัยสามารถใช้กล้ามเนื้อมัดใหญ่ได้อย่างคล่องแคล่วและประสานสัมพันธ์ได้ดี	4.150	0.826	-0.285	-1.479	มาก
44	ส่งเสริมให้เด็กปฐมวัยสามารถใช้กล้ามเนื้อมัดเล็กที่มือได้อย่างคล่องแคล่วและประสานสัมพันธ์อย่างดีกับตา	4.442	0.732	0.908	0.580	มาก

ตาราง 22 (ต่อ)

ลำดับ ที่	องค์ประกอบย่อยและตัวบ่งชี้	\bar{X}	S.D.	Skew	Kur	ความ เหมาะสม
45	ส่งเสริมให้เด็กปฐมวัยสามารถหลีกเลี่ยง ต่อสภาวะที่เสี่ยงต่อโรคอุบัติเหตุ ภัยประเภทต่างๆ และสิ่งเสพติด	4.153	0.827	-0.293	-1.481	มาก
รวมเฉลี่ย		4.231	0.671	-0.327	-1.212	มาก
องค์ประกอบย่อยส่งเสริมการเรียนรู้เพื่อ พัฒนาการด้านอารมณ์และจิตใจ						
46	ส่งเสริมให้เด็กปฐมวัยมีสุขภาพจิตดีสมวัย	4.130	0.824	-0.247	-1.488	มาก
47	ส่งเสริมให้เด็กปฐมวัยมีความมั่นใจใน ตนเองและกล้าแสดงออก	4.125	0.826	-0.236	-1.499	มาก
48	ส่งเสริมให้เด็กปฐมวัยได้แสดงความพึง พอใจในผลงานของผู้อื่น	4.113	0.833	-0.215	-1.528	มาก
49	ส่งเสริมให้เด็กปฐมวัยมีคุณธรรม จริยธรรมและมีจิตใจที่ดีงาม	4.180	0.845	-0.353	-1.513	มาก
50	ส่งเสริมให้เด็กปฐมวัยรู้จักประหยัด อดออม	4.253	0.821	-0.500	-1.342	มาก
51	ส่งเสริมให้เด็กปฐมวัยมีสุนทรียภาพสมวัย	4.153	0.841	-0.297	-1.527	มาก
รวมเฉลี่ย		4.159	0.622	-0.073	-1.201	มาก
องค์ประกอบย่อยส่งเสริมการเรียนรู้เพื่อ พัฒนาการด้านสังคม						
52	ส่งเสริมให้เด็กปฐมวัยมีวินัยและความ รับผิดชอบในตนเอง	4.217	0.937	-0.445	-1.718	มาก
53	ส่งเสริมให้เด็กปฐมวัยสามารถปรับตัวเข้า กับสังคมได้	4.153	0.827	-0.293	-1.481	มาก

ลำดับ ที่	องค์ประกอบย่อยและตัวบ่งชี้	\bar{X}	S.D.	Skew	Kur	ความ เหมาะสม
54	ส่งเสริมให้เด็กปฐมวัยสามารถช่วยเหลือตนเองในกิจวัตรประจำวัน	4.442	0.732	-0.908	-.580	มาก
54	ส่งเสริมให้เด็กปฐมวัยสามารถช่วยเหลือตนเองในกิจวัตรประจำวัน	4.201	0.825	-0.390	-1.426	มาก
55	ส่งเสริมให้เด็กปฐมวัยสามารถปฏิบัติตนในการดูแลสิ่งแวดล้อมและรักธรรมชาติ	4.234	0.845	-0.467	-1.446	มาก
56	ส่งเสริมให้เด็กปฐมวัยปฏิบัติตนตามมารยาทและวัฒนธรรมไทย	4.150	0.826	-0.285	-1.479	มาก
57	ส่งเสริมให้เด็กปฐมวัยสามารถอยู่ร่วมกับผู้อื่นได้อย่างมีความสุขและสามารถปฏิบัติตนเป็นสมาชิกที่ดีของสังคมในระบอบประชาธิปไตยอันมีพระมหากษัตริย์เป็นประมุข	4.440	0.734	-0.905	-0.594	มาก
58	ส่งเสริมให้เด็กปฐมวัยสามารถทำงานจนสำเร็จทำงานร่วมกับผู้อื่นได้และมีความรู้สึที่ดีต่ออาชีพสุจริต	4.442	0.732	-0.908	-0.580	มาก
รวมเฉลี่ย		4.262	0.614	-0.338	-0.977	มาก
องค์ประกอบย่อยส่งเสริมการเรียนรู้เพื่อพัฒนาการด้านสติปัญญา						
59	ส่งเสริมให้เด็กปฐมวัยใช้ภาษาในการสื่อสารที่เหมาะสมกับวัย	4.163	.827	-.312	-1.471	มาก
60	ส่งเสริมให้เด็กปฐมวัยสามารถคิดและแก้ปัญหาได้อย่างเหมาะสมกับวัย	4.138	.825	-.262	-1.487	มาก

ตาราง 22 (ต่อ)

ลำดับ ที่	องค์ประกอบย่อยและตัวบ่งชี้	\bar{X}	S.D.	Skew	Kur	ความ เหมาะสม
61	ส่งเสริมให้เด็กปฐมวัยมีจินตนาการและ ความคิดสร้างสรรค์	4.144	.833	-.276	-1.506	มาก
62	ส่งเสริมให้เด็กปฐมวัยมีเจตคติที่ดีต่อการ เรียนรู้และมีทักษะในการแสวงหาความรู้	4.113	.833	-.215	-1.528	มาก
63	ส่งเสริมให้เด็กปฐมวัยมีการเรียนรู้ด้วย ตนเอง	4.186	.847	-.365	-1.513	มาก
รวมเฉลี่ย		4.149	.690	-.190		มาก
องค์ประกอบย่อยการติดตามความก้าวหน้าของ เด็กปฐมวัย						
64	ติดตามสังเกตพัฒนาการของเด็กปฐมวัย โดยการสังเกตเป็นหลัก	4.253	0.821	-0.500	-1.342	มาก
65	ดำเนินการพัฒนาเด็กปฐมวัยทุกคนให้มี ความพร้อมในทุกๆด้าน	4.153	0.841	-0.297	-1.527	มาก
67	บันทึกรายงานผลและส่งต่อข้อมูลของ เด็กปฐมวัยอย่างเป็นระบบ	4.209	0.935	-0.429	-1.723	มาก
68	ประสานงานขอความร่วมมือกับชุมชนใน การพัฒนาเด็กปฐมวัย	4.153	0.827	-0.293	-1.481	มาก
รวมเฉลี่ย		4.241	0.585	-0.224	-0.963	มาก
รวมเฉลี่ยด้านการพัฒนาเด็กปฐมวัย		4.211	0.609	-0.199	-1.156	มาก

จากตาราง 22 พบว่าค่าเฉลี่ยความเหมาะสมในการเป็นตัวบ่งชี้ภาวะผู้นำทาง
วิชาการสำหรับครูปฐมวัยสังกัดสำนักงานเขตพื้นที่การศึกษาประถมศึกษา

ในภาคตะวันออกเฉียงเหนือ องค์ประกอบหลัก ด้านการพัฒนาเด็กปฐมวัย มีค่าเฉลี่ยความเหมาะสมอยู่ในระดับมากทั้ง 5 องค์ประกอบย่อย โดยเรียงลำดับจากมากไปหาน้อย ดังนี้ ส่งเสริมการเรียนรู้เพื่อพัฒนาการด้านสังคม ($\bar{X} = 4.262$, S.D.=0.614) การติดตามความก้าวหน้าของเด็กปฐมวัย ($\bar{X} = 4.241$, S.D.=0.585) ส่งเสริมการเรียนรู้เพื่อพัฒนาการด้านร่างกาย ($\bar{X} = 4.231$, S.D.=0.671) ส่งเสริมการเรียนรู้เพื่อพัฒนาการด้านอารมณ์และจิตใจ ($\bar{X} = 4.159$, S.D.=0.622) และส่งเสริมการเรียนรู้เพื่อพัฒนาการด้านสติปัญญา ($\bar{X} = 4.149$, S.D.=0.690) เมื่อพิจารณาภาพรวมองค์ประกอบหลัก ด้านการพัฒนาเด็กปฐมวัย มีค่าเฉลี่ยความเหมาะสมอยู่ในระดับมาก ($\bar{X} = 4.211$, S.D.=0.609) ซึ่งแสดงให้เห็นว่าตัวบ่งชี้ทุกตัวมีค่าเฉลี่ยผ่านเกณฑ์ คือค่าเฉลี่ยเท่ากับหรือมากกว่า 3.00 เพื่อคัดสรรกำหนดไว้ในโมเดลความสัมพันธ์โครงสร้าง และเมื่อพิจารณาความเบ้ (Skewness) จากตารางพบว่าข้อมูลมีลักษณะเบ้ซ้าย (หากค่า skewness > +1 แสดงว่าเบ้ขวา, skewness < -1 แสดงว่าเบ้ซ้าย และ skewness = 0 แสดงว่าสมมาตร) และเมื่อพิจารณาความโด่ง (Kurtosis) จากตารางพบว่าข้อมูลมีลักษณะโด่งน้อยกว่าปกติ (หากค่า kurtosis > 3 แสดงว่าโด่งมากกว่าปกติ, kurtosis < 3 แสดงว่าโด่งน้อยกว่าปกติ และ kurtosis = 3 แสดงว่าโด่งปกติ) แสดงว่าการแจกแจงของข้อมูลมีลักษณะเข้าใกล้การแจกแจงแบบปกติ

ตอนที่ 2 ผลการทดสอบความสอดคล้องของโมเดลโครงสร้างตัวบ่งชี้

ภาวะผู้นำทางวิชาการสำหรับครูปฐมวัยที่พัฒนาขึ้นกับข้อมูลเชิงประจักษ์

โดยผู้วิจัยขอนำเสนอโมเดลการวิเคราะห์องค์ประกอบเชิงยืนยันของตัวบ่งชี้ภาวะผู้นำทางวิชาการสำหรับครูปฐมวัย สังกัดสำนักงานเขตพื้นที่การศึกษาประถมศึกษาในภาคตะวันออกเฉียงเหนือจากการศึกษาเอกสารและงานวิจัยที่เกี่ยวข้องทำให้ได้โมเดลเชิงทฤษฎีเกี่ยวกับตัวบ่งชี้ภาวะผู้นำทางวิชาการสำหรับครูปฐมวัย สังกัดสำนักงานเขตพื้นที่การศึกษาประถมศึกษา จำนวน 68 ตัวบ่งชี้ โดยโมเดลนี้มีลักษณะเป็นโมเดลการวิเคราะห์องค์ประกอบเชิงยืนยันอันดับสาม (Third Order Confirmatory Factor Analysis) ดังแสดงในภาพประกอบ 11 ต่อไปนี้

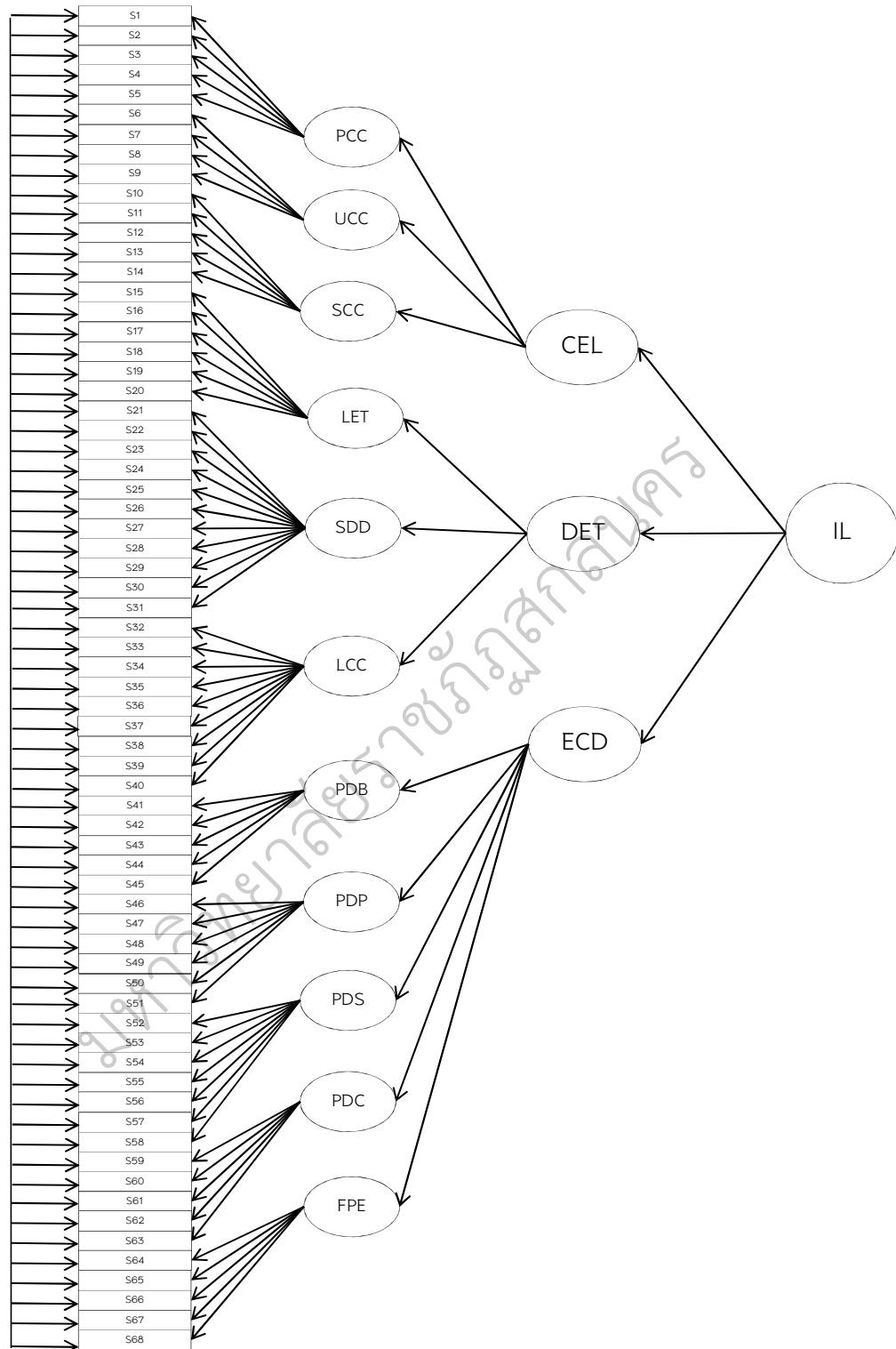

ภาพประกอบ 11 โมเดลการวิเคราะห์ห้องค้ประกอบเชิงยืนยันอันดับที่สาม
ของตัวบ่งชี้ภาวะผู้นำทางวิชาการสำหรับครูปฐมวัย

การวิเคราะห์โมเดลในครั้งนี้เป็นการวิเคราะห์องค์ประกอบเชิงยืนยันอันดับที่สาม ไม่สามารถใช้โปรแกรมคอมพิวเตอร์วิเคราะห์ในครั้งเดียวได้เนื่องจากข้อจำกัดของโปรแกรม ในการวิเคราะห์ซึ่งยอมให้การวิเคราะห์องค์ประกอบเชิงยืนยันอันดับที่สองเท่านั้น ดังนั้น ผู้วิจัยจึงแยกการวิเคราะห์และนำเสนอผลการวิเคราะห์ข้อมูลออกเป็น

2 ตอน คือ ตอนแรกเป็นการวิเคราะห์องค์ประกอบเชิงยืนยันเพื่อสร้างสเกลองค์ประกอบ และการวิเคราะห์องค์ประกอบเชิงยืนยันอันดับที่สองซึ่งผลการวิเคราะห์ที่ได้จะใกล้เคียงกับการวิเคราะห์องค์ประกอบเชิงยืนยันอันดับที่สาม (วิลาวัลย์ มาคุ้ม, 2549)

1. การวิเคราะห์องค์ประกอบเชิงยืนยันเพื่อสร้างสเกลองค์ประกอบ

การวิเคราะห์องค์ประกอบเชิงยืนยันในส่วนนี้เพื่อทดสอบความสอดคล้องกลมกลืนของ โมเดลภาวะผู้นำทางวิชาการสำหรับครูปฐมวัยสังกัดสำนักงานเขตพื้นที่การศึกษา ประถมศึกษาในภาคตะวันออกเฉียงเหนือกับข้อมูลเชิงประจักษ์และนำมาสร้างสเกล องค์ประกอบสำหรับนำไปวิเคราะห์องค์ประกอบเชิงยืนยันอันดับที่สองต่อไปแต่เนื่องจาก ข้อจำกัดของโปรแกรมคอมพิวเตอร์ทำให้ไม่สามารถวิเคราะห์องค์ประกอบเชิงยืนยันจาก องค์ประกอบย่อย 11 องค์ประกอบ ตัวบ่งชี้ 68 ตัวบ่งชี้ ได้ในครั้งเดียวดังนั้นผู้วิจัยจึงแยก วิเคราะห์โมเดลย่อยทั้งหมด 3 โมเดล ดังนี้

1. โมเดลองค์ประกอบหลัก การบริหารจัดการหลักสูตรและการจัดการ เรียนรู้ปฐมวัย ประกอบด้วย 3 องค์ประกอบย่อย 14 ตัวบ่งชี้
2. โมเดลองค์ประกอบหลัก การพัฒนาครูปฐมวัย ประกอบด้วย 4 องค์ประกอบย่อย 26 ตัวบ่งชี้
3. โมเดลองค์ประกอบหลัก การพัฒนาเด็กปฐมวัย ประกอบด้วย 5 องค์ประกอบย่อย 28 ตัวบ่งชี้

ลักษณะของโมเดลดังกล่าวข้างต้นนี้แสดงในรูปแบบของโมเดลการวิเคราะห์ห้องค์ประกอบเชิง
 ยืนยันปรากฏในภาพประกอบ 12 ดังต่อไปนี้

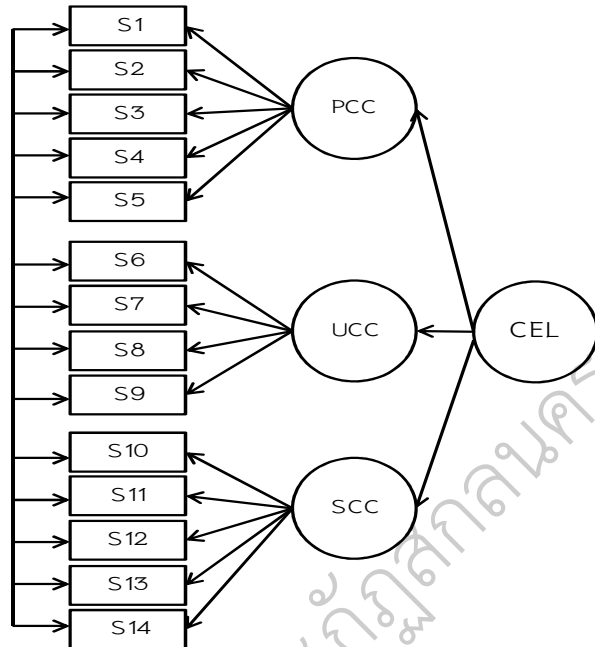

ภาพประกอบ 12 โมเดลการวิเคราะห์ห้องค์ประกอบเชิงยืนยันของการบริหารจัดการ
 หลักสูตรและการจัดการเรียนรู้ปฐมวัย

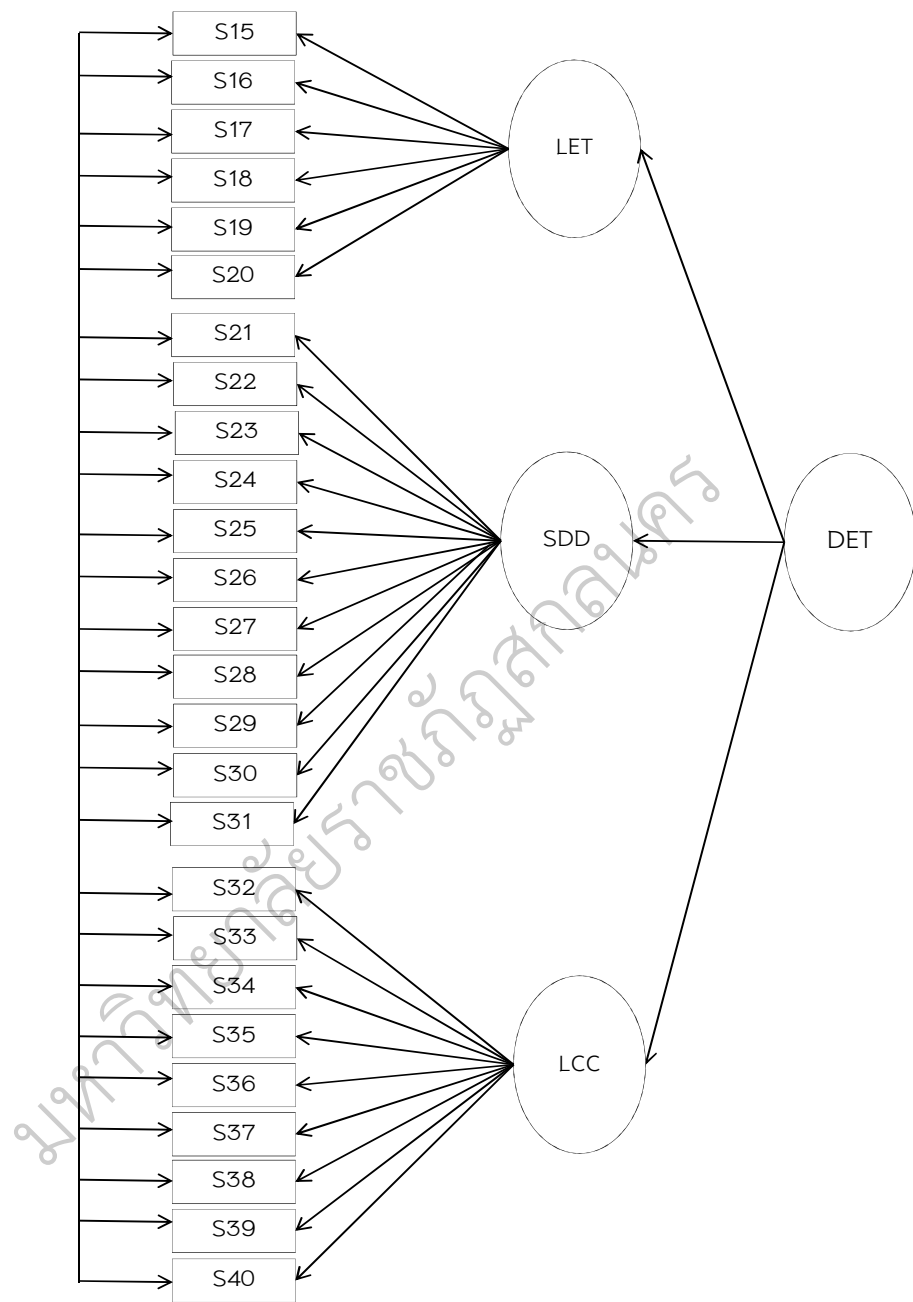

ภาพประกอบ 13 โมเดลการวิเคราะห์องค์ประกอบเชิงยืนยันของการพัฒนาเศรษฐกิจ

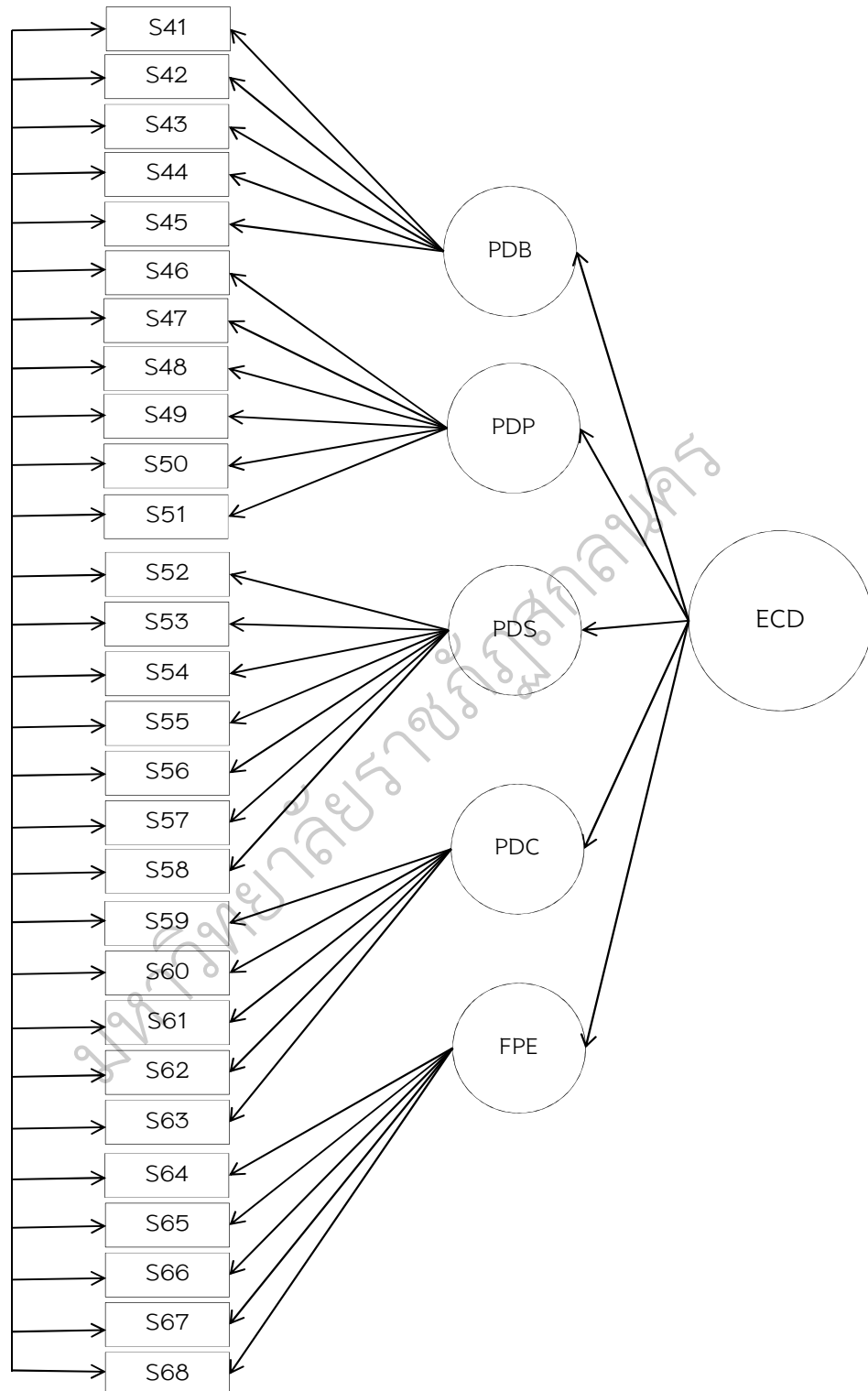

ภาพประกอบ 14 โมเดลการวิเคราะห์องค์ประกอบเชิงยืนยันของการพัฒนาเด็กปฐมวัย

การวิเคราะห์ค่าสัมประสิทธิ์สหสัมพันธ์แบบเพียร์สันของตัวแปรที่บ่งชี้จำแนกเป็นรายโมเดลดังแสดงในตาราง 23 ต่อไปนี้

ตาราง 23 แสดงสัมประสิทธิ์สหสัมพันธ์แบบเพียร์สันของตัวบ่งชี้ขององค์ประกอบย่อยในโมเดลด้านการบริหารจัดการหลักสูตรและการจัดการเรียนรู้

ปฐมวัย

ตัวบ่งชี้	S1	S2	S3	S4	S5	S6	S7	S8	S9	S10	S11	S12	S13	S14
S1	1.00													
S2	.470**	1.00												
S3	.936**	.421**	1.00											
S4	.504**	.322**	.513**	1.00										
S5	.936**	.421**	1.00**	.513**	1.00									
S6	.912**	.399**	.975**	.494**	.975**	1.00								
S7	.890**	.396**	.953**	.480**	.953**	.977**	1.00							
S8	.527**	.411**	.533**	.442**	.533**	.506**	.501**	1.00						
S9	.425**	.940**	.442**	.334**	.442**	.416**	.412**	.433**	1.00					
S10	.391**	.369**	.367**	.334**	.367**	.343**	.323**	.461**	.366**	1.00				
S11	.498**	.406**	.486**	.402**	.486**	.459**	.472**	.544**	.410**	.462**	1.00			
S12	.334**	.326**	.339**	.213**	.339**	.317**	.309**	.286**	.339**	.278**	.377**	1.00		
S13	.936**	.421**	1.00**	.513**	1.00**	.975**	.953**	.533**	.442**	.367**	.486**	.339**	1.00	
S14	.504**	.322**	.513**	1.00**	.513**	.494**	.480**	.442**	.334**	.334**	.402**	.213**	.513**	1.00

** ที่ระดับนัยสำคัญ .01 (p<.01)

จากตาราง 23 ผลการวิเคราะห์ค่าสัมประสิทธิ์สหสัมพันธ์แบบเพียร์สันของ โมเดลตัวแปรที่บ่งชี้ด้านการบริหารจัดการหลักสูตรและการจัดการเรียนรู้ปฐมวัย (CEL) พบว่าตัวบ่งชี้ทั้ง 14 ตัว มีความสัมพันธ์กันเชิงบวกอย่างมีนัยสำคัญทางสถิติที่ระดับ .01 ($p < .01$) โดยตัวบ่งชี้ที่มีความสัมพันธ์สูงสุด จำนวน 4 คู่คือจัดเตรียมแหล่งเรียนรู้ทั้ง ภายในและภายนอกสถานศึกษาให้มีความหลากหลายและเหมาะสมกับวัยของเด็กปฐมวัย (S4) และจัดทำสารนิทัศน์ (ข้อมูลพัฒนาการของนักเรียน)และนำมาไตร่ตรองเพื่อใช้ ประโยชน์ในการพัฒนาเด็กปฐมวัย (S14) สร้างและพัฒนาหลักสูตรโดยมีเนื้อหาที่ สอดคล้องกับหลักสูตรแกนกลางและท้องถิ่น (S3) และรายงานผลการดำเนินงานบริหาร จัดการหลักสูตรสถานศึกษาปฐมวัยให้ผู้เกี่ยวข้องทราบ (S13) รายงานผลการดำเนินงาน บริหารจัดการหลักสูตรสถานศึกษาปฐมวัยให้ผู้เกี่ยวข้องทราบ (S13) และจัดทำระบบ ข้อมูลสารสนเทศและนำสารสนเทศมาใช้ในการสร้างหลักสูตรสถานศึกษาปฐมวัย (S5) สรุปและประเมินผลการใช้หลักสูตรสถานศึกษาปฐมวัย (S12) และจัดทำสารนิทัศน์ (ข้อมูล พัฒนาการของนักเรียน)และนำมาไตร่ตรองเพื่อใช้ประโยชน์ในการพัฒนาเด็กปฐมวัย (S14) คือมีค่าสัมประสิทธิ์สหสัมพันธ์เท่ากับ 1.00 ส่วนตัวบ่งชี้ที่มีความสัมพันธ์กันน้อยที่สุดคือ สร้างและพัฒนาหลักสูตรโดยมีเนื้อหาที่สอดคล้องกับหลักสูตรแกนกลางและท้องถิ่น (S3) และจัดทำระบบข้อมูลสารสนเทศและนำสารสนเทศมาใช้ในการสร้างหลักสูตรสถานศึกษา ปฐมวัย(S5)คือมีค่าสัมประสิทธิ์สหสัมพันธ์เท่ากับ .213 นอกจากนี้ยังพบว่าค่าสัมประสิทธิ์ สหสัมพันธ์ที่ไม่ถึง 0.30 มี 1 คู่ แต่มีค่าต่ำกว่า 0.30 ไม่มากโดยเมื่อพิจารณาค่าสถิติอื่นๆ เช่น ค่าดัชนี KMO ค่าสถิติ ของ Baertlett อยู่ในเกณฑ์ที่ใช้ได้จึงได้นำไปวิเคราะห์ปัจจัยองค์ประกอบทุกตัว (Kim & Muclle, 1978 อ้างถึงใน สมเกียรติ ทานอก, 2539)

ตาราง 24 แสดงสัมประสิทธิ์สหสัมพันธ์แบบเพียร์สันของตัวบ่งชี้ขององค์ประกอบย่อยในโมเดลด้านการพัฒนาครูปทุมวัย

ตัวบ่งชี้	S15	S16	S17	S18	S19	S20	S21	S22	S23	S24	S25	S26	S27	S28	S29	S30	S31	S32	S33	S34	S35	S36	S37	S38	S39	S40
S15	1.00																									
S16	.470**	1.00																								
S17	.936**	.421**	1.00																							
S18	.504**	.322**	.513**	1.00																						
S19	.936**	.421**	1.00**	.513**	1.00																					
S20	.912**	.399**	.975**	.494**	.975**	1.00																				
S21	.890**	.396**	.953**	.480**	.953**	.977**	1.00																			
S22	.527**	.411**	.533**	.442**	.533**	.506**	.501**	1.00																		
S23	.425**	.940**	.442**	.334**	.442**	.416**	.412**	.433**	1.00																	
S24	.391**	.369**	.367**	.334**	.367**	.343**	.323**	.461**	.366**	1.00																
S25	.498**	.406**	.486**	.402**	.486**	.459**	.472**	.544**	.410**	.462**	1.00															
S26	.334**	.326**	.339**	.215**	.339**	.317**	.309**	.286**	.339**	.278**	.377**	1.00														
S27	.936**	.421**	1.00**	.513**	1.00**	.975**	.953**	.533**	.442**	.367**	.486**	.339**	1.00													
S28	.504**	.322**	.513**	1.00**	.513**	.494**	.480**	.442**	.334**	.334**	.402**	.213**	.513**	1.00												
S29	1.00**	.470**	.936**	.504**	.936**	.912**	.890**	.527**	.425**	.391**	.498**	.334**	.936**	.504**	1.00											
S30	.470**	1.00**	.421**	.322**	.421**	.399**	.396**	.411**	.940**	.369**	.406**	.326**	.421**	.322**	.470**	1.00										
S31	.936**	.421**	1.00**	.513**	1.00**	.975**	.953**	.533**	.442**	.367**	.486**	.339**	1.00**	.513**	.936**	.421**	1.00									
S32	.504**	.322**	.513**	1.00**	.513**	.494**	.480**	.442**	.334**	.334**	.402**	.213**	.513**	1.00**	.504**	.322**	.513**	1.00								

ตาราง 24 (ต่อ)

ตัว บ่งชี้	S15	S16	S17	S18	S19	S20	S21	S22	S23	S24	S25	S26	S27	S28	S29	S30	S31	S32	S33	S34	S35	S36	S37	S38	S39	S40
S33	.936**	.421**	1.00**	.513**	1.00**	.975**	.953**	.533**	.442**	.367**	.486**	.339**	1.00**	.513**	.936**	.421**	1.00**	.513**	1.00							
S34	.912**	.399**	.975**	.494**	.975**	1.00**	.977**	.506**	.416**	.343**	.459**	.317**	.975**	.494**	.912**	.399**	.975**	.494**	.975**	1.00						
S35	.890**	.396**	.953**	.480**	.953**	.977**	1.00**	.501**	.412**	.323**	.472**	.309**	.953**	.480**	.890**	.396**	.953**	.480**	.953**	.977**	1.00					
S36	.527**	.411**	.533**	.442**	.533**	.506**	.501**	1.00**	.433**	.461**	.544**	.286**	.533**	.442**	.527**	.411**	.533**	.442**	.533**	.506**	.501**	1.00				
S37	.425**	.940**	.442**	.334**	.442**	.416**	.412**	.433**	1.00**	.366**	.410**	.339**	.442**	.334**	.425**	.940**	.442**	.334**	.442**	.416**	.412**	.433**	1.00			
S38	.391**	.369**	.367**	.334**	.367**	.343**	.323**	.461**	.366**	1.00**	.462**	.278**	.367**	.334**	.391**	.369**	.367**	.334**	.367**	.343**	.323**	.461**	.366**	1.00		
S39	.498**	.406**	.486**	.402**	.486**	.459**	.472**	.544**	.410**	.462**	1.00**	.377**	.486**	.402**	.498**	.406**	.486**	.402**	.486**	.459**	.472**	.544**	.410**	.462**	1.00	
S40	.334**	.326**	.339**	.213**	.339**	.317**	.309**	.286**	.339**	.278**	.377**	1.00**	.339**	.213**	.334**	.326**	.339**	.213**	.339**	.317**	.309**	.286**	.339**	.278**	.377**	1.00

** ที่ระดับนัยสำคัญ .01 ($p < .01$)

จากตาราง 24 ผลการวิเคราะห์ค่าสัมประสิทธิ์สหสัมพันธ์แบบเพียร์สันของโมเดลตัวแปรที่บ่งชี้ด้านการพัฒนาครูปฐมวัย (DET) พบว่าตัวบ่งชี้ทั้ง 26 ตัว มีความสัมพันธ์กันเชิงบวกอย่างมีนัยสำคัญทางสถิติที่ระดับ .01 ($p < .01$) โดยตัวบ่งชี้ที่มีความสัมพันธ์สูงสุด จำนวน 21 คู่ คือเป็นผู้มีมนุษยสัมพันธ์ที่ดีสามารถปรับตัวเข้ากับผู้อื่นได้อย่างเหมาะสม (S15) และสร้างองค์ความรู้และนวัตกรรมในการพัฒนาองค์กรและวิชาชีพ (S29) เป็นผู้ให้บริการแหล่งศึกษาค้นคว้าวิจัยประสานความร่วมมือกับบุคคลหรือองค์กรต่างๆ (S16) และแลกเปลี่ยนความคิดเห็นและสร้างเครือข่าย (S30) สนทนาและสื่อสารอย่างสร้างสรรค์ (S17) และสร้างความสัมพันธ์และความร่วมมือกับชุมชนเพื่อการจัดการเรียนรู้ (S31) มีส่วนร่วมในการเปลี่ยนแปลงเพื่อเพิ่มประสิทธิภาพและการพัฒนาโรงเรียนและเครือข่ายโรงเรียน (S18) และออกแบบกิจกรรมการเรียนรู้อย่างหลากหลายเหมาะสมสอดคล้องกับวัยและความต้องการของเด็กปฐมวัยและชุมชน (S32) ให้ความช่วยเหลือให้คำแนะนำแก่เพื่อนครู (S19) และจัดทำแผนการจัดประสบการณ์อย่างเป็นระบบโดยบูรณาการอย่างสอดคล้องและเชื่อมโยงกัน (S33) สนทนาและสื่อสารอย่างสร้างสรรค์ (S17) และพูดจาไพเราะสุภาพอ่อนโยน มีความสุขุมเยือกเย็นและแก้ไขปัญหาด้วยเหตุผล (S27) มีส่วนร่วมในการเปลี่ยนแปลงเพื่อเพิ่มประสิทธิภาพและการพัฒนาโรงเรียนและเครือข่ายโรงเรียน (S18) และศึกษาค้นคว้าหาความรู้ติดตามองค์ความรู้ใหม่ๆ ทางวิชาการในเรื่องของการศึกษาปฐมวัยและวิชาชีพครู (S28) สนทนาและสื่อสารอย่างสร้างสรรค์ (S17) และให้ความช่วยเหลือให้คำแนะนำแก่เพื่อนครู (S19) มีส่วนร่วมในการเปลี่ยนแปลงเพื่อเพิ่มประสิทธิภาพและการพัฒนาโรงเรียนและเครือข่ายโรงเรียน (S18) และพูดจาไพเราะสุภาพอ่อนโยน มีความสุขุมเยือกเย็นและแก้ไขปัญหาด้วยเหตุผล (S27) ให้ความช่วยเหลือให้คำแนะนำแก่เพื่อนครู (S19) และสร้างความสัมพันธ์และความร่วมมือกับชุมชนเพื่อการจัดการเรียนรู้ (S31) พูดจาไพเราะสุภาพอ่อนโยน มีความสุขุมเยือกเย็นและแก้ไขปัญหาด้วยเหตุผล (S27) และสร้างความสัมพันธ์และความร่วมมือกับชุมชนเพื่อการจัดการเรียนรู้ (S31) ศึกษาค้นคว้าหาความรู้ติดตามองค์ความรู้ใหม่ๆ ทางวิชาการในเรื่องของการศึกษาปฐมวัยและวิชาชีพครู (S28) และออกแบบกิจกรรมการเรียนรู้อย่างหลากหลายเหมาะสมสอดคล้องกับวัยและความต้องการของเด็กปฐมวัยและชุมชน (S32) สร้างความสัมพันธ์และความร่วมมือกับชุมชนเพื่อการจัดการ

เรียนรู้ (S31) และจัดทำแผนการจัดประสบการณ์อย่างเป็นระบบโดยบูรณาการอย่าง สอดคล้องและเชื่อมโยงกัน (S33) พุดจาไฟเราะสุภาพอ่อนโยนมีความสุขเยือกเย็นและ แก้ไขปัญหาด้วยเหตุผล (S27) และจัดทำแผนการจัดประสบการณ์อย่างเป็นระบบโดย บูรณาการอย่างสอดคล้องและเชื่อมโยงกัน (S33) ส่งเสริมและสนับสนุนให้เพื่อนครูปฐมวัย ทำวิจัยเพื่อพัฒนาเด็กปฐมวัย (S20) และจัดประสบการณ์การเรียนการสอนโดยเน้นเด็ก ปฐมวัยเป็นสำคัญ (S34) มีความรักและศรัทธาในวิชาชีพ (S21) และใช้หลักจิตวิทยาในการ จัดประสบการณ์การเรียนรู้ให้เด็กปฐมวัยเกิดการเรียนรู้อย่างมีความสุขและพัฒนาเต็ม ตามศักยภาพ (S34) มีวินัยและความรับผิดชอบในวิชาชีพ (S22) และใช้เครื่องมือในการวัด และประเมินพัฒนาการของเด็กปฐมวัยอย่างหลากหลายและสรุปรายงานผลพัฒนาการ ของเด็กปฐมวัยแก่ผู้ปกครอง (S36) ดำรงชีวิตได้อย่างเหมาะสม(S23) และประเมินผลการ ออกแบบการเรียนรู้เพื่อนำไปใช้ปรับปรุงและพัฒนากระบวนการจัดประสบการณ์ของครู ปฐมวัย (S36) เป็นบุคคลแห่งการเปลี่ยนแปลง(S24) และใช้แหล่งเรียนรู้และภูมิปัญญา ท้องถิ่นในชุมชนในการจัดการเรียนรู้ (S38) ปฏิบัติกิจกรรมทางวิชาการที่เกี่ยวข้องกับการ พัฒนาศาสตร์อยู่เสมอ (S25) และใช้เทคโนโลยีคอมพิวเตอร์ในการผลิตสื่อ/นวัตกรรมที่ใช้ ในการจัดการเรียนรู้ (S39)

มุ่งพัฒนาเด็กปฐมวัยให้เต็มตามศักยภาพ (S26) และการวิเคราะห์สังเคราะห์และวิจัยเพื่อ พัฒนาเด็กปฐมวัย (S40) คือมีค่าสัมประสิทธิ์สหสัมพันธ์เท่ากับ 1.00 ส่วนตัวบ่งชี้ที่มี ความสัมพันธ์กันน้อยที่สุดจำนวน 4 คู่ คือมีส่วนร่วมในการเปลี่ยนแปลงเพื่อเพิ่ม ประสิทธิภาพและการพัฒนาโรงเรียนและเครือข่ายโรงเรียน (S18) และการวิเคราะห์ สังเคราะห์และวิจัยเพื่อพัฒนาเด็กปฐมวัย (S40) ออกแบบกิจกรรมการเรียนรู้อย่าง หลากหลายเหมาะสมสอดคล้องกับวัยและความต้องการของเด็กปฐมวัยและชุมชน(S32) และการวิเคราะห์สังเคราะห์และวิจัยเพื่อพัฒนาเด็กปฐมวัย (S40) มีส่วนร่วมในการ เปลี่ยนแปลงเพื่อเพิ่มประสิทธิภาพและการพัฒนาโรงเรียนและเครือข่ายโรงเรียน(S18) และ มุ่งพัฒนาเด็กปฐมวัยให้เต็มตามศักยภาพ (S26) มุ่งพัฒนาเด็กปฐมวัยให้เต็มตามศักยภาพ (S26) และออกแบบกิจกรรมการเรียนรู้อย่างหลากหลายเหมาะสมสอดคล้องกับวัยและ ความต้องการของเด็กปฐมวัยและชุมชน (S32) คือมีค่าสัมประสิทธิ์สหสัมพันธ์เท่ากับ .213 นอกจากนี้ยังพบว่าค่าสัมประสิทธิ์สหสัมพันธ์ที่ไม่ถึง 0.30 มี 7คู่ แต่มีค่าต่ำกว่า 0.30 ไม่ มาก

โดยเมื่อพิจารณาค่าสถิติอื่นๆเช่นค่าดัชนี KMO ค่าสถิติของ Baertlett อยู่ในเกณฑ์ที่ใช้ได้จึง
ได้นำไปวิเคราะห์ปัจจัยองค์ประกอบทุกตัว (Kim & Muclle, 1978 อ้างถึงในสมเกียรติ ทา
นอก, 2539)

มหาวิทยาลัยราชภัฏสุราษฎร์ธานี

ตาราง 25 (ต่อ)

ตัว ป่งชี้	S41	S42	S43	S44	S45	S46	S47	S48	S49	S50	S51	S52	S53	S54	S55	S56	S57	S58	S59	S60	S61	S62	S63	S64	S65	S66	S67	S68
S59	.926**	.428**	.973**	.510**	.976**	.951**	.93**1	.541**	.454**	.378	.498**	.349**	.976**	.510**	.894**	.430**	.973**	.503**	1.00									
S60	.931**	.406**	.983**	.501**	.983**	.980**	.956**	.518**	.425**	.351	.468**	.324**	.983**	.498**	.903**	.408**	.983**	.493**	.960**	1.00								
S61	.899**	.409**	.934**	.483**	.932**	.948**	.972**	.509**	.403**	.343	.463**	.312**	.932**	.483**	.876**	.406**	.934**	.478**	.908**	.931**	1.00**							
S62	.522**	.402**	.524**	.436**	.528**	.511**	.508**	1.00**	.428**	.456	.538**	.282**	.528**	.436**	.518**	.389**	.524**	.431**	.541**	.518**	.509**	1.00						
S63	.436**	.940**	.447**	.336**	.451**	.425**	.423**	.434**	.991**	.366	.413**	.334**	.451**	.336**	.403**	.917**	.447**	.332**	.462**	.434**	.409**	.434**	1.00					
S64	.391**	.365**	.364**	.332**	.367**	.343**	.325**	.456**	.366**	1.00	.462**	.278**	.367**	.332**	.384**	.358**	.364**	.325**	.378**	.351**	.343**	.456**	.366**	1.00				
S65	.498**	.402**	.482**	.399**	.486**	.459**	.473**	.538**	.410**	.462	1.00**	.377**	.486**	.399**	.474**	.385**	.482**	.398**	.498**	.468**	.463**	.538**	.413**	.462**	1.00			
S66	.327**	.316**	.331**	.205**	.331**	.317**	.310**	.276**	.332**	.272	.370**	.996**	.331**	.205**	.307**	.313**	.331**	.202**	.342**	.319**	.312**	.276**	.327**	.272**	.370**	1.00		
S67	.936**	.417**	.997**	.511**	1.00**	.975**	.954**	.528**	.442**	.367	.486**	.339**	1.00**	.511**	.904**	.419**	.997**	.503**	.976**	.983**	.932**	.528**	.451**	.367**	.486**	.331**	1.00	
S68	.491**	.307**	.498**	.989**	.500**	.490**	.477**	.431**	.321**	.323	.389**	.202**	.500**	.993**	.492**	.327**	.498**	.980**	.500**	.493**	.482**	.431**	.326**	.323**	.389**	.202**	.500**	1.00

**ที่ระดับนัยสำคัญ .01 (p<.01)

จากตาราง 25 ผลการวิเคราะห์ค่าสัมประสิทธิ์สหสัมพันธ์แบบเพียร์สันของโมเดลตัวแปรที่บ่งชี้ด้านการพัฒนาเด็กปฐมวัย (ECD) พบว่าตัวบ่งชี้ทั้ง 28 ตัวมีความสัมพันธ์กันเชิงบวกอย่างมีนัยสำคัญทางสถิติที่ระดับ .01 ($p < .01$) โดยตัวบ่งชี้ที่มีความสัมพันธ์สูงที่สุดจำนวน 7 คู่คือ ส่งเสริมให้เด็กปฐมวัยสามารถหลีกเลี่ยงต่อสภาวะที่เสี่ยงต่อโรคอุบัติเหตุภัยประเภทต่างๆ และสิ่งเสพติด (S45) และส่งเสริมให้เด็กปฐมวัยสามารถปรับตัวเข้ากับสังคมได้ (S53) ส่งเสริมให้เด็กปฐมวัยสามารถใช้กล้ามเนื้อมัดใหญ่ได้อย่างคล่องแคล่วและประสานสัมพันธ์ได้ดี (S43) และส่งเสริมให้เด็กปฐมวัยสามารถอยู่ร่วมกับผู้อื่นได้อย่างมีความสุข และสามารถปฏิบัติตนเป็นสมาชิกที่ดีของสังคมในระบอบประชาธิปไตยอันมีพระมหากษัตริย์เป็นประมุข (S57) ส่งเสริมให้เด็กปฐมวัยได้แสดงความพึงพอใจในผลงานของผู้อื่น (S48) และส่งเสริมให้เด็กส่งเสริมให้เด็กปฐมวัยมีเจตคติที่ดีต่อการเรียนรู้และมีทักษะในการแสวงหาความรู้ (S62) ส่งเสริมให้เด็กปฐมวัยรู้จักประหยัดอดออม (S50) และติดตามสังเกตพัฒนาการของเด็กปฐมวัยโดยการสังเกตเป็นหลัก (S64) ส่งเสริมให้เด็กปฐมวัยมีสุนทรียภาพสมวัย (S51) และดำเนินการพัฒนาเด็กปฐมวัยทุกคนให้มีความพร้อมในทุกๆ ด้าน (S65) ส่งเสริมให้เด็กปฐมวัยสามารถปรับตัวเข้ากับสังคมได้ (S53) และบันทึกรายงานผลและส่งต่อข้อมูลของเด็กปฐมวัยอย่างเป็นระบบ (S67) ส่งเสริมให้เด็กปฐมวัยสามารถหลีกเลี่ยงต่อสภาวะที่เสี่ยงต่อโรคอุบัติเหตุภัยประเภทต่างๆ และสิ่งเสพติด (S45) และบันทึกรายงานผลและส่งต่อข้อมูลของเด็กปฐมวัยอย่างเป็นระบบ (S67) คือมีค่าสัมประสิทธิ์สหสัมพันธ์เท่ากับ 1.00 ส่วนตัวบ่งชี้ที่มีความสัมพันธ์กันน้อยที่สุด จำนวน 3 คู่คือ ส่งเสริมให้เด็กปฐมวัยสามารถทำงานจนสำเร็จทำงานร่วมกับผู้อื่นได้และมีความรู้ลึกที่ดีต่ออาชีพสุจริต (S58) และจัดทำข้อมูลพัฒนาเด็กปฐมวัยเป็นรายบุคคล (S66) จัดทำข้อมูลพัฒนาเด็กปฐมวัยเป็นรายบุคคล (S66) และประสานงานขอความร่วมมือกับชุมชนในการพัฒนาเด็กปฐมวัย (S68) ส่งเสริมให้เด็กปฐมวัยมีวินัยและความรับผิดชอบในตนเอง (S52) และประสานงานขอความร่วมมือกับชุมชนในการพัฒนาเด็กปฐมวัย (S68) คือมีค่าสัมประสิทธิ์สหสัมพันธ์เท่ากับ .202 นอกจากนี้ยังพบว่าค่าสัมประสิทธิ์สหสัมพันธ์ที่ไม่ถึง 0.30 มี 13 คู่ แต่มีค่าต่ำกว่า 0.30 ไม่มากโดยเมื่อพิจารณาค่าสถิติอื่นๆ เช่น ค่าดัชนี KMO ค่าสถิติของ Baertlett อยู่ในเกณฑ์ที่ใช้ได้จึงได้นำไปวิเคราะห์ปัจจัยองค์ประกอบทุกตัว (Kim & Muclle, 1978 อ้างถึงใน สมเกียรติ ทานอก, 2539)

จากผลการวิเคราะห์ค่าสัมประสิทธิ์สหสัมพันธ์แบบเพียร์สันของตัวแปรที่บ่งชี้ภาวะผู้นำทางวิชาการสำหรับครูปฐมวัยสังกัดสำนักงานเขตพื้นที่การศึกษาประถมศึกษาในภาคตะวันออกเฉียงเหนือทุกด้านพบว่าในแต่ละโมเดลตัวบ่งชี้ที่มีความสัมพันธ์กันอย่างมีนัยสำคัญทางสถิติที่ระดับ.01 ($p < .01$) ทุกค่านอกจากนี้ผู้วิจัยได้พิจารณาค่าสถิติอื่นๆ ที่ใช้ในการพิจารณาความเหมาะสมได้แก่ค่าสถิติของ Bartlett (Bartlett' Test of Sphericity) และค่าดัชนี KMO (Kaiser–Meyer–Olkin Measure of Sampling Adequacy) จำแนกตามโมเดลย่อยคือการบริหารจัดการหลักสูตรและการจัดการเรียนรู้อุปฐมวัย การพัฒนาครูปฐมวัยการพัฒนาเด็กปฐมวัยดังแสดงในตาราง 26 ต่อไปนี้

ตาราง 26 แสดงค่าสถิติ Bartlett ดัชนี KMO ของโมเดลย่อยภาวะผู้นำทางวิชาการ

โมเดล	Bartlett's Test of Sphericity	P	Kaiser–Meyer–Olkin Measure of Sampling Adequacy
การบริหารจัดการหลักสูตรและการจัดการเรียนรู้อุปฐมวัย	1680.691	.000	.733**
การพัฒนาครูปฐมวัย	3376.706	.000	.679**
การพัฒนาเด็กปฐมวัย	5624.374	.000	.665**

**มีนัยสำคัญทางสถิติที่ระดับ.01 ($p < .01$)

จากตาราง 26 ผลการวิเคราะห์เพื่อพิจารณาความเหมาะสมของเมทริกซ์สหสัมพันธ์ก่อนนำไปวิเคราะห์องค์ประกอบเชิงยืนยันพบว่าเมทริกซ์สหสัมพันธ์ระหว่างตัวแปรแตกต่างจากเมทริกซ์เอกลักษณ์อย่างมีนัยสำคัญทางสถิติเมื่อพิจารณาเรียงตามลำดับทั้ง3ด้านคือด้านการบริหารจัดการหลักสูตรและการจัดการเรียนรู้อุปฐมวัยด้านการพัฒนาครูปฐมวัยด้านการพัฒนาเด็กปฐมวัยพบว่าค่า Bartlett's Test of Sphericity มีค่าเท่ากับ 1680.691, 3376.706, 5624.374, ตามลำดับโดยที่ทุกโมเดลมีค่าความน่าจะเป็น .000 ($p < .01$) ส่วนค่า Kaiser–Meyer–Olkinมีค่าเท่ากับ .733, .679และ .665ทุกตัวมีค่ามากกว่า .50 และเข้าสู่1 จึงสรุปได้ว่ามีความเหมาะสมที่จะวิเคราะห์องค์ประกอบ

ผลการวิเคราะห์องค์ประกอบเชิงยืนยันด้วยโปรแกรมคอมพิวเตอร์เพื่อสร้างสเกลองค์ประกอบมาตรฐานจากตัวบ่งชี้ 68 ตัวตามโมเดลย่อยทั้ง 3 โมเดลมีรายละเอียดดังต่อไปนี้

1. โมเดลการการจัดการจัดการหลักสูตรและการจัดการเรียนรู้อุปถัมภ์

ผลการวิเคราะห์องค์ประกอบเชิงยืนยันของโมเดลการการจัดการจัดการหลักสูตรและการจัดการเรียนรู้อุปถัมภ์(CEL) ดังที่นำเสนอในตาราง 27 ต่อไปนี้

ตาราง 27 แสดงผลการวิเคราะห์องค์ประกอบเชิงยืนยันของโมเดลการการจัดการจัดการหลักสูตรและการจัดการเรียนรู้อุปถัมภ์ (CEL)

องค์ประกอบย่อย	ตัวบ่งชี้	น้ำหนักองค์ประกอบ b(SE)	สัมประสิทธิ์การพยากรณ์ (R^2)	สัมประสิทธิ์คะแนนองค์ประกอบ (FS)	ความคลาดเคลื่อนของตัวบ่งชี้ (e)
PCC	S1	0.77**(0.03)	0.88	0.00	0.09
	S2	0.35**(0.04)	0.18	0.00	0.58
	S3	0.83**(0.03)	1.00	0.40	0.00
	S4	0.38**(0.03)	0.26	0.00	0.40
	S5	0.83**(0.03)	1.00	0.40	0.00
UCC	S6	0.80**(0.03)	0.94	0.01	0.04
	S7	0.78**(0.03)	0.90	0.00	0.07
	S8	0.44**(0.03)	0.28	0.00	0.50
	S9	0.37**(0.04)	0.19	0.00	0.58
SCC	S10	0.30**(0.03)	0.13	0.00	0.58
	S11	0.41**(0.03)	0.24	0.00	0.53
	S12	0.32**(0.04)	0.11	0.00	0.78
	S13	0.83**(0.03)	1.00	0.40	0.00
	S14	0.38**(0.03)	0.26	0.00	0.40

Chi-Square = 48.01 df = 49 p = 0.51338 GFI = 0.99

AGFI = 0.97 RMSEA = 0.000** (p < .01)

ตาราง 28 ค่าสัมประสิทธิ์สหสัมพันธ์ระหว่างกันของตัวแปร 3 ตัวในองค์ประกอบ
การบริหารจัดการหลักสูตรและการจัดการเรียนรู้ปฐมวัย

องค์ประกอบย่อย	PCC	UCC	SCC
PCC	1.000		
UCC	.933**	1.000	
SCC	.833**	.805**	1.000

**มีนัยสำคัญทางสถิติที่ระดับ.01 ($p < .01$)

จากตาราง 27 และ 28 สามารถสร้างโมเดลการบริหารจัดการหลักสูตรและการจัดการ
เรียนรู้ปฐมวัยได้ดังภาพประกอบ 15

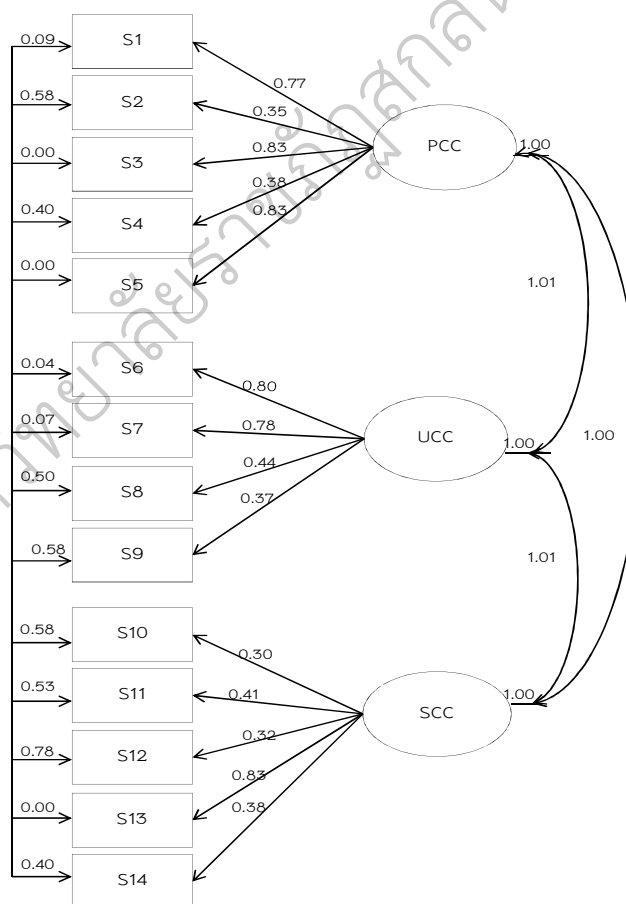

Chi-Square=48.01, df=49, P-value=0.51338, RMSEA=0.000

ภาพประกอบ 15 โมเดลการบริหารจัดการหลักสูตรและการจัดการเรียนรู้ปฐมวัย

จากตาราง 27 และภาพภาพประกอบ 15 ผลการวิเคราะห์องค์ประกอบเชิงยืนยันของโมเดลการบริหารจัดการหลักสูตรและการจัดการเรียนรู้ปฐมวัยพบว่าเมื่อปรับความสอดคล้องของโมเดลแล้วมีความสอดคล้องกับข้อมูลเชิงประจักษ์ดีพิจารณาได้จากค่าสถิติไค-สแควร์ (Chi-Square) มีค่าเท่ากับ 48.01 ที่ชั้นแห่งความเป็นอิสระ (degrees of freedom) เท่ากับ 49 มีค่าความน่าจะเป็นเข้าใกล้ 1 ($p = .51338$) ไม่มีนัยสำคัญเมื่อพิจารณาตามเกณฑ์คือค่าไค-สแควร์/df มีค่าได้ประมาณ .9798 ซึ่งมีค่าต่ำกว่า 2 นอกจากนี้ยังพบว่าค่าดัชนีวัดระดับความกลมกลืน (GFI) มีค่าเท่ากับ 0.99 ค่าดัชนีวัดระดับความกลมกลืนที่ปรับแก้แล้ว (AGFI) มีค่าเท่ากับ 0.97 เป็นไปตามหลักการพิจารณาความกลมกลืนแสดงว่ายอมรับสมมติฐานหลักที่ว่าโมเดลการวิจัยสอดคล้องกลมกลืนกับข้อมูลเชิงประจักษ์เมื่อพิจารณาในรายละเอียดของโมเดลตามตาราง 27 และภาพประกอบ 15 พบว่าน้ำหนักองค์ประกอบของตัวบ่งชี้ทั้ง 14 ตัวมีค่าเป็นบวกมีค่าตั้งแต่ 0.34 ถึง 1.00 ซึ่งเกินเกณฑ์ที่กำหนดคือ 0.30 และมีนัยสำคัญทางสถิติที่ระดับ .01 ทุกค่าซึ่งแสดงให้เห็นว่าตัวบ่งชี้เหล่านี้เป็นตัวบ่งชี้ที่สำคัญขององค์ประกอบย่อยทั้ง 3 องค์ประกอบคือตัวบ่งชี้ S1 – S5 เป็นตัวบ่งชี้ที่สำคัญขององค์ประกอบย่อย PCC ตัวบ่งชี้ S6 – S9 เป็นตัวบ่งชี้ที่สำคัญขององค์ประกอบย่อย UCC ตัวบ่งชี้ S10 – S14 เป็นตัวบ่งชี้ที่สำคัญขององค์ประกอบย่อย SCC นอกจากนี้จะพิจารณาค่าองค์ประกอบแล้วยังสามารถพิจารณาได้จากค่าความผันแปร ร่วมกับองค์ประกอบย่อย (ค่า R^2) และค่าสัมประสิทธิ์คะแนนองค์ประกอบ (Factor Score Coefficient) ซึ่งก็ให้ความหมายในทำนองเดียวกัน

จากตาราง 28 แสดงว่าองค์ประกอบย่อยแต่ละองค์ประกอบในโมเดลการบริหารจัดการหลักสูตรและการจัดการเรียนรู้ปฐมวัยมีความสัมพันธ์กันทุกตัวซึ่งความสัมพันธ์นี้เกิดจากความสัมพันธ์ระหว่างความแปรปรวนและความแปรปรวนร่วมขององค์ประกอบย่อยที่ปรับให้เป็นมาตรฐานแล้วมีค่าความสัมพันธ์ต่ำสุดถึงสูงสุดตั้งแต่ .805 ถึง .933 และตัวบ่งชี้แต่ละตัวจะมีความคลาดเคลื่อนรวมอยู่ด้วยซึ่งเกิดจากความสัมพันธ์ระหว่างตัวบ่งชี้กับตัวบ่งชี้อื่นในโมเดลในการวิเคราะห์องค์ประกอบเชิงยืนยันในครั้งนี้ได้นำค่าความคลาดเคลื่อนเข้ามาวิเคราะห์ด้วยผู้วิจัยได้นำค่าสัมประสิทธิ์คะแนนองค์ประกอบที่ได้จากการวิเคราะห์ครั้งนี้ไปใช้ในการสร้างสเกลองค์ประกอบย่อยเพื่อให้ได้ตัวแปรใหม่สำหรับนำไปวิเคราะห์เพื่อพัฒนาตัวบ่งชี้รวมการบริหารจัดการหลักสูตรและการจัดการเรียนรู้ปฐมวัยต่อไปสำหรับโมเดลการบริหารจัดการหลักสูตรและการจัดการเรียนรู้ปฐมวัย ได้สเกลองค์ประกอบ 3 ตัวดังสมการ

$$PCC = 0.00 (S1) + 0.00 (S2) + 0.40 (S3) + 0.00 (S4) + 0.40 (S5)$$

$$UCC = 0.01 (S6) + 0.00 (S7) + 0.00 (S8) + 0.00 (S9)$$

$$SCC = 0.00 (S10) + 0.00 (S11) + 0.00 (S12) + 0.40 (S13) + 0.00 (S14)$$

สรุปจากการวิเคราะห์ค่าน้ำหนักองค์ประกอบของตัวบ่งชี้ทั้ง 14 ตัวพบว่าสามารถจัดลำดับตัวบ่งชี้ที่มีความเหมาะสมในการเป็นตัวบ่งชี้การบริหารจัดการหลักสูตรและการจัดการเรียนรู้ปฐมวัยจากมากไปหาน้อยได้ดังต่อไปนี้

1) สร้างและพัฒนาหลักสูตรโดยมีเนื้อหาที่สอดคล้องกับหลักสูตรแกนกลางและท้องถิ่น (b = .0.83)

2) จัดเตรียมแหล่งเรียนรู้ทั้งภายในและภายนอกสถานศึกษาให้มีความหลากหลายและเหมาะสมกับวัยของเด็กปฐมวัย (b = 0.83)

3) รายงานผลการดำเนินงานบริหารจัดการหลักสูตรสถานศึกษาปฐมวัยให้ผู้เกี่ยวข้องทราบ (b = 0.83)

4) วางแผนระดมทรัพยากรมาใช้ในการบริหารจัดการหลักสูตรสถานศึกษาปฐมวัย (b = 0.80)

5) ใช้แผนการจัดประสบการณ์ที่สอดคล้องกับหลักสูตรการศึกษาปฐมวัยและสามารถจัดประสบการณ์การเรียนรู้ที่หลากหลายสอดคล้องกับความแตกต่างระหว่างบุคคล (b = 0.78)

6) มีความตระหนักถึงความสำคัญในการจัดทำหลักสูตรสถานศึกษาปฐมวัย (b = 0.77)

7) จัดประสบการณ์การเรียนรู้โดยบูรณาการผ่านการเล่นและประสบการณ์ตรง (b = 0.44)

8) สร้างเครือข่ายการเรียนรู้ทั้งในและนอกสถานศึกษา (b = 0.41)

9) จัดเตรียมแหล่งเรียนรู้ทั้งภายในและภายนอกสถานศึกษาให้มีความหลากหลายและเหมาะสมกับวัยของเด็กปฐมวัย (b = 0.38)

10) จัดทำสารนิทัศน์ (ข้อมูลพัฒนาการของนักเรียน) และนำมาไตร่ตรองเพื่อใช้ประโยชน์ในการพัฒนาเด็กปฐมวัย (b = 0.38)

11) ใช้แหล่งเรียนรู้ทั้งภายในและภายนอกสถานศึกษาอย่างหลากหลายและเหมาะสมกับวัยของเด็กปฐมวัย (b = 0.37)

12) ศึกษาหลักสูตรการศึกษาปฐมวัยและมีส่วนร่วมในการกำหนดวิสัยทัศน์ภารกิจ เป้าหมายในการจัดการศึกษาปฐมวัยของสถานศึกษา (b = 0.35)

13) สรุปและประเมินผลการใช้หลักสูตรสถานศึกษาปฐมวัย ($b = 0.32$)

14) จัดทำแผนงานและโครงการการนิเทศกำกับ ติดตามและประเมินผลโดยใช้ ข้อมูลสารสนเทศ ($b = 0.30$)

2. โมเดลการพัฒนาครูปฐมวัย

ผลการวิเคราะห์องค์ประกอบเชิงยืนยันของโมเดลการพัฒนาครูปฐมวัย (DET) นำเสนอใน ตาราง 29

ตาราง 29 แสดงผลการวิเคราะห์องค์ประกอบเชิงยืนยันของโมเดลการพัฒนาครูปฐมวัย

องค์ประกอบย่อย	ตัวบ่งชี้	น้ำหนักองค์ประกอบ $b(SE)$	สัมประสิทธิ์การพยากรณ์ (R^2)	สัมประสิทธิ์คะแนนองค์ประกอบ (FS)	ความคลาดเคลื่อนของตัวบ่งชี้ (e)
LET	S15	0.77**(0.03)	0.88	0.00	0.09
	S16	0.36**(0.04)	0.18	0.00	0.59
	S17	0.83**(0.03)	1.00	0.24	0.00
	S18	0.38**(0.03)	0.26	0.00	0.40
	S19	0.83**(0.03)	1.00	0.24	0.00
SDD	S20	0.80**(0.03)	0.95	0.00	0.03
	S21	0.79**(0.03)	0.91	0.00	0.06
	S22	0.45**(0.03)	0.28	0.00	0.50
	S23	0.37**(0.04)	0.20	0.00	0.57
	S24	0.30**(0.03)	0.13	0.00	0.58
	S25	0.41**(0.03)	0.24	0.00	0.54
	S26	0.32**(0.04)	0.11	0.00	0.78
	S27	0.83**(0.03)	1.00	0.24	0.00
	S28	0.38**(0.03)	0.26	0.00	0.40
	S29	0.77**(0.03)	0.88	0.00	0.09

ตาราง 29 (ต่อ)

องค์ประกอบย่อย	ตัวบ่งชี้	น้ำหนักองค์ประกอบ b(SE)	สัมประสิทธิ์การพยากรณ์ (R^2)	สัมประสิทธิ์คะแนนองค์ประกอบ (FS)	ความคลาดเคลื่อนของตัวบ่งชี้ (e)
	S30	0.36**(0.04)	0.18	0.00	0.59
	S31	0.83**(0.03)	1.00	0.24	0.00
LCC	S32	0.38**(0.03)	0.26	0.00	0.40
	S33	0.83**(0.03)	1.00	0.24	0.00
	S34	0.80**(0.03)	0.95	0.00	0.03
	S35	0.79**(0.03)	0.91	0.00	0.06
	S36	0.45**(0.03)	0.28	0.00	0.50
	S37	0.37**(0.04)	0.20	0.00	0.57
	S38	0.30**(0.03)	0.13	0.00	0.58
	S39	0.41**(0.04)	0.24	0.00	0.54
	S40	0.32**(0.03)	0.11	0.00	0.78

Chi-Square = 184.99 df = 214 p = 0.92485

GFI = 0.97 AGFI = 0.96 RMSEA = 0.000

** (p < .01)

ตาราง 30 ค่าสัมประสิทธิ์สหสัมพันธ์ระหว่างกันของตัวแปร 3 ตัวในองค์ประกอบ

การพัฒนาครูปทุมวิชัย

องค์ประกอบย่อย	LET	SDD	LCC
LET	1.000		
SDD	.943**	1.000	
LCC	.925**	.993**	1.000

**มีนัยสำคัญทางสถิติที่ระดับ.01 (p < .01)

จากตาราง 29 และ 30 สามารถสร้างโมเดลการพัฒนาครูปฐมวัยได้ดังภาพ

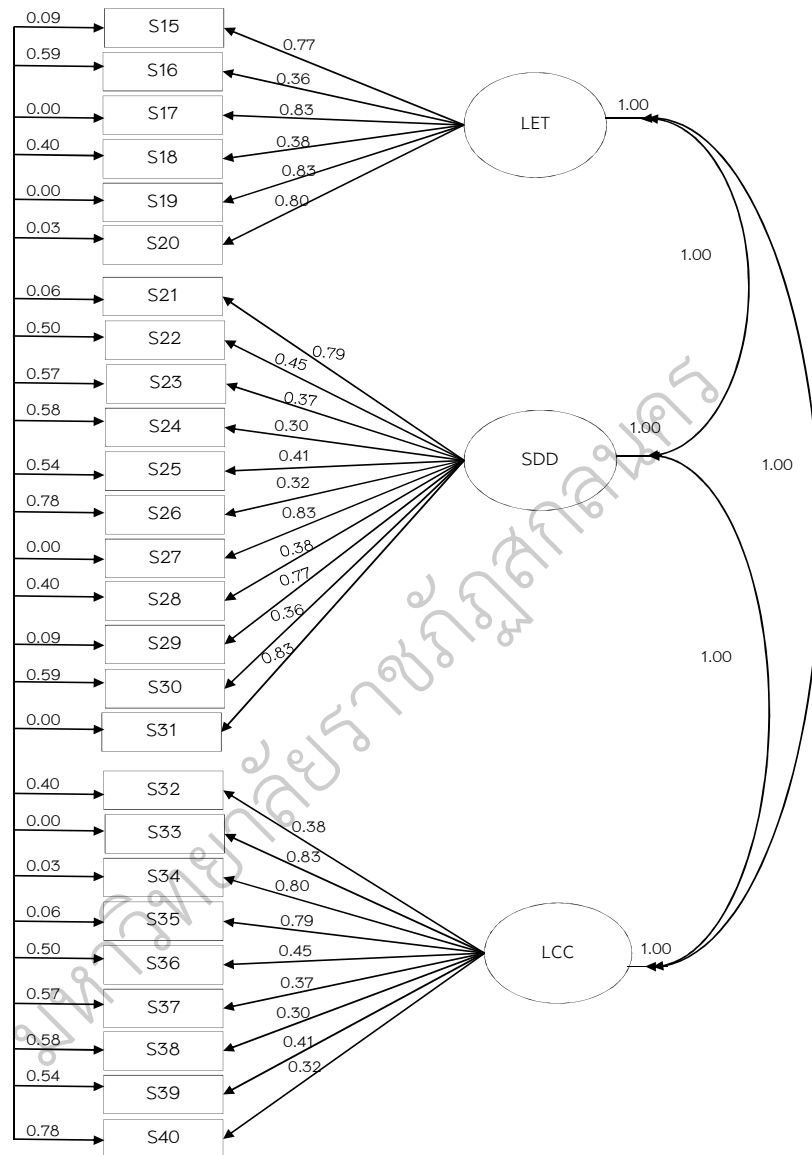

Chi-Square=184.99, df=214, P-value=0.92485, RMSEA=0.000

ภาพประกอบ 16 โมเดลการพัฒนาครูปฐมวัย

จากตาราง 29 และภาพประกอบ16 ผลการวิเคราะห์องค์ประกอบเชิงยืนยันของโมเดลการพัฒนาครอบครัวพบว่าเมื่อปรับความสอดคล้องของโมเดลแล้ว มีความสอดคล้องกับข้อมูลเชิงประจักษ์พิจารณาได้จากค่าสถิติไค-สแควร์ (Chi-Square) มีค่าเท่ากับ 184.99 ที่ชั้นแห่งความเป็นอิสระ (degrees of freedom)เท่ากับ214 มีค่าความน่าจะเป็นเข้าใกล้ 1 ($p=.92485$) ไม่มีนัยสำคัญเมื่อพิจารณาตามเกณฑ์คือค่าไค-สแควร์/df มีค่าได้ประมาณ .8644 ซึ่งมีค่าต่ำกว่า 2 นอกจากนี้ยังพบว่าค่าดัชนีวัดระดับความกลมกลืน (GFI) มีค่าเท่ากับ 0.97 ค่าดัชนีวัดระดับความกลมกลืนที่ปรับแก้แล้ว (AGFI)มีค่าเท่ากับ 0.96 เป็นไปตามหลักการพิจารณาความกลมกลืนแสดงว่ายอมรับสมมติฐานหลักที่ว่าโมเดลการวิจัยสอดคล้องกลมกลืนกับข้อมูลเชิงประจักษ์เมื่อพิจารณาในรายละเอียดของโมเดลตามตาราง 29 และภาพประกอบ16 พบว่าน้ำหนักองค์ประกอบของตัวบ่งชี้ทั้ง 26 ตัวมีค่าเป็นบวกมีค่าตั้งแต่ 0.30 ถึง 0.83 ซึ่งเกินเกณฑ์ที่กำหนดคือ 0.30 และมีนัยสำคัญทางสถิติที่ระดับ .01 ทุกค่าซึ่งแสดงให้เห็นว่าตัวบ่งชี้เหล่านี้เป็นตัวบ่งชี้ที่สำคัญขององค์ประกอบย่อยทั้ง 3 องค์ประกอบคือตัวบ่งชี้S15 – S20 เป็นตัวบ่งชี้ที่สำคัญขององค์ประกอบย่อย LETตัวบ่งชี้ S21 – S31 เป็นตัวบ่งชี้ที่สำคัญขององค์ประกอบย่อยSDDตัวบ่งชี้ S32 – S40 เป็นตัวบ่งชี้ที่สำคัญขององค์ประกอบย่อย LCC นอกจากนี้จะพิจารณาค่าองค์ประกอบแล้วยังสามารถพิจารณาได้จากค่าความผันแปรร่วมกับองค์ประกอบย่อย(ค่า R^2)และค่าสัมประสิทธิ์คะแนนองค์ประกอบ(Factor Score Coefficient) ซึ่งก็ให้ความหมายในทำนองเดียวกัน

จากตาราง 30 แสดงว่าองค์ประกอบย่อยแต่ละองค์ประกอบในโมเดลการพัฒนาครอบครัวมีความสัมพันธ์กันทุกตัวซึ่งความสัมพันธ์นี้เกิดจากความสัมพันธ์ระหว่างความแปรปรวนและความแปรปรวนร่วมขององค์ประกอบย่อยที่ปรับให้เป็นมาตรฐานแล้วมีค่าความสัมพันธ์ต่ำสุดถึงสูงสุดตั้งแต่ 0.925 ถึง 0.993และตัวบ่งชี้แต่ละตัวจะมีความคลาดเคลื่อนรวมอยู่ด้วยซึ่งเกิดจากความสัมพันธ์ระหว่างตัวบ่งชี้กับตัวบ่งชี้อื่นในโมเดลในการวิเคราะห์องค์ประกอบเชิงยืนยันในครั้งนี้ได้นำค่าความคลาดเคลื่อนเข้ามาวิเคราะห์ด้วยผู้วิจัยได้นำค่าสัมประสิทธิ์คะแนนองค์ประกอบที่ได้จากการวิเคราะห์ครั้งนี้ไปใช้ในการสร้างสเกลองค์ประกอบย่อยเพื่อให้ได้ตัวแปรใหม่สำหรับนำไปวิเคราะห์เพื่อพัฒนาตัวบ่งชี้รวมการพัฒนาครอบครัวต่อไปสำหรับโมเดลการพัฒนาครอบครัวได้สเกลองค์ประกอบ 3 ตัวดังสมการ

$$LET = 0.00 (S15) + 0.00 (S16) + 0.24 (S17) + 0.00 (S18) + 0.24 (S19) + 0.00 (S20)$$

$$\text{SDD} = 0.00 (S21) + 0.00 (S22) + 0.00 (S23) + 0.00 (S24) + 0.00 (S25) + 0.00 (S26) + 0.24 (S27) + 0.00 (S28) + 0.00 (S29) + 0.00 (S30) + 0.24 (S31)$$

$$\text{LCC} = 0.00 (S32) + 0.24 (S33) + 0.00 (S34) + 0.00 (S35) + 0.00 (S36) + 0.00 (S37) + 0.00 (S38) + 0.00 (S39) + 0.00 (S40)$$

สรุปจากการวิเคราะห์ค่าน้ำหนักองค์ประกอบของตัวบ่งชี้ทั้ง 26 ตัว พบว่า สามารถจัดลำดับตัวบ่งชี้ที่มีความเหมาะสมในการเป็นตัวบ่งชี้การพัฒนาครูปฐมวัยจากมากไปหาน้อยได้ดังต่อไปนี้

- 1) สนทนาและสื่อสารอย่างสร้างสรรค์ (b = 0.83)
- 2) ให้ความช่วยเหลือให้คำแนะนำแก่เพื่อนครู (b = 0.83)
- 3) พุดจาไฟเราะสภาพอ่อนโยนมีความสุขเยือกเย็นและแก้ไขปัญหาด้วยเหตุผล (b = 0.83)
- 4) สร้างความสัมพันธ์และความร่วมมือกับชุมชนเพื่อการจัดการเรียนรู้ (b = 0.83)
- 5) จัดทำแผนการจัดการประสบการณ์อย่างเป็นระบบโดยบูรณาการอย่างสอดคล้องและเชื่อมโยงกัน (b = 0.83)
- 6) ส่งเสริมและสนับสนุนให้เพื่อนครูปฐมวัยทำวิจัยเพื่อพัฒนาเด็กปฐมวัย (b = 0.80)
- 7) จัดประสบการณ์การเรียนรู้การสอนโดยเน้นเด็กปฐมวัยเป็นสำคัญ (b = 0.80)
- 8) มีความรักและศรัทธาในวิชาชีพ (b = 0.79)
- 9) ใช้หลักจิตวิทยาในการจัดประสบการณ์การเรียนรู้ให้เด็กปฐมวัยเกิดการเรียนรู้อย่างมีความสุขและพัฒนาเต็มตามศักยภาพ (b = 0.79)
- 10) เป็นผู้ที่มีมนุษยสัมพันธ์ที่ดีสามารถปรับตัวเข้ากับผู้อื่นได้อย่างเหมาะสม (b = 0.77)
- 11) สร้างองค์ความรู้และนวัตกรรมในการพัฒนาองค์กรและวิชาชีพ (b = 0.77)
- 12) มีวินัยและความรับผิดชอบในวิชาชีพ (b = 0.45)
- 13) ใช้เครื่องมือในการวัดและประเมินพัฒนาการของเด็กปฐมวัยอย่างหลากหลายและสรุปรายงานผลพัฒนาการของเด็กปฐมวัยแก่ผู้ปกครอง (b = 0.45)

- 14) ปฏิบัติกิจกรรมทางวิชาการที่เกี่ยวข้องกับการพัฒนาวิชาชีพอยู่เสมอ
(b = 0.41)
- 15) ใช้เทคโนโลยีคอมพิวเตอร์ในการผลิตสื่อ/นวัตกรรมที่ใช้ในการจัดการเรียนรู้(b = 0.41)
- 16) ศึกษาค้นคว้าหาความรู้ติดตามองค์ความรู้ใหม่ๆ ทางวิชาการในเรื่องของการศึกษาปฐมวัยและวิชาชีพครู(b = 0.38)
- 17) ออกแบบกิจกรรมการเรียนรู้อย่างหลากหลายเหมาะสมสอดคล้องกับวัยและความต้องการของเด็กปฐมวัยและชุมชน (b = 0.38)
- 18) มีส่วนร่วมในการเปลี่ยนแปลงเพื่อเพิ่มประสิทธิภาพและการพัฒนาโรงเรียนและเครือข่ายโรงเรียน(b = 0.38)
- 19) การดำรงชีวิตได้อย่างเหมาะสม(b = 0.37)
- 20) ประเมินผลการออกแบบการเรียนรู้เพื่อนำไปใช้ปรับปรุงและพัฒนากระบวนการจัดประสบการณ์ของครูปฐมวัย(b = 0.37)
- 21) เป็นผู้ให้บริการแหล่งศึกษาค้นคว้า วิจัย ประสานความร่วมมือกับบุคคลหรือองค์กรต่างๆ (b = 0.36)
- 22) แลกเปลี่ยนความคิดเห็นและสร้างเครือข่าย(b = 0.36)
- 23) มุ่งพัฒนาเด็กปฐมวัยให้เต็มตามศักยภาพ(b = 0.32)
- 24) การวิเคราะห์สังเคราะห์และวิจัยเพื่อพัฒนาเด็กปฐมวัย (b = 0.32)
- 25) เป็นบุคคลแห่งการเปลี่ยนแปลง(b = 0.30)
- 26) ใช้แหล่งเรียนรู้และภูมิปัญญาท้องถิ่นในชุมชนในการจัดการเรียนรู้
(b = 0.30)

3. โมเดลการพัฒนาเด็กปฐมวัย

ผลการวิเคราะห์องค์ประกอบเชิงยืนยันของโมเดลการพัฒนาเด็กปฐมวัย (ECD) นำเสนอในตาราง 31

ตาราง 31 แสดงผลการวิเคราะห์องค์ประกอบเชิงยืนยันของโมเดลการพัฒนาเด็กปฐมวัย

องค์ประกอบย่อย	ตัวบ่งชี้	น้ำหนักองค์ประกอบ b(SE)	สัมประสิทธิ์การพยากรณ์ (R^2)	สัมประสิทธิ์คะแนนองค์ประกอบ (FS)	ความคลาดเคลื่อนของตัวบ่งชี้ (e)
PDB	S41	0.77**(0.03)	0.81	0.00	0.09
	S42	0.36**(0.04)	0.18	0.00	0.52
	S43	0.82**(0.03)	0.99	0.03	0.00
	S44	0.38**(0.03)	0.26	0.00	0.40
	S45	0.83**(0.03)	1.00	0.37	0.00
PDP	S46	0.83**(0.03)	0.95	-0.01	0.03
	S47	0.79**(0.03)	0.91	0.01	0.06
	S48	0.44**(0.03)	0.28	0.00	0.50
	S49	0.38**(0.04)	0.20	0.00	0.57
	S50	0.31**(0.03)	0.14	0.00	0.58
	S51	0.41**(0.03)	0.24	0.00	0.82
PDS	S52	0.32**(0.04)	0.12	0.02	0.78
	S53	0.83**(0.03)	1.00	0.37	0.00
	S54	0.38**(0.03)	0.26	0.00	0.39
	S55	0.75**(0.03)	0.81	0.00	0.13
	S56	0.36**(0.04)	0.18	0.00	0.59
	S57	0.82**(0.03)	0.99	0.04	0.00
	S58	0.37**(0.03)	0.26	0.00	0.40
	S59	0.81**(0.03)	0.95	0.01	0.03
PDC	S60	0.81**(0.03)	0.97	0.01	0.02
	S61	0.78**(0.03)	0.87	0.01	0.09

ตาราง 31 (ต่อ)

องค์ประกอบย่อย	ตัวบ่งชี้	น้ำหนักองค์ประกอบ b(SE)	สัมประสิทธิ์การพยากรณ์ (R^2)	สัมประสิทธิ์คะแนนองค์ประกอบ (FS)	ความคลาดเคลื่อนของตัวบ่งชี้ (e)
	S62	0.44**(0.03)	0.28	0.00	0.50
	S63	0.39**(0.04)	0.21	0.00	0.57
FPE	S64	0.31**(0.03)	0.14	0.00	0.58
	S65	0.41**(0.03)	0.24	0.00	0.52
	S66	0.31**(0.04)	0.11	-0.01	0.78
	S67	0.83**(0.04)	1.00	0.38	0.00
	S68	0.37**(0.03)	0.25	0.01	0.40

Chi-Square = 247.88 df = 216 p = 0.067

GFI = 0.97 AGFI = 0.94 RMSEA = 0.017

** (p < .01)

ตาราง 32 ค่าสัมประสิทธิ์สหสัมพันธ์ระหว่างกันของตัวแปร 5 ตัว ในองค์ประกอบ
การพัฒนาเด็กปฐมวัย

องค์ประกอบย่อย	PDB	PDP	PDS	PDC	FPE
PDB	1.000				
PDP	.893**	1.000			
PDS	.970**	.875**	1.000		
PDC	.956**	.944**	.915**	1.000	
FPE	.830**	.904**	.898**	.813**	1.000

**มีนัยสำคัญทางสถิติที่ระดับ.01 (p < .01)

จากตาราง 31 และ 32 สามารถสร้างโมเดลการพัฒนาเด็กปฐมวัยได้ดังภาพ

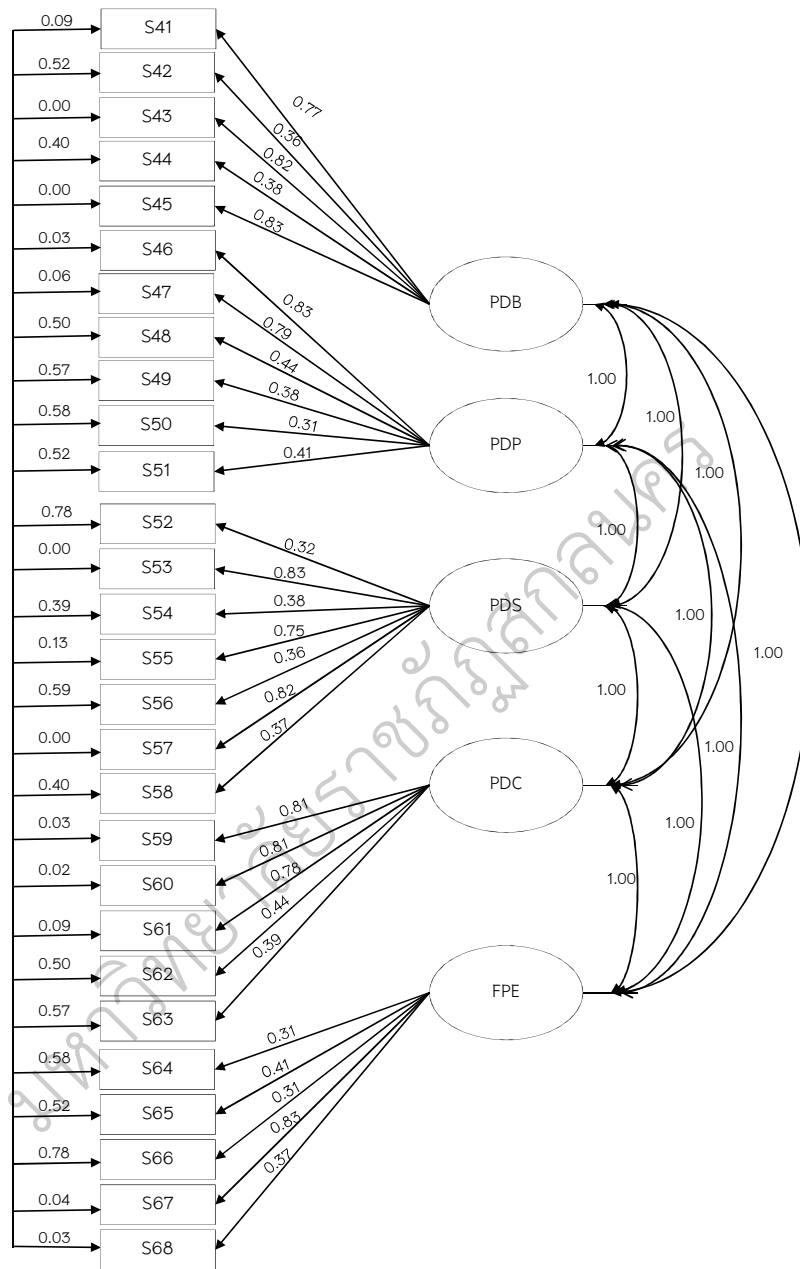

Chi-Square=247.88, df=216, P-value=0.067, RMSEA=0.017

ภาพประกอบ 17 โมเดลการพัฒนาเด็กปฐมวัย

จากตาราง 31 และภาพผลการวิเคราะห์องค์ประกอบเชิงยืนยันของโมเดลการพัฒนาเด็กปฐมวัยพบว่าเมื่อปรับความสอดคล้องของโมเดลแล้วมีความสอดคล้องกับข้อมูลเชิงประจักษ์ดีพิจารณาได้จากค่าสถิติไค-สแควร์ (Chi-Square) มีค่าเท่ากับ 247.88 ที่ชั้นแห่งความเป็นอิสระ (degrees of freedom) เท่ากับ 216 มีค่าความน่าจะเป็นเข้าใกล้ 1 ($p = .067$) ไม่มีนัยสำคัญเมื่อพิจารณาตามเกณฑ์คือค่าไค-สแควร์/df มีค่าได้ประมาณ 1.147 ซึ่งมีค่าต่ำกว่า 2 นอกจากนี้ยังพบว่าค่าดัชนีวัดระดับความกลมกลืน (GFI) มีค่าเท่ากับ 0.97 ค่าดัชนีวัดระดับความกลมกลืนที่ปรับแก้แล้ว (AGFI) มีค่าเท่ากับ 0.94 เป็นไปตามหลักการพิจารณาความกลมกลืนแสดงว่ายอมรับสมมติฐานหลักที่ว่าโมเดลการวิจัยสอดคล้องกลมกลืนกับข้อมูลเชิงประจักษ์เมื่อพิจารณาในรายละเอียดของโมเดลตามตาราง 31 และภาพประกอบ 17 พบว่าน้ำหนักองค์ประกอบของตัวบ่งชี้ทั้ง 28 ตัว มีค่าเป็นบวกมีค่าตั้งแต่ 0.31 ถึง 0.83 ซึ่งเกินเกณฑ์ที่กำหนดคือ 0.30 และมีนัยสำคัญทางสถิติที่ระดับ .01 ทุกค่าซึ่งแสดงให้เห็นว่าตัวบ่งชี้เหล่านี้เป็นตัวบ่งชี้ที่สำคัญขององค์ประกอบย่อยทั้ง 5 องค์ประกอบ คือตัวบ่งชี้ S41 – S45 เป็นตัวบ่งชี้ที่สำคัญขององค์ประกอบย่อย PDB ตัวบ่งชี้ S46 – S51 เป็นตัวบ่งชี้ที่สำคัญขององค์ประกอบย่อย PDP ตัวบ่งชี้ S52 – S58 เป็นตัวบ่งชี้ที่สำคัญขององค์ประกอบย่อย PDS ตัวบ่งชี้ S59–S63 เป็นตัวบ่งชี้ที่สำคัญขององค์ประกอบย่อย PDC ตัวบ่งชี้ S64 – S68 เป็นตัวบ่งชี้ที่สำคัญขององค์ประกอบย่อย FPE นอกจากนี้จะพิจารณาค่าองค์ประกอบแล้วยังสามารถพิจารณาได้จากค่าความผันแปรร่วมกับองค์ประกอบย่อย (ค่า R^2) และค่าสัมประสิทธิ์คะแนนองค์ประกอบ (Factor Score Coefficient) ซึ่งก็ให้ความหมายในการทำงานเดียวกัน

จากตาราง 32 แสดงว่าองค์ประกอบย่อยแต่ละองค์ประกอบในโมเดลการพัฒนาเด็กปฐมวัยมีความสัมพันธ์กันทุกตัวซึ่งความสัมพันธ์นี้เกิดจากความสัมพันธ์ระหว่างความแปรปรวนและความแปรปรวนรวมขององค์ประกอบย่อยที่ปรับให้เป็นมาตรฐานแล้วมีค่าความสัมพันธ์ต่ำสุดถึงสูงสุดตั้งแต่ .813 ถึง .970 และตัวบ่งชี้แต่ละตัวจะมีความคลาดเคลื่อนรวมอยู่ด้วยซึ่งเกิดจากความสัมพันธ์ระหว่างตัวบ่งชี้กับตัวบ่งชี้อื่นในโมเดลในการวิเคราะห์องค์ประกอบเชิงยืนยันในครั้งนี้ได้นำค่าความคลาดเคลื่อนเข้ามาวิเคราะห์ด้วยผู้วิจัยได้นำค่าสัมประสิทธิ์คะแนนองค์ประกอบที่ได้จากการวิเคราะห์ครั้งนี้ไปใช้ในการสร้างสเกลองค์ประกอบย่อยเพื่อให้ได้ตัวแปรใหม่สำหรับนำไปวิเคราะห์เพื่อพัฒนาตัวบ่งชี้รวมการพัฒนาเด็กปฐมวัยต่อไปสำหรับโมเดลการพัฒนาเด็กปฐมวัยได้สเกลองค์ประกอบ 5 ตัวดังสมการ

$$PDB = 0.00 (S41) - 0.00 (S42) + 0.03 (S43) + 0.00 (S44) + 0.37 (S45)$$

$$PDP = -0.01 (S46) + 0.01 (S47) + 0.00 (S48) + 0.00 (S49) + 0.00 (S50) + 0.00 (S51)$$

$$PDS = 0.02 (S52) + 0.37 (S53) + 0.00 (S54) + 0.00 (S55) + 0.00 (S56) + 0.04 (S57) + 0.00 (S58)$$

$$PDC = 0.01 (S59) + 0.01 (S60) + 0.00 (S61) + 0.00 (S62) + 0.00 (S63)$$

$$FPE = 0.00 (S64) + 0.00 (S65) - 0.01 (S66) + 0.38 (S67) + 0.01 (S68)$$

สรุปจากการวิเคราะห์ค่าน้ำหนักองค์ประกอบของตัวบ่งชี้ทั้ง 28 ตัว พบว่าสามารถจัดลำดับตัวบ่งชี้ที่มีความเหมาะสมในการเป็นตัวบ่งชี้การพัฒนาเด็กปฐมวัยจากมากไปหาน้อยได้ดังต่อไปนี้

- 1) ส่งเสริมให้เด็กปฐมวัยสามารถหลีกเลี่ยงต่อสภาวะที่เสี่ยงต่อโรคอุบัติเหตุภัยประเภทต่างๆ และสิ่งเสพติด (b =0.83)
- 2) ส่งเสริมให้เด็กปฐมวัยมีสุขภาพจิตดีสมวัย (b =0.83)
- 3) ส่งเสริมให้เด็กปฐมวัยสามารถปรับตัวเข้ากับสังคมได้ (b =0.83)
- 4) บันทึกรายงานผลและส่งต่อข้อมูลของเด็กปฐมวัยอย่างเป็นระบบ (b = 0.83)
- 5) ส่งเสริมให้เด็กปฐมวัยสามารถใช้กล้ามเนื้อมัดใหญ่ได้อย่างคล่องแคล่วและประสานสัมพันธ์ได้ดี (b =0.82)
- 6) ส่งเสริมให้เด็กปฐมวัยสามารถอยู่ร่วมกับผู้อื่นได้อย่างมีความสุขและสามารถปฏิบัติตนเป็นสมาชิกที่ดีของสังคมในระบอบประชาธิปไตยอันมีพระมหากษัตริย์เป็นประมุข (b =0.82)
- 7) ส่งเสริมให้เด็กปฐมวัยใช้ภาษาในการสื่อสารที่เหมาะสมกับวัย (b =0.81)
- 8) ส่งเสริมให้เด็กปฐมวัยสามารถคิดและแก้ปัญหาได้อย่างเหมาะสมกับวัย (b = 0.81)
- 9) ส่งเสริมให้เด็กปฐมวัยมีความมั่นใจในตนเองและกล้าแสดงออก (b =0.79)
- 10) ส่งเสริมให้เด็กปฐมวัยมีจินตนาการและความคิดสร้างสรรค์ (b =0.78)
- 11) ส่งเสริมให้เด็กปฐมวัยมีสุขภาพอนามัยที่สมบูรณ์ (b =0.77)
- 12) ส่งเสริมให้เด็กปฐมวัยสามารถปฏิบัติตนในการดูแลสิ่งแวดล้อมและรักษาธรรมชาติ (b = 0.75)
- 13) ส่งเสริมให้เด็กปฐมวัยได้แสดงความพึงพอใจในผลงานของผู้อื่น (b =0.44)

- 14) ส่งเสริมให้เด็กปฐมวัยมีเจตคติที่ดีต่อการเรียนรู้และมีทักษะในการแสวงหาความรู้ (b =0.44)
- 15) ส่งเสริมให้เด็กปฐมวัยมีสุนทรียภาพสมวัย (b = 0.41)
- 16) ดำเนินการพัฒนาเด็กปฐมวัยทุกคนให้มีความพร้อมในทุกๆ ด้าน (b =0.41)
- 17) ส่งเสริมให้เด็กปฐมวัยมีการเรียนรู้ด้วยตนเอง (b =0.39)
- 18) ส่งเสริมให้เด็กปฐมวัยมีคุณธรรมจริยธรรมและมีจิตใจที่ดีงาม (b =0.38)
- 19) ส่งเสริมให้เด็กปฐมวัยสามารถใช้กล้ามเนื้อมัดเล็กที่มือได้อย่างคล่องแคล่วและประสานสัมพันธ์อย่างดีกับตา (b =0.38)
- 20) ส่งเสริมให้เด็กปฐมวัยสามารถช่วยเหลือตนเองในกิจวัตรประจำวัน (b = 0.38)
- 21) ส่งเสริมให้เด็กปฐมวัยสามารถทำงานจนสำเร็จทำงานร่วมกับผู้อื่นได้ และมีความรู้สึกที่ดีต่ออาชีพสุจริต (b =0.37)
- 22) ประสานงานขอความร่วมมือกับชุมชนในการพัฒนาเด็กปฐมวัย (b =0.37)
- 23) ส่งเสริมให้เด็กปฐมวัยมีสุขนิสัยที่ดี (b =0.36)
- 24) ส่งเสริมให้เด็กปฐมวัยปฏิบัติตามมารยาทและวัฒนธรรมไทย (b =0.36)
- 25) ส่งเสริมให้เด็กปฐมวัยมีวินัยและความรับผิดชอบในตนเอง (b =0.32)
- 26) ส่งเสริมให้เด็กปฐมวัยรู้จักประหยัดอดออม (b =0.31)
- 27) ติดตามสังเกตพัฒนาการของเด็กปฐมวัยโดยการสังเกตเป็นหลัก (b =0.31)
- 28) จัดทำข้อมูลพัฒนาเด็กปฐมวัยเป็นรายบุคคล (b = 0.31)

2. การวิเคราะห์องค์ประกอบเชิงยืนยันอันดับสองเพื่อทดสอบความสอดคล้องของโมเดลตัวบ่งชี้ภาวะผู้นำทางวิชาการสำหรับครูปฐมวัย สังกัดสำนักงานเขตพื้นที่การศึกษาประถมศึกษา ในภาคตะวันออกเฉียงเหนือ

การวิเคราะห์ในตอนนี้มีวัตถุประสงค์เพื่อทดสอบความสอดคล้องของโมเดลโครงสร้างภาวะผู้นำทางวิชาการสำหรับครูปฐมวัยสังกัดสำนักงานเขตพื้นที่การศึกษาประถมศึกษาในภาคตะวันออกเฉียงเหนือกับข้อมูลเชิงประจักษ์โดยการวิเคราะห์

องค์ประกอบเชิงยืนยันอันดับสองซึ่งได้จากสเกลองค์ประกอบที่สร้างขึ้นและองค์ประกอบหลัก 3 องค์ประกอบหลักได้แก่การบริหารจัดการหลักสูตรและการจัดการเรียนรู้ปฐมวัย (CEL) การพัฒนาครูปฐมวัย (DET) การพัฒนาเด็กปฐมวัย (ECD) มาวิเคราะห์ห้ององค์ประกอบเชิงยืนยันอันดับสองเพียงครั้งเดียวซึ่งได้แสดงโมเดลการวิเคราะห์ห้ององค์ประกอบเชิงยืนยันอันดับที่สองภาวะผู้นำทางวิชาการสำหรับครูปฐมวัยสังกัดสำนักงานเขตพื้นที่การศึกษาประถมศึกษาในภาคตะวันออกเฉียงเหนือดังแสดงในภาพต่อไปนี้

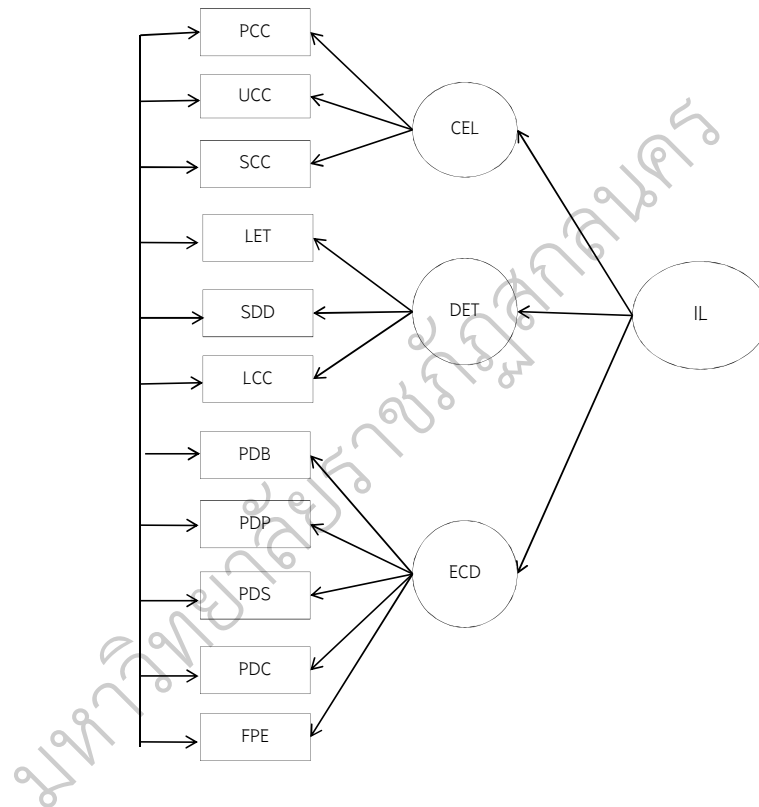

ภาพประกอบ 18 โมเดลการวิเคราะห์ห้ององค์ประกอบเชิงยืนยันอันดับสองของภาวะผู้นำทางวิชาการสำหรับครูปฐมวัย สังกัดสำนักงานเขตพื้นที่การศึกษาประถมศึกษาในภาคตะวันออกเฉียงเหนือ

ก่อนการวิเคราะห์องค์ประกอบเชิงยืนยันอันดับสองผู้วิจัยได้ศึกษาความสัมพันธ์ระหว่างสเกลองค์ประกอบย่อยหรือตัวบ่งชี้ใหม่ทั้ง 11 ตัวเพื่อพิจารณาความเหมาะสมของเมทริกซ์สหสัมพันธ์ที่จะนำไปวิเคราะห์องค์ประกอบรวมถึงการวิเคราะห์ค่าสถิติของ Bartlett (Bartlett' Test of Sphericity) และค่าดัชนี KMO (Kaiser–Meyer–Olkin Measure of Sampling Adequacy) เพื่อพิจารณาว่าองค์ประกอบมีความเหมาะสมหรือไม่ดังแสดงในตาราง 33

มหาวิทยาลัยราชภัฏสุราษฎร์ธานี

ตาราง 33 แสดงค่าสัมประสิทธิ์สหสัมพันธ์แบบเพียร์สันของตัวบ่งชี้ขององค์ประกอบภาวะผู้นำทางวิชาการสำหรับครูปฐมวัย สังกัดสำนักงานเขตพื้นที่การศึกษาประถมศึกษา ในภาคตะวันออกเฉียงเหนือ

	PCC	UCC	SCC	LET	SDD	LCC	PDB	PDP	PDS	PDC	FPE
PCC	1.00										
UCC	.933**	1.00									
SCC	.833**	.805**	1.00								
LET	.997**	.939**	.823**	1.00							
SDD	.950**	.953**	.934**	.943**	1.00						
LCC	.927**	.945**	.954**	.925**	.993**	1.00					
PDB	1.00**	.935**	.832**	.997**	.950**	.927**	1.00				
PDP	.893**	.954**	.904**	.892**	.973**	.976**	.893**	1.00			
PDS	.970**	.897**	.898**	.962**	.954**	.945**	.970**	.875**	1.00		
PDC	.955**	.990**	.813**	.962**	.956**	.945**	.956**	.944**	.915**	1.00	
FPE	.832**	.805**	.999**	.823**	.932**	.954**	.830**	.904**	.898**	.813**	1.00

** ที่ระดับนัยสำคัญทางสถิติ .01

จากตาราง 33 ผลการวิเคราะห์ความสัมพันธ์พบว่าผลการวิเคราะห์ค่าสัมประสิทธิ์สหสัมพันธ์แบบเพียร์สันของตัวแปรที่บ่งชี้ภาวะผู้นำทางวิชาการสำหรับครูปฐมวัย สังกัดสำนักงานเขตพื้นที่การศึกษาประถมศึกษา ในภาคตะวันออกเฉียงเหนือ โมเดลตัวบ่งชี้ภาวะผู้นำทางวิชาการสำหรับครูปฐมวัย พบว่าตัวบ่งชี้ทั้ง 11 ตัว มีความสัมพันธ์กันเชิงบวกอย่างมีนัยสำคัญทางสถิติที่ระดับ .01 ($p < .01$) โดยตัวบ่งชี้ที่มีความสัมพันธ์สูงที่สุดคือการจัดทำหลักสูตรสถานศึกษาปฐมวัย (PCC) และส่งเสริมการเรียนรู้เพื่อพัฒนาการด้านร่างกาย (PDB) คือมีค่าสัมประสิทธิ์สหสัมพันธ์เท่ากับ 1.000 ส่วนตัวบ่งชี้ที่มีความสัมพันธ์กันน้อยที่สุดคือการจัดทำหลักสูตรสถานศึกษาปฐมวัย (UCC) และการนิเทศ กำกับติดตาม ประเมินผลสรุปผลและปรับปรุงแก้ไขการบริหารหลักสูตรสถานศึกษาปฐมวัย (SCC) การจัดทำหลักสูตรสถานศึกษาปฐมวัย (UCC) และการติดตามความก้าวหน้าของเด็กปฐมวัย (FPE) และพบว่าทุกคู่ที่มีค่าสัมประสิทธิ์สหสัมพันธ์ตั้งแต่ 0.30 ขึ้นไปผู้วิจัยจึงนำไปวิเคราะห์ปัจจัยองค์ประกอบในการพิจารณาความเหมาะสม ดังแสดงในตาราง 34

ตาราง 34 แสดงค่าสถิติ Bartlett ดัชนี KMO ของโมเดลภาวะผู้นำทางวิชาการ

โมเดล	Bartlett's Test of Sphericity	P	Kaiser-Meyer-Olkin Measure of Sampling Adequacy
ภาวะผู้นำทางวิชาการ	26452.518	.000	.877**

**มีนัยสำคัญทางสถิติที่ระดับ.01 ($p < .01$)

จากตาราง 34 พบว่าค่า Bartlett's Test of Sphericity มีค่าเท่ากับ 26452.518 ซึ่งโมเดลมีนัยสำคัญทางสถิติที่ระดับ .000 ($p < .01$) ส่วนค่า KMO หรือ Kaiser-Meyer-Olkin Measure of Sampling Adequacy มีค่าเท่ากับ .877 ซึ่งมากกว่า .50 ดังนั้นจึงสามารถนำไปวิเคราะห์องค์ประกอบได้ผลการวิเคราะห์องค์ประกอบเชิงยืนยันอันดับสองเพื่อ

พัฒนาตัวบ่งชี้ภาวะผู้นำทางวิชาการสำหรับครูปฐมวัย ปรากฏในตาราง 34 และ
ภาพประกอบ 19

ตาราง 35 แสดงผลการวิเคราะห์องค์ประกอบเชิงยืนยันอันดับสองเพื่อพัฒนาตัวบ่งชี้
ภาวะผู้นำทางวิชาการสำหรับครูปฐมวัย

ตัวบ่งชี้	น้ำหนัก องค์ประกอบ b (SE)	สัมประสิทธิ์ การพยากรณ์ (R^2)	สัมประสิทธิ์ คะแนน องค์ประกอบ (FS)	ความคลาด เคลื่อนของตัว บ่งชี้ (e)
อันดับแรก				
PCC	0.97**	0.94	-1.15	0.06
UCC	0.83**(0.02)	0.70	-3.41	0.30
SCC	0.95**(0.02)	0.91	0.74	0.09
LET	0.99**	0.98	2.43	0.02
SDD	0.94**(0.01)	0.89	0.85	0.11
LCC	0.92**(0.01)	0.85	-1.11	0.15
PDB	0.97**	0.95	-0.19	0.05
PDP	0.94**(0.02)	0.88	0.73	0.12
PDS	0.93**(0.01)	0.87	-1.03	0.13
PDC	0.97**(0.02)	0.95	2.77	0.05
FPE	0.95**(0.02)	0.91	0.23	0.09
อันดับสอง				
CEL	1.00**(0.01)	1.00	-	-
DET	1.03**(0.02)	1.03	-	-
ECD	1.00**(0.01)	1.00	-	-

Chi-Square = 1.25 df = 4 p = 0.869

GFI = 1.00 AGFI = 0.99 RMSEA = 0.000

** (p < .01)

จากตาราง 34 และ 35 สามารถสร้างโมเดลโครงสร้างภาวะผู้นำทางวิชาการสำหรับ
ครูปฐมวัยได้ดังภาพประกอบ 19

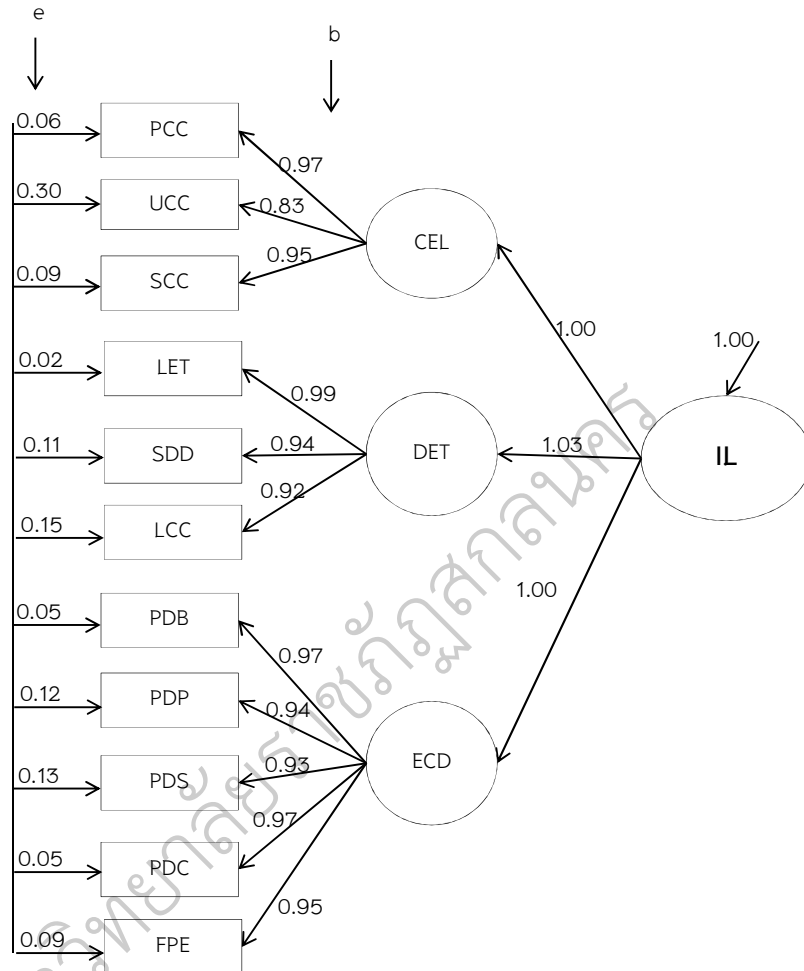

Chi-Square=1.25, df=4, P-value=0.86948, RMSEA=0.000

ภาพประกอบ 19 โมเดลภาวะผู้นำทางวิชาการสำหรับครูปฐมวัย
สังกัดสำนักงานเขตพื้นที่การศึกษาประถมศึกษา ในภาคตะวันออกเฉียงเหนือ

จากตาราง 35 และภาพประกอบ 19 ผลการวิเคราะห์องค์ประกอบเชิงยืนยัน
อันดับสองของโมเดลภาวะผู้นำทางวิชาการสำหรับครูปฐมวัยสังกัดสำนักงานเขตพื้นที่
การศึกษาประถมศึกษาในภาคตะวันออกเฉียงเหนือพบว่าเมื่อปรับความสอดคล้องของ
โมเดลแล้วมีความสอดคล้องกับข้อมูลเชิงประจักษ์ดีมากพิจารณาได้จากค่าสถิติไค-
สแควร์ (Chi-Square : χ^2) มีค่าเท่ากับ 1.25 ไม่มีนัยสำคัญค่า do เท่ากับ 4 เมื่อพิจารณา

ค่า χ^2/df มีค่าเท่ากับ 0.315 ซึ่งเป็นไปตามเกณฑ์คือต่ำกว่า 2 นอกจากนี้ยังพบว่าค่าดัชนีวัดระดับความกลมกลืน (GFI) มีค่าเท่ากับ 1.00 ค่าดัชนีวัดระดับความกลมกลืนที่ปรับแก้แล้ว (AGFI) มีค่าเท่ากับ 0.99 แสดงว่ายอมรับสมมติฐานหลักที่ว่าโมเดลการวิจัยสอดคล้องกลมกลืนกับข้อมูลเชิงประจักษ์เมื่อพิจารณาในรายละเอียดของโมเดลตามตาราง 35 และภาพประกอบ 19 พบว่าน้ำหนักองค์ประกอบของตัวบ่งชี้ทั้ง 3 องค์ประกอบหลักมีค่าเป็นบวกมีค่าต่ำสุดตั้งแต่ 1.00 ถึง 1.03 มีนัยสำคัญทางสถิติที่ระดับ .01 ทุกค่าโดยที่เมื่อจัดลำดับตัวบ่งชี้ที่มีความเหมาะสมในการเป็นตัวบ่งชี้ภาวะผู้นำทางวิชาการสำหรับครูปฐมวัยสังกัดสำนักงานเขตพื้นที่การศึกษาประถมศึกษาในภาคตะวันออกเฉียงเหนือ จากมากไปหาน้อยได้ดังต่อไปนี้คือการพัฒนาครูปฐมวัย (DET) มีน้ำหนักองค์ประกอบเท่ากับ 1.03 การบริหารจัดการหลักสูตรและการจัดการเรียนรู้ปฐมวัย (CEL) มีน้ำหนักองค์ประกอบเท่ากับ 1.00 การพัฒนาเด็กปฐมวัย (ECD) มีน้ำหนักองค์ประกอบเท่ากับ 1.00 ตามลำดับเนื่องจากการวิเคราะห์หองค์ประกอบเชิงยืนยันอันดับสองจะไม่รายงานค่าสัมประสิทธิ์คะแนนองค์ประกอบผู้วิจัยจึงได้นำค่าน้ำหนักองค์ประกอบสำหรับตัวบ่งชี้งานวิชาการทั้ง 3 องค์ประกอบมาสร้างสเกลองค์ประกอบตัวบ่งชี้ภาวะผู้นำทางวิชาการสำหรับครูปฐมวัยสังกัดสำนักงานเขตพื้นที่การศึกษาประถมศึกษาในภาคตะวันออกเฉียงเหนือแทนค่าสัมประสิทธิ์คะแนนองค์ประกอบซึ่ง เพชรมณี วิริยะสีบพงศ์ (254 อ้างถึงใน ไกศิษฐ์ เปลรินทร์, 2552 หน้า 243) กล่าวไว้ว่าค่าทั้งสองนี้ให้ความหมายในการทำงานได้ดังนั้นจึงสามารถเขียนสมการโครงสร้างตัวบ่งชี้ภาวะผู้นำทางวิชาการสำหรับครูปฐมวัยสังกัดสำนักงานเขตพื้นที่การศึกษาประถมศึกษาในภาคตะวันออกเฉียงเหนือได้ดังนี้

$$IL = 1.00(CEL) + 1.03(DET) + 1.00(ECD)$$

ตอนที่ 3 น้ำหนักองค์ประกอบ (factor loading) ขององค์ประกอบหลักองค์ประกอบย่อยและตัวบ่งชี้ของภาวะผู้นำทางวิชาการสำหรับครูปฐมวัยสังกัดสำนักงานเขตพื้นที่การศึกษาประถมศึกษา ในภาคตะวันออกเฉียงเหนือ

ผลการตรวจสอบความสอดคล้องกลมกลืนของโมเดลมาคัดเลือกตัวบ่งชี้ที่แสดงว่ามีค่าความเที่ยงตรงเชิงโครงสร้างหรือค่าน้ำหนักองค์ประกอบ (factor loading) ตามเกณฑ์ดังนี้ 1) เท่ากับหรือมากกว่า 0.7 สำหรับองค์ประกอบหลัก (Farrell & Rudd, 2011) และ 2) เท่ากับหรือมากกว่า 0.30 สำหรับองค์ประกอบย่อยและตัวบ่งชี้ (Tacq, 1997

อ้างอิงใน วิลาววัลย์ มาคุ่ม, 2549) รายละเอียดดังตาราง 36

ตาราง 36 น้ำหนักองค์ประกอบ (factor loading) ขององค์ประกอบหลักองค์ประกอบย่อยและตัวบ่งชี้ของภาวะผู้นำทางวิชาการสำหรับครูปฐมวัย สังกัดสำนักงานเขตพื้นที่การศึกษาประถมศึกษา ในภาคตะวันออกเฉียงเหนือ

องค์ประกอบหลัก	น้ำหนักองค์ประกอบ b(SE)	องค์ประกอบย่อย	น้ำหนักองค์ประกอบ b(SE)	ตัวบ่งชี้	น้ำหนักองค์ประกอบ b(SE)	
การบริหารจัดการหลักสูตรและการจัดการเรียนรู้ปฐมวัย (CEL)	1.00**(0.01)	การจัดทำหลักสูตรสถานศึกษาปฐมวัย (PCC)	0.97**	S1	0.77**(0.03)	
				S2	0.35**(0.04)	
				S3	0.83**(0.03)	
				S4	0.38**(0.03)	
				S5	0.83**(0.03)	
		การใช้หลักสูตรสถานศึกษาปฐมวัย (UCC)	0.83**(0.02)		S6	0.80**(0.03)
					S7	0.78**(0.03)
					S8	0.44**(0.03)
					S9	0.37**(0.04)
		การนิเทศ กำกับติดตาม ประเมินผลสรุปผลและปรับปรุงแก้ไขการบริหารหลักสูตรสถานศึกษาปฐมวัย(SCC)	0.95**(0.02)		S10	0.30**(0.03)
					S11	0.41**(0.03)
					S12	0.32**(0.04)
					S13	0.83**(0.03)
					S14	0.38**(0.03)
การพัฒนาครูปฐมวัย (DET)	1.03**(0.02)	การเป็นผู้นำพัฒนาเพื่อนครูปฐมวัย (LET)	0.99**	S15	0.77**(0.03)	
				S16	0.36**(0.04)	
				S17	0.83**(0.03)	
				S18	0.38**(0.03)	
				S19	0.83**(0.03)	
				S20	0.80**(0.03)	

ตาราง 36 (ต่อ)

องค์ประกอบหลัก	น้ำหนักองค์ประกอบ b(SE)	องค์ประกอบย่อย	น้ำหนักองค์ประกอบ b(SE)	ตัวบ่งชี้	น้ำหนักองค์ประกอบ b(SE)	
		การพัฒนาตนเอง (SDD)	0.94**(0.01)	S21	0.79**(0.03)	
				S22	0.45**(0.03)	
				S23	0.37**(0.04)	
				S24	0.30**(0.03)	
				S25	0.41**(0.03)	
				S26	0.32**(0.04)	
				S27	0.83**(0.03)	
				S28	0.38**(0.03)	
				S29	0.77**(0.03)	
				S30	0.36**(0.04)	
		S31	0.83**(0.03)			
		การเป็นผู้นำในการจัดประสบการณ์การเรียนรู้การสอนสำหรับเด็กปฐมวัย (LCC)	0.92**(0.01)		S32	0.38**(0.03)
					S33	0.83**(0.03)
					S34	0.80**(0.03)
					S35	0.79**(0.03)
					S36	0.45**(0.03)
					S37	0.37**(0.04)
					S38	0.30**(0.03)
					S39	0.41**(0.04)
					S40	0.32**(0.03)

ตาราง 36 (ต่อ)

องค์ประกอบหลัก	น้ำหนักองค์ประกอบ b(SE)	องค์ประกอบย่อย	น้ำหนักองค์ประกอบ b(SE)	ตัวบ่งชี้	น้ำหนักองค์ประกอบ b(SE)
การพัฒนาเด็กปฐมวัย (ECD)	1.00**(0.01)	ส่งเสริมการเรียนรู้เพื่อพัฒนาการด้านร่างกาย (PDB)	0.97	S41	0.77**(0.03)
				S42	0.36**(0.04)
				S43	0.82**(0.03)
				S44	0.38**(0.03)
				S45	0.83**(0.03)
		ส่งเสริมการเรียนรู้เพื่อพัฒนาการด้านอารมณ์และจิตใจ (PDP)	0.94**(0.02)	S46	0.83**(0.03)
				S47	0.79**(0.03)
				S48	0.44**(0.03)
				S49	0.38**(0.04)
				S50	0.31**(0.03)
		ส่งเสริมการเรียนรู้เพื่อพัฒนาการด้านสังคม (PDS)	0.93**(0.01)	S51	0.41**(0.03)
				S52	0.32**(0.04)
				S53	0.83**(0.03)
				S54	0.38**(0.03)
				S55	0.75**(0.03)
S56	0.36**(0.04)				
S57	0.82**(0.03)				
S58	0.37**(0.03)				

ตาราง 36 (ต่อ)

องค์ประกอบหลัก	น้ำหนักองค์ประกอบ b(SE)	องค์ประกอบย่อย	น้ำหนักองค์ประกอบ b(SE)	ตัวบ่งชี้	น้ำหนักองค์ประกอบ b(SE)
		ส่งเสริมการเรียนรู้เพื่อพัฒนาการด้านสติปัญญา (PDC)	0.97**(0.02)	S59	0.44**(0.03)
				S60	0.39**(0.04)
				S61	0.31**(0.03)
				S62	0.41**(0.03)
				S63	0.31**(0.04)
		การติดตามความก้าวหน้าของเด็กปฐมวัย (FPE)	0.95**(0.02)	S64	0.83**(0.04)
				S65	0.37**(0.03)
				S66	0.44**(0.03)
				S67	0.39**(0.04)
				S68	0.31**(0.03)

จากตาราง 36 พบว่าค่าน้ำหนักองค์ประกอบ (factor loading) ขององค์ประกอบหลักทั้ง 3 องค์ประกอบ หลักมีค่าเป็นบวกมีค่าตั้งแต่ 1.00 – 1.03 และมีนัยสำคัญทางสถิติที่ระดับ .01 ทุกค่าเรียงลำดับจากค่าน้ำหนักองค์ประกอบมากไปหาน้อย คือการพัฒนาครูปฐมวัย (DET) มีน้ำหนักองค์ประกอบเท่ากับ 1.03 การบริหารจัดการหลักสูตรและการจัดการเรียนรู้ปฐมวัย (CEL) มีน้ำหนักองค์ประกอบเท่ากับ 1.00 การพัฒนาเด็กปฐมวัย (ECD) มีน้ำหนักองค์ประกอบเท่ากับ 1.00 ตามลำดับ

ค่าน้ำหนักองค์ประกอบ (factor loading) ขององค์ประกอบย่อยทั้ง 11 องค์ประกอบย่อยมีค่าเป็นบวกและมีนัยสำคัญทางสถิติที่ระดับ .01 ทุกค่าและค่าน้ำหนักองค์ประกอบ (factor loading) ของตัวบ่งชี้ของภาวะผู้นำทางวิชาการสำหรับครูปฐมวัยสังกัดสำนักงานเขตพื้นที่การศึกษาประถมศึกษาในภาคตะวันออกเฉียงเหนือทั้ง 68 ตัวบ่งชี้มีค่าเป็นบวกมีค่าตั้งแต่ 0.30 – 0.83 และมีนัยสำคัญทางสถิติที่ระดับ .01 ทุกค่า

บทที่ 5

สรุปผลอภิปรายผล และข้อเสนอแนะ

การวิจัยครั้งนี้มีวัตถุประสงค์เพื่อสร้างและพัฒนาตัวบ่งชี้ภาวะผู้นำทางวิชาการสำหรับครูปฐมวัย สังกัดสำนักงานเขตพื้นที่การศึกษาประถมศึกษาในภาคตะวันออกเฉียงเหนือและเพื่อทดสอบความสอดคล้องของโมเดลการวิเคราะห์องค์ประกอบเชิงยืนยันของตัวบ่งชี้ภาวะผู้นำทางวิชาการสำหรับครูปฐมวัย สังกัดสำนักงานเขตพื้นที่การศึกษาประถมศึกษาในภาคตะวันออกเฉียงเหนือกับข้อมูลเชิงประจักษ์

ประชากร ที่ใช้ในการวิจัยนี้ได้แก่ ครูปฐมวัย กลุ่มระดับสูง (MASTER TEACHER) สังกัดสำนักงานเขตพื้นที่การศึกษาประถมศึกษาในภาคตะวันออกเฉียงเหนือ ในปีการศึกษา 2554 ใน 20 จังหวัด จำนวน 2,364 คน (ครูปฐมวัย กลุ่มระดับสูง (MASTER TEACHER), 2554)

กลุ่มตัวอย่างที่ใช้ในการวิจัยในครั้งนี้ ครูปฐมวัย กลุ่มระดับสูง(MASTER TEACHER) สังกัดสำนักงานเขตพื้นที่การศึกษาประถมศึกษาในภาคตะวันออกเฉียงเหนือ ในปีการศึกษา 2554 จำนวน 580 คน โดยวิธีการสุ่มแบบหลายขั้นตอน (Multi –Stage Random Sampling)

เครื่องมือที่ใช้ในการวิจัยเป็นแบบสอบถามที่ผู้วิจัยสร้างขึ้นเพื่อสอบถามความคิดเห็นเกี่ยวกับความเหมาะสมของตัวบ่งชี้มีข้อคำถามรวมทั้งสิ้น จำนวน 68 ข้อ มีลักษณะเป็นมาตราส่วนประมาณค่า 5 ระดับแบบลิเคอร์ท

สมมติฐานการวิจัยคือโมเดลความสัมพันธ์โครงสร้างตัวบ่งชี้ภาวะผู้นำทางวิชาการสำหรับครูปฐมวัยที่พัฒนาขึ้นมีความสอดคล้องกับข้อมูลเชิงประจักษ์

ระยะการดำเนินการวิจัยประกอบด้วย 2 ระยะคือระยะที่ 1 การกำหนดกรอบแนวคิดการวิจัยและระยะที่ 2 ตรวจสอบสมมติฐานการวิจัยกับข้อมูลเชิงประจักษ์

วิธีดำเนินการวิจัย คือ วิธีดำเนินการวิจัยแบบผสมวิธี (Mixed Methods) ได้แก่ การวิเคราะห์เอกสารและงานวิจัย (Documentary Analysis) การสัมภาษณ์ผู้ทรงคุณวุฒิ (Expert Interview) การศึกษารายกรณี (Case study) และวิธีวิจัยเชิง

ปริมาณ (Quantitative Research Methodology) และสถิติอ้างอิงโดยโปรแกรมสำเร็จรูปทางสถิติ และโปรแกรมลิสเรล (Lisrel for Windows 8.72)

สรุปผลการวิจัย

สรุปผลการวิจัยตามลำดับต่อไปนี้

1. ผลการพัฒนาตัวบ่งชี้ภาวะผู้นำทางวิชาการสำหรับครูปฐมวัย สังกัดสำนักงานเขตพื้นที่การศึกษาประถมศึกษาในภาคตะวันออกเฉียงเหนือพบว่าได้ องค์ประกอบภาวะผู้นำทางวิชาการสำหรับครูปฐมวัย จำนวน 3 องค์ประกอบหลัก 11 องค์ประกอบย่อยตัวบ่งชี้ จำนวน 68 ตัวบ่งชี้ ประกอบด้วย การบริหารจัดการหลักสูตร และการจัดการเรียนรู้ปฐมวัย จำนวน 14 ตัวบ่งชี้ การพัฒนาครูปฐมวัย จำนวน 26 ตัวบ่งชี้ และการพัฒนาเด็กปฐมวัย จำนวน 28 ตัวบ่งชี้ ดังต่อไปนี้

1.1 องค์ประกอบหลัก ด้านการบริหารจัดการหลักสูตรและการจัดการเรียนรู้ปฐมวัยมีค่าเฉลี่ยความเหมาะสมอยู่ในระดับมากที่สุดทั้ง 3 องค์ประกอบย่อยโดยเรียงลำดับจากมากไปหาน้อยดังนี้การนิเทศกำกับติดตามประเมินผลสรุปผลและปรับปรุงแก้ไขการบริหารหลักสูตรสถานศึกษาปฐมวัยการจัดทำหลักสูตรสถานศึกษาปฐมวัยและการใช้หลักสูตรสถานศึกษาปฐมวัยเมื่อพิจารณาภาพรวมองค์ประกอบหลักด้านการบริหารจัดการหลักสูตรและการจัดการเรียนรู้ปฐมวัยซึ่งมี จำนวน 14 ตัวบ่งชี้ มีค่าเฉลี่ยความเหมาะสมอยู่ในระดับมากที่สุดซึ่งแสดงให้เห็นว่าตัวบ่งชี้ทุกตัวมีค่าเฉลี่ยผ่านเกณฑ์

1.2 องค์ประกอบหลัก ด้านการพัฒนาครูปฐมวัย มีค่าเฉลี่ยความเหมาะสมอยู่ในระดับมากที่สุดทั้ง 3 องค์ประกอบย่อย โดยเรียงลำดับจากมากไปหาน้อยดังนี้การเป็นผู้นำพัฒนาเพื่อนครูปฐมวัย การพัฒนาตนเองและการเป็นผู้นำในการจัดประสบการณ์การเรียนรู้สำหรับเด็กปฐมวัยเมื่อพิจารณาภาพรวมองค์ประกอบหลักด้านการพัฒนาครูปฐมวัยซึ่งมีจำนวน 26 ตัวบ่งชี้ มีค่าเฉลี่ยความเหมาะสมอยู่ในระดับมากที่สุดซึ่งแสดงให้เห็นว่าตัวบ่งชี้ทุกตัวมีค่าเฉลี่ยผ่านเกณฑ์

1.3 องค์ประกอบหลัก ด้านการพัฒนาเด็กปฐมวัย มีค่าเฉลี่ยความเหมาะสมอยู่ในระดับมากที่สุดทั้ง 5 องค์ประกอบย่อย โดยเรียงลำดับจากมากไปหาน้อยดังนี้ส่งเสริมการเรียนรู้เพื่อพัฒนาการด้านสังคมการติดตามความก้าวหน้าของเด็กปฐมวัย ส่งเสริมการเรียนรู้เพื่อพัฒนาการด้านร่างกายส่งเสริมการเรียนรู้เพื่อพัฒนาการด้าน

อารมณ์และจิตใจและส่งเสริมการเรียนรู้เพื่อพัฒนาการด้านสติปัญญาเมื่อพิจารณาภาพรวมองค์ประกอบหลัก ด้านการพัฒนาเด็กปฐมวัย ซึ่งมีจำนวน 28 ตัวบ่งชี้ มีค่าเฉลี่ยความเหมาะสมอยู่ในระดับมาก ซึ่งแสดงให้เห็นว่าตัวบ่งชี้ทุกตัวมีค่าเฉลี่ยผ่านเกณฑ์

2. ผลการทดสอบความสอดคล้องของโมเดลโครงสร้างภาวะผู้นำทางวิชาการสำหรับครูปฐมวัยสังกัดสำนักงานเขตพื้นที่การศึกษาประถมศึกษาในภาคตะวันออกเฉียงเหนือกับข้อมูลเชิงประจักษ์สรุปตามขั้นตอนการวิเคราะห์ได้ดังนี้

2.1 การวิเคราะห์การสร้างสเกลองค์ประกอบภาวะผู้นำทางวิชาการสำหรับครูปฐมวัยสังกัดสำนักงานเขตพื้นที่การศึกษาประถมศึกษาในภาคตะวันออกเฉียงเหนือโดยการวิเคราะห์องค์ประกอบเชิงยืนยันซึ่งก่อนการวิเคราะห์ผู้วิจัยได้วิเคราะห์ความสัมพันธ์ระหว่างตัวบ่งชี้ทั้ง 68 ตัวบ่งชี้ พบว่าสหสัมพันธ์ระหว่างตัวบ่งชี้ในแต่ละโมเดลมีความสัมพันธ์กันอย่างมีนัยสำคัญทางสถิติที่ระดับ .01 ($p < .01$) ทุกค่าสรุปได้ว่าโมเดลมีความเหมาะสมที่จะนำไปวิเคราะห์องค์ประกอบเมื่อนำไปวิเคราะห์องค์ประกอบพบว่าโมเดลตามสมมติฐานการวิจัยสอดคล้องกับข้อมูลเชิงประจักษ์ คำนวณหาค่าองค์ประกอบของตัวบ่งชี้มีนัยสำคัญทางสถิติทุกค่าแสดงว่าตัวบ่งชี้ทั้ง 68 ตัวบ่งชี้ เป็นตัวบ่งชี้ที่สำคัญขององค์ประกอบภาวะผู้นำทางวิชาการสำหรับครูปฐมวัยสังกัดสำนักงานเขตพื้นที่การศึกษาประถมศึกษาในภาคตะวันออกเฉียงเหนือ

2.2 การวิเคราะห์การพัฒนาตัวบ่งชี้อรวมภาวะผู้นำทางวิชาการสำหรับครูปฐมวัยสังกัดสำนักงานเขตพื้นที่การศึกษาประถมศึกษาในภาคตะวันออกเฉียงเหนือเป็นการพัฒนาจากสเกลองค์ประกอบภาวะผู้นำทางวิชาการสำหรับครูปฐมวัยสังกัดสำนักงานเขตพื้นที่การศึกษาประถมศึกษาในภาคตะวันออกเฉียงเหนือด้วยการวิเคราะห์องค์ประกอบเชิงยืนยันอันดับที่สอง พบว่ามีความสอดคล้องกับข้อมูลเชิงประจักษ์โดยมีค่าไค-สแควร์ (Chi-Square : χ^2) มีค่าเท่ากับ 1.25 ไม่มีนัยสำคัญค่า df เท่ากับ 4 เมื่อพิจารณาค่า χ^2/df มีค่าเท่ากับ 0.315 ซึ่งเป็นไปตามเกณฑ์คือต่ำกว่า 2 นอกจากนี้ยังพบว่าค่าดัชนีวัดระดับความกลมกลืน (GFI) มีค่าเท่ากับ 1.00 ค่าดัชนีวัดระดับความกลมกลืนที่ปรับแก้แล้ว (AGFI) มีค่าเท่ากับ 0.99 และค่าความคลาดเคลื่อนในการประมาณค่าพารามิเตอร์ (RMSEA) เท่ากับ 0.000 (Chi-square = 1.25df = 4 ค่า P = 0.869 ค่า GFI = 1.00 ค่า AGFI = 0.99 ค่า RMSEA = 0.000) เป็นไปตามสมมุติฐานที่ตั้งไว้

อภิปรายผลการวิจัย

ผู้วิจัยขออภิปรายผลการวิจัยเรื่องการพัฒนาตัวบ่งชี้ภาวะผู้นำทางวิชาการ สำหรับครูปฐมวัยสังกัดสำนักงานเขตพื้นที่การศึกษาประถมศึกษาในภาคตะวันออกเฉียงเหนือดังต่อไปนี้

1. ผลการพัฒนาตัวบ่งชี้ภาวะผู้นำทางวิชาการสำหรับครูปฐมวัย สังกัดสำนักงานเขตพื้นที่การศึกษาประถมศึกษาในภาคตะวันออกเฉียงเหนือพบว่าตัวบ่งชี้ที่ผู้วิจัยสร้างขึ้นตัวบ่งชี้ทุกตัวมีค่าเฉลี่ยผ่านเกณฑ์ คือค่าเฉลี่ยเท่ากับหรือมากกว่า 3.00 เพื่อตัดสรรกำหนดไว้ในโมเดลความสัมพันธ์โครงสร้างแสดงให้เห็นว่าองค์ประกอบทั้ง 3 องค์ประกอบคือ การบริหารจัดการหลักสูตรและการจัดการเรียนรู้ปฐมวัย การพัฒนาครูปฐมวัยและการพัฒนาเด็กปฐมวัยเป็นองค์ประกอบที่สำคัญของภาวะผู้นำทางวิชาการ สำหรับครูปฐมวัย ซึ่งสอดคล้องกับกรอบแนวคิดในการวิจัยและสมมติฐานการวิจัยรวมทั้งสอดคล้องกับแนวคิด หลักการทฤษฎีและงานวิจัยที่เกี่ยวข้องกับภาวะผู้นำทางวิชาการ รวมถึงผู้วิจัยได้ดำเนินการหลายขั้นตอนเพื่อให้ได้ตัวบ่งชี้ที่เกี่ยวกับภาวะผู้นำทางวิชาการ สำหรับครูปฐมวัย เช่น จากการสัมภาษณ์ผู้ทรงคุณวุฒิ และศึกษาโรงเรียนดีเด่นแล้วนำข้อมูลมาร่างตัวบ่งชี้สร้างแบบสอบถามเพื่อหาคุณภาพตัวบ่งชี้ภาวะผู้นำทางวิชาการ สำหรับครูปฐมวัย สังกัดสำนักงานเขตพื้นที่การศึกษาประถมศึกษาในภาคตะวันออกเฉียงเหนือถึงผู้เชี่ยวชาญเมื่อได้รับแบบสอบถามกลับคืนมาผู้วิจัยวิเคราะห์หาความตรงเชิงเนื้อหาได้ค่าดัชนีความสอดคล้อง (Index of Item Objective Congruence : IOC) โดยทุกตัวมีค่า IOC อยู่ระหว่าง 0.55 – 1.00 แล้วผู้วิจัยทำสอบถามถึงครูปฐมวัยเพื่อวิเคราะห์หาค่าความเที่ยง (Reliability) โดยการหาค่าสัมประสิทธิ์แอลฟาของครอนบาค (Cronbach's alpha coefficient) ซึ่งปรากฏว่าแบบสอบถามโดยภาพรวมมีค่าสัมประสิทธิ์แอลฟาเท่ากับ .973 จึงถือว่าตัวบ่งชี้ใช้ได้ทุกตัวสอดคล้องกับงานวิจัยของ ไกศิษฐ์ เพลรินทร์ (2552) อภารัตน์ ราชพัฒน์ (2554) และ ประยูร เจริญสุข (2553) ที่พัฒนาตัวบ่งชี้ตามขั้นตอนดังกล่าวจนได้ตัวบ่งชี้ที่สอดคล้องกับงานวิจัยนอกจากนี้ผู้วิจัยยังได้ดำเนินการพัฒนาตัวบ่งชี้ตามขั้นตอนของ Blank, 1993 ; Johnstone. 1981 ; Burstein, Oakes, and Guiton. 1992 ; Nardo, et al, 2005 อ้างถึงใน นางลักษณ วิรัชชัย. 2551 ที่ได้ดำเนินการพัฒนาตัวบ่งชี้ 6 ขั้นตอน คือ ขั้นตอนกำหนดวัตถุประสงค์ของการพัฒนา

ตัวบ่งชี้ การนิยามตัวบ่งชี้ การรวบรวมข้อมูลการสร้างตัวบ่งชี้ การตรวจสอบคุณภาพ
ตัวบ่งชี้ และการนำเสนอรายงาน

2. ผลการวิเคราะห์โมเดลตัวบ่งชี้ภาวะผู้นำทางวิชาการสำหรับครูปฐมวัย
สังกัดสำนักงานเขตพื้นที่การศึกษาประถมศึกษาในภาคตะวันออกเฉียงเหนือพบว่า
โมเดลตัวบ่งชี้ที่ผู้วิจัยสร้างขึ้นมีความสอดคล้องกับข้อมูลเชิงประจักษ์และมีนัยสำคัญทาง
สถิติทุกค่าแสดงให้เห็นว่าองค์ประกอบหลักของภาวะผู้นำทางวิชาการสำหรับครูปฐมวัย
สังกัดสำนักงานเขตพื้นที่การศึกษาประถมศึกษาในภาคตะวันออกเฉียงเหนือทั้ง 3
องค์ประกอบ คือ 1) การบริหารจัดการหลักสูตรและการจัดการเรียนรู้ปฐมวัย 2) การ
พัฒนาครูปฐมวัย 3) การพัฒนาเด็กปฐมวัยถือเป็นองค์ประกอบที่สำคัญของภาวะผู้นำ
ทางวิชาการสำหรับครูปฐมวัยสังกัดสำนักงานเขตพื้นที่การศึกษาประถมศึกษาในภาค
ตะวันออกเฉียงเหนือซึ่งสอดคล้องกับกรอบแนวคิดในการวิจัยและสมมติฐานการวิจัยดังนั้น
องค์ประกอบหลักของภาวะผู้นำทางวิชาการทั้ง 3 องค์ประกอบหลักจึงประกอบไปด้วยตัว
บ่งชี้รวมภาวะผู้นำทางวิชาการสำหรับครูปฐมวัยสังกัดสำนักงานเขตพื้นที่การศึกษา
ประถมศึกษาในภาคตะวันออกเฉียงเหนือทั้ง 68 ตัวบ่งชี้ดังนี้

2.1 ผลการวิเคราะห์องค์ประกอบเชิงยืนยันอันดับที่สองของตัวบ่งชี้
ภาวะผู้นำทางวิชาการสำหรับครูปฐมวัยสังกัดสำนักงานเขตพื้นที่การศึกษาประถมศึกษาใน
ภาคตะวันออกเฉียงเหนือพบว่าทั้ง 3 องค์ประกอบเป็นองค์ประกอบที่สำคัญของภาวะผู้นำ
ทางวิชาการสำหรับครูปฐมวัยสังกัดสำนักงานเขตพื้นที่การศึกษาประถมศึกษา
ในภาคตะวันออกเฉียงเหนือได้เนื่องจากเป็นองค์ประกอบที่มีความเที่ยงตรงเชิงโครงสร้าง
โดยการพัฒนาครูปฐมวัย (DET) มีน้ำหนักองค์ประกอบเท่ากับ 0.99 การบริหารจัดการ
หลักสูตรและการจัดการเรียนรู้ปฐมวัย (CEL) มีน้ำหนักองค์ประกอบเท่ากับ 0.98
การพัฒนาเด็กปฐมวัย (ECD) มีน้ำหนักองค์ประกอบเท่ากับ 0.98 ตามลำดับแสดงให้เห็น
ว่ากลุ่มตัวอย่างซึ่งเป็นครูปฐมวัยได้ให้ความสำคัญกับองค์ประกอบการพัฒนาครูปฐมวัย
เป็นอันดับแรกทั้งนี้อาจเนื่องมาจากการที่ครูที่จะเป็นบุคคลที่มีภาวะผู้นำทางวิชาการ
จำเป็นอย่างยิ่งที่ครูต้องมีการพัฒนาพัฒนาตนเองเป็นอันดับแรกซึ่งสอดคล้องกับ
ประกาศพรณเอ็มสุภาษิต (2545) กล่าวว่าการพัฒนาตนเองของครูปฐมวัยจึงเป็นสิ่ง
ที่สำคัญเป็นอย่างยิ่งเพราะครูปฐมวัยคือครูคนแรกของเด็กเมื่อเขายังง้าวเข้ามาสู่รั้ว
โรงเรียนในครั้งแรกของชีวิตครูจะต้องพัฒนาตนเองให้เป็นผู้ที่มีความรู้ความสามารถ
มีวิธีการสอนที่จะจูงใจเด็กในระดับปฐมวัยให้มาโรงเรียนอย่างมีความสุขคุณลักษณะของ

ครูปฐมวัยนั้นคุณลักษณะในทุกๆ ด้านไม่ว่าจะเป็นด้านการสอนด้านบุคลิกภาพ ด้านมนุษยสัมพันธ์ด้านพัฒนาตนเองด้านคุณธรรมจริยธรรมและด้านความมีเจตคติที่ดีต่อวิชาชีพนั้นเป็นคุณสมบัติที่พึงประสงค์และจำเป็นอย่างยิ่งในครูปฐมวัยโดยเฉพาะอย่างยิ่งความมีเจตคติต่อวิชาชีพครูปฐมวัยถ้าครูมีเจตคติที่ไม่ดีต่อวิชาชีพของตนเองแล้วย่อมไม่ประสบผลสำเร็จในการทำงานและคุณภาพของเด็กปฐมวัยก็จะไม่บังเกิดผลนอกจากนี้ สมคิดขุนทองนุ้ม (2533 : อ้างถึงใน จีรวรรณ กาละดี, 2544) ได้ให้แนวคิดในการพัฒนาตนเองไว้ 3 ด้านคือ 1) ด้านความรู้ 2) ด้านเทคนิคและ 3) ด้านคุณลักษณะกับเจตคติ และสอดคล้องกับ สำนักงานเลขาธิการคุรุสภา (2532, อ้างถึงใน ประภาพรรณ เอี่ยมสุภชาติ, 2545) ที่กล่าวว่า การพัฒนาตนเองของครูปฐมวัยเป็นสิ่งที่สำคัญเป็นอย่างยิ่งเพราะครูปฐมวัยคือครูคนแรกของเด็กเมื่อเขาอย่างก้าวเข้ามาสู่วัยโรงเรียนในครั้งแรกของชีวิตครูจะต้องพัฒนาตนเองให้เป็นผู้ที่มีความรู้ความสามารถมีวิธีการสอนที่จะจูงใจเด็กในระดับปฐมวัยให้มาโรงเรียนอย่างมีความสุขคุณลักษณะของครูปฐมวัยนั้นคุณลักษณะในทุกๆ ด้านไม่ว่าจะเป็นด้านการสอนด้านบุคลิกภาพด้านมนุษยสัมพันธ์ด้านพัฒนาตนเองด้านคุณธรรมจริยธรรมและด้านความมีเจตคติที่ดีต่อวิชาชีพนั้นเป็นคุณสมบัติที่พึงประสงค์และจำเป็นอย่างยิ่งในครูปฐมวัยโดยเฉพาะอย่างยิ่งความมีเจตคติต่อวิชาชีพครูปฐมวัยถ้าครูมีเจตคติที่ไม่ดีต่อวิชาชีพของตนเองแล้วย่อมไม่ประสบผลสำเร็จในการทำงานและคุณภาพของเด็กปฐมวัยก็จะไม่บังเกิดผลในการทำงานของเด็กปฐมวัยจำเป็นต้องเป็นผู้ที่มีภาวะผู้นำทางวิชาการด้านการบริหารจัดการหลักสูตรและการจัดการเรียนรู้ปฐมวัย โดยสถานศึกษานำผลการดำเนินงานรวมทั้งปัญหาข้อเสนอแนะต่างๆ มาใช้เป็นข้อมูลพื้นฐานในการวางแผนปรับปรุงและพัฒนากระบวนการบริหารจัดการหลักสูตรและดำเนินการปรับปรุงพัฒนาหลักสูตรสถานศึกษาให้มีประสิทธิภาพซึ่งสอดคล้องกับไตรนาถ ศรีจันทร์ (2548), กระทรวงศึกษาธิการ (2545) และสำนักงานคณะกรรมการการศึกษาขั้นพื้นฐาน (2547) อีกทั้งสมรรถนะครูสำนักงานคณะกรรมการการศึกษาขั้นพื้นฐาน พ.ศ. 2553 ที่ได้พูดถึงสมรรถนะประจำสายงาน (Functional Competency) ในสมรรถนะที่ 1 เรื่องของการบริหารหลักสูตรและการจัดการเรียนรู้ (Curriculum and Learning Management) ว่าเป็นความสามารถของครูในการสร้างและพัฒนาหลักสูตร การออกแบบการเรียนรู้สอดคล้องและเป็นระบบ จัดการเรียนรู้ที่เน้นผู้เรียนเป็นสำคัญ ใช้และพัฒนาสื่อนวัตกรรมเทคโนโลยีและการวัด ประเมินผล

การเรียนรู้ เพื่อพัฒนาผู้เรียนอย่างมีประสิทธิภาพและเกิดประสิทธิผลสูงสุดผลจากการที่ครูปฐมวัยมีภาวะผู้นำทางด้านการพัฒนาครูปฐมวัยและด้านการบริหารจัดการหลักสูตร และการจัดการเรียนรู้ปฐมวัยแล้วสิ่งสุดท้ายคือการส่งผลต่อการพัฒนาเด็กปฐมวัยที่ทำให้เด็กปฐมวัยมีพัฒนาการทั้ง 4 ด้าน คือ ส่งเสริมพัฒนาการด้านร่างกาย ส่งเสริมพัฒนาการด้านอารมณ์ ส่งเสริมพัฒนาการด้านสังคม และส่งเสริมพัฒนาการด้านสติปัญญา สุดท้ายคือการติดตามความก้าวหน้าของเด็กปฐมวัยให้มีการพัฒนาที่ดีขึ้นซึ่งสอดคล้องกับสำนักงานรับรองมาตรฐานและประเมินคุณภาพการศึกษา (องค์การมหาชน) (2553) และมาตรฐานการศึกษาขั้นพื้นฐาน กระทรวงศึกษาธิการ (2553) ที่ให้ความสำคัญต่อการพัฒนาเด็กปฐมวัย เป็นต้น

2.2 ตัวบ่งชี้ภาวะผู้นำทางวิชาการสำหรับครูปฐมวัยสังกัดสำนักงานเขตพื้นที่การศึกษาประถมศึกษาในภาคตะวันออกเฉียงเหนือทั้ง 3 องค์ประกอบหลัก 11 องค์ประกอบย่อยและตัวบ่งชี้ 68 ตัวบ่งชี้ ที่ได้จากการวิจัยในครั้งนี้พบว่าพบว่ามีตัวบ่งชี้ทั้ง 68 ตัวบ่งชี้ มีค่าเฉลี่ยอยู่ในระดับมากขึ้นไปซึ่งเกินเกณฑ์ที่กำหนดตั้งนั้นจึงสามารถเป็นตัวบ่งชี้ภาวะผู้นำทางวิชาการได้ซึ่งสอดคล้องกับผลการวิเคราะห์องค์ประกอบเชิงยืนยันตัวบ่งชี้ที่พบว่าตัวบ่งชี้ทั้ง 68 ตัวบ่งชี้ มีค่าน้ำหนักองค์ประกอบ (Factors Loading) เกิน 0.30 และมีนัยสำคัญทางสถิติแสดงให้เห็นว่าเป็นตัวบ่งชี้ขององค์ประกอบย่อยที่สามารถวัดองค์ประกอบหลักได้เนื่องจากตัวแปรมีความคลาดเคลื่อนน้อยโดยพิจารณาจากผลการวิเคราะห์ในส่วนของสัมประสิทธิ์การพยากรณ์ (R^2) (สุภมาส อังคุโชติ สมถวิล วิจิตรวรรณ และ รัชณีกุล ภิญโญภาณุวัฒน์, 2549) มีความสอดคล้องกับแนวคิดทฤษฎีและงานวิจัยที่เกี่ยวข้องที่ได้จากการศึกษาค้นคว้าซึ่งมีข้ออภิปรายเกี่ยวกับตัวบ่งชี้ตามลำดับในแต่ละองค์ประกอบมีดังนี้

องค์ประกอบหลัก การบริหารจัดการหลักสูตรและการจัดการเรียนรู้ปฐมวัย ค่าน้ำหนักองค์ประกอบหลักของการบริหารจัดการหลักสูตรและการจัดการเรียนรู้ปฐมวัย ซึ่งประกอบไปด้วย 3 องค์ประกอบย่อย 14 ตัวบ่งชี้ มีค่าน้ำหนักองค์ประกอบ (Factors Loading) เกิน 0.30 และมีนัยสำคัญทางสถิติอภิปรายผลดังนี้

1) ค่าน้ำหนักขององค์ประกอบย่อยการจัดทำหลักสูตรสถานศึกษาปฐมวัย ผลการวิจัยพบว่าทุกองค์ประกอบย่อยมีค่าน้ำหนักสูงกว่า 0.30 ทุกตัวบ่งชี้ โดยเรียงลำดับค่าน้ำหนักมากไปหาน้อยดังนี้ สร้างและพัฒนาหลักสูตรโดยมีเนื้อหาที่สอดคล้องกับหลักสูตรแกนกลางและท้องถิ่น (0.83) จัดทำระบบข้อมูลสารสนเทศและนำเสนอสารสนเทศมา

ใช้ในการสร้างหลักสูตรสถานศึกษาปฐมวัย (0.83) มีความตระหนักถึงความสำคัญในการจัดทำหลักสูตรสถานศึกษาปฐมวัย (0.77) จัดเตรียมแหล่งเรียนรู้ทั้งภายในและภายนอกสถานศึกษาให้มีความหลากหลายและเหมาะสมกับวัยของเด็กปฐมวัย (0.38) ศึกษาหลักสูตรการศึกษาปฐมวัยและมีส่วนร่วมในการกำหนดวิสัยทัศน์ภารกิจ เป้าหมายในการจัดการศึกษาปฐมวัยของสถานศึกษา (0.35) ทั้งนี้เนื่องจาก ผู้เกี่ยวข้องในการเลี้ยงดูปฐมวัยควรดำเนินการใช้หลักสูตรการศึกษาปฐมวัยอย่างมีประสิทธิภาพตรงตามปรัชญาและหลักการของหลักสูตรการศึกษาปฐมวัยที่มุ่งเน้นการอบรมเลี้ยงดูและส่งเสริมพัฒนาการทุกด้านรวมทั้งการประสานความร่วมมือระหว่างครอบครัวชุมชนและท้องถิ่นให้เข้ามามีส่วนร่วมในการพัฒนาเด็กปฐมวัย (ประยูร เจริญสุข, 2554 หน้า 213)

และสอดคล้องกับสำนักพัฒนาครูและบุคลากรทางการศึกษาขั้นพื้นฐาน, สำนักงานคณะกรรมการการศึกษาขั้นพื้นฐาน (2553, หน้า 36) ที่กล่าวถึงสมรรถนะที่ 1 การบริหารหลักสูตรและการจัดการเรียนรู้ (Curriculum and Learning Management) ว่าครูต้องมีความสามารถในการสร้างและพัฒนาหลักสูตรการออกแบบการเรียนรู้อย่างสอดคล้องและเป็นระบบจัดการเรียนรู้ที่เน้นผู้เรียนเป็นสำคัญใช้และพัฒนาสื่อนวัตกรรมเทคโนโลยีและการวัดประเมินผลการเรียนรู้เพื่อพัฒนาผู้เรียนอย่างมีประสิทธิภาพและเกิดประสิทธิผลสูงสุดเป็นต้นนอกจากนี้ภาวะผู้นำทางวิชาการสำหรับครูปฐมวัยในการบริหารจัดการหลักสูตรและการจัดการเรียนรู้ปฐมวัยยังสอดคล้องกับมาตรฐานความรู้ตามเกณฑ์และมาตรฐานวิชาชีพครูสำนักพัฒนาและส่งเสริมวิชาชีพครูสำนักงานเลขาธิการคุรุสภา (2548) ที่ได้กล่าวถึงการพัฒนาหลักสูตรว่าสมรรถนะของครูตามมาตรฐานวิชาชีพนี้จำเป็นที่ครูจะต้องมีความสามารถดังต่อไปนี้ 1) สามารถวิเคราะห์หลักสูตร 2) สามารถปรับปรุงและพัฒนาหลักสูตรได้อย่างหลากหลาย 3) สามารถประเมินหลักสูตรได้ทั้งก่อนและหลังการใช้หลักสูตรและ 4) สามารถจัดทำหลักสูตรเป็นต้นและสอดคล้องกับงานวิจัยของ Jazzar and Algozzine (2007), ประยูร ชูสอน (2553), สมรรถนะสพฐ. (2553), โกศิษฐ์ เพลรินทร์ (2552), ไตรนาถ ศรีจันทร์ (2548), ภัสสรีย์ เจริญศิริ (2547), วิรุฬห์ เกิดภักดี (2551), กรมวิชาการกระทรวงศึกษาธิการ (2545), สำนักงานคณะกรรมการการศึกษาขั้นพื้นฐาน (2547) การจัดทำหลักสูตรสถานศึกษาปฐมวัยเป็นต้น

2) คำนี้น้ำหนักขององค์ประกอบย่อยการใช้หลักสูตรสถานศึกษาปฐมวัย ผลการวิจัยพบว่าทุกองค์ประกอบย่อยมีค่าน้ำหนักสูงกว่า 0.30 ทุกตัวบ่งชี้ โดยเรียงลำดับ

ค่าน้ำหนักมากไปหาน้อยดังนี้วางแผนระดมทรัพยากรมาใช้ในการบริหารจัดการหลักสูตรสถานศึกษาปฐมวัย (0.80) ใช้แผนการจัดประสบการณ์ที่สอดคล้องกับหลักสูตรการศึกษาปฐมวัยและสามารถจัดประสบการณ์การเรียนรู้ที่หลากหลายสอดคล้องกับความแตกต่างระหว่างบุคคล (0.78) จัดประสบการณ์การเรียนรู้โดยบูรณาการผ่านการเล่นและประสบการณ์ตรง (0.44) ใช้แหล่งเรียนรู้ทั้งภายในและภายนอกสถานศึกษาอย่างหลากหลายและเหมาะสมกับวัยของเด็กปฐมวัย (0.37) ทั้งนี้ เนื่องจากครูปฐมวัยจำเป็นต้องสามารถในการใช้หลักสูตรสถานศึกษาปฐมวัยไปใช้ได้อย่างถูกต้อง การนำหลักสูตรไปใช้ตามแผนดำเนินการใช้หลักสูตรที่วางไว้คือการดำเนินงานในส่วนของการสร้างบรรยากาศการเรียนรู้การจัดการจัดหาเลือกใช้จัดทำและพัฒนาสื่อการจัดประสบการณ์การประเมินพัฒนาการการวิจัยเพื่อพัฒนาตลอดจนการนิเทศกำกับติดตามรวมถึงการบริหารจัดการงบประมาณอาคารสถานที่วัสดุอุปกรณ์ให้สอดคล้องกับหลักสูตรสามารถดำเนินการใช้หลักสูตรสถานศึกษาปฐมวัยได้อย่างมีประสิทธิภาพซึ่งสอดคล้องกับงานวิจัยของ Jazzar and Algozzine (2007), King (2002), Supovitz and Poglinco (2001), Cotton (2000), กมล ตราชู (2553), ประยูร ชูสอน (2553), ไตรนาถ ศรีจันทร์ (2548), ภัทสรีย์ เจริญศิริ (2547), วิรุฬห์ เกิดภักดี (2551), กรมวิชาการกระทรวง, ศึกษาธิการ (2545) สำนักงานคณะกรรมการการศึกษาขั้นพื้นฐาน (2547), สมรรถนะ สพฐ. (2553), ไกศิษฐ์ เปลรินทร์ (2552) เป็นต้น

3) ค่าน้ำหนักขององค์ประกอบย่อยการนิเทศกำกับติดตามประเมินผลสรุปผลและปรับปรุงแก้ไขการบริหารหลักสูตรสถานศึกษาปฐมวัยไว้ ผลการวิจัยพบว่าทุกองค์ประกอบย่อยมีค่าน้ำหนักสูงกว่า 0.30 ทุกตัวบ่งชี้ โดยเรียงลำดับค่าน้ำหนักมากไปหาน้อยดังนี้ รายงานผลการดำเนินงานบริหารจัดการหลักสูตรสถานศึกษาปฐมวัยให้ผู้เกี่ยวข้องทราบ (0.83) สร้างเครือข่ายการเรียนรู้ทั้งในและนอกสถานศึกษา (0.41) จัดทำสารนิทัศน์ (ข้อมูลพัฒนาการของนักเรียน)และนำมาไตร่ตรองเพื่อใช้ประโยชน์ในการพัฒนาเด็กปฐมวัย (0.38) สรุปและประเมินผลการใช้หลักสูตรสถานศึกษาปฐมวัย (0.41) จัดทำแผนงานและโครงการการนิเทศกำกับ ติดตามและประเมินผลโดยใช้ข้อมูลสารสนเทศ (0.30) ทั้งนี้เนื่องจากความสามารถของครูปฐมวัยในการที่จะเป็นผู้มีภาวะผู้นำทางวิชาการนั้นครูปฐมวัยต้องเป็นผู้ที่สามารถรายงานผลการดำเนินงานบริหารจัดการหลักสูตรสถานศึกษาปฐมวัยให้ผู้เกี่ยวข้องทราบเพื่อให้ผู้ที่เกี่ยวข้องทราบความก้าวหน้า

ในการพัฒนาคุณภาพการศึกษาในสถานศึกษาของท่าน ความก้าวหน้าต่างๆ ที่เกิดจากการใช้หลักสูตร สามารถที่จะแก้ไขปรับปรุงเพื่อให้มีประสิทธิภาพที่ดีขึ้นได้ รวมถึงสามารถที่จะมีการนิเทศเพื่อให้เกิดพัฒนาด้วย สอดคล้องกับงานวิจัย ดังนี้ Supovitz and Poglinco(2001), Cotton (2000), ประยูร ชูสอน (2553), ไตรนาถ ศรีจันทร์ (2548), ภัทสรีย์ เจริญศิริ (2547), วิรุฬห์ เกิดภักดี (2551), กรมวิชาการกระทรวงศึกษาธิการ (2545), สำนักงานคณะกรรมการการศึกษาขั้นพื้นฐาน (2547) เป็นต้น

จากที่กล่าวถึงองค์ประกอบหลักการบริหารและการจัดการเรียนรู้ปฐมวัย ซึ่งประกอบด้วย 3 องค์ประกอบย่อย 14 ตัวบ่งชี้ ซึ่งสามารถจัดลำดับตัวบ่งชี้ที่มีความเหมาะสมในการเป็นตัวบ่งชี้จากมากไปหาน้อยได้ดังต่อไปนี้

- 1) สร้างและพัฒนาหลักสูตรโดยมีเนื้อหาที่สอดคล้องกับหลักสูตรแกนกลาง และท้องถิ่น
- 2) จัดเตรียมแหล่งเรียนรู้ทั้งภายในและภายนอกสถานศึกษาให้มีความหลากหลายและเหมาะสมกับวัยของเด็กปฐมวัย
- 3) รายงานผลการดำเนินงานบริหารจัดการหลักสูตรสถานศึกษาปฐมวัยให้ผู้เกี่ยวข้องทราบ
- 4) วางแผนระดมทรัพยากรมาใช้ในการบริหารจัดการหลักสูตรสถานศึกษาปฐมวัย
- 5) ใช้แผนการจัดประสบการณ์ที่สอดคล้องกับหลักสูตรการศึกษาปฐมวัย และสามารถจัดประสบการณ์การเรียนรู้ที่หลากหลายสอดคล้องกับความแตกต่างระหว่างบุคคล
- 6) มีความตระหนักถึงความสำคัญในการจัดทำหลักสูตรสถานศึกษาปฐมวัย
- 7) จัดประสบการณ์การเรียนรู้โดยบูรณาการผ่านการเล่นและประสบการณ์ตรง
- 8) สร้างเครือข่ายการเรียนรู้ทั้งในและนอกสถานศึกษา
- 9) จัดเตรียมแหล่งเรียนรู้ทั้งภายในและภายนอกสถานศึกษาให้มีความหลากหลายและเหมาะสมกับวัยของเด็กปฐมวัย
- 10) จัดทำสารนิทัศน์ (ข้อมูลพัฒนาการของนักเรียนและนำมาไตร่ตรองเพื่อใช้ประโยชน์ในการพัฒนาเด็กปฐมวัย
- 11) ใช้แหล่งเรียนรู้ทั้งภายในและภายนอกสถานศึกษาอย่างหลากหลายและเหมาะสมกับวัยของเด็กปฐมวัย

- 12) ศึกษาหลักสูตรการศึกษาปฐมวัยและมีส่วนร่วมในการกำหนดวิสัยทัศน์ภารกิจ เป้าหมายในการจัดการศึกษาปฐมวัยของสถานศึกษา
- 13) สรุปและประเมินผลการใช้หลักสูตรสถานศึกษาปฐมวัย
- 14) จัดทำแผนงานและโครงการการนิเทศกำกับ ติดตามและประเมินผลโดยใช้ข้อมูลสารสนเทศ

องค์ประกอบหลักการพัฒนาครูปฐมวัย

ค่าน้ำหนักขององค์ประกอบหลักของการพัฒนาครู ซึ่งประกอบไปด้วย

3 องค์ประกอบย่อย 26 ตัวบ่งชี้ มีค่าน้ำหนักขององค์ประกอบ (Factors Loading) เกิน 0.30 และมีนัยสำคัญทางสถิติอภิปรายผลดังนี้

- 1) ค่าน้ำหนักขององค์ประกอบย่อยการเป็นผู้นำพัฒนาเพื่อนครูปฐมวัย ผลการวิจัยพบว่าทุกองค์ประกอบย่อยมีค่าน้ำหนักสูงกว่า 0.30 ทุกตัวบ่งชี้ โดยเรียงลำดับค่าน้ำหนักมากไปหาน้อยดังนี้ สนทนาและสื่อสารอย่างสร้างสรรค์ (0.83) ให้ความช่วยเหลือให้คำแนะนำแก่เพื่อนครู(0.83)ส่งเสริมและสนับสนุนให้เพื่อนครูปฐมวัยทำวิจัยเพื่อพัฒนาเด็กปฐมวัย (0.80) เป็นผู้มีมนุษยสัมพันธ์ที่ดีสามารถปรับตัวเข้ากับผู้อื่นได้อย่างเหมาะสม (0.77) มีส่วนร่วมในการเปลี่ยนแปลงเพื่อเพิ่มประสิทธิภาพและการพัฒนาโรงเรียนและเครือข่ายโรงเรียน (0.38) เป็นผู้ให้บริการแหล่งศึกษาค้นคว้า วิจัยประสานความร่วมมือกับบุคคลหรือองค์กรต่างๆ (0.36) ทั้งนี้เนื่องจากการเป็นผู้นำพัฒนาเพื่อนครูว่าเป็นพฤติกรรมการแสดงออกของครูผู้สอนในสถานศึกษาขั้นพื้นฐานที่สนับสนุนให้เกิดการปรับปรุงการเรียนการสอนของโรงเรียน ให้ความช่วยเหลือและร่วมมือเพื่อพัฒนาวิชาชีพครู ให้เพื่อนร่วมงานได้รับการยอมรับนับถือจากเพื่อนครู ตลอดจนทั้งมีความมุ่งมั่นและมีทักษะการบริหารจัดการงานต่างๆ ของโรงเรียนสอดคล้องกับงานวิจัยของ Glickman, Gordon, & Ross-Gordon (2001), York-Barr and Duke (2004), DuBrin (1998), อุษาวดี จันทรสติ (2551), ชีระวุฒิ เอกะกุล (2541), กรมสามัญศึกษา (2543), ประยุทธ์ ชูสอน (2548) เป็นต้น

- 2) ค่าน้ำหนักขององค์ประกอบย่อยการพัฒนาตนเอง ผลการวิจัยพบว่าทุกองค์ประกอบย่อยมีค่าน้ำหนักสูงกว่า 0.30 ทุกตัวบ่งชี้โดยเรียงลำดับค่าน้ำหนักมากไปหาน้อยดังนี้พูดจาไพเราะสุภาพอ่อนโยนมีความสุขุมเยือกเย็นและแก้ไขปัญหาด้วยเหตุผล (0.83) สร้างความสัมพันธ์และความร่วมมือกับชุมชนเพื่อการจัดการเรียนรู้ (0.83) มีความรักและศรัทธาในวิชาชีพ (0.79) สร้างองค์ความรู้และนวัตกรรมในการพัฒนาองค์กรและ

วิชาชีพ (0.77) มีวินัยและความรับผิดชอบในวิชาชีพ (0.45) ปฏิบัติกิจกรรมทางวิชาการที่เกี่ยวข้องกับการพัฒนาวิชาชีพอยู่เสมอ (0.41) ศึกษาค้นคว้าหาความรู้ติดตามองค์ความรู้ใหม่ๆ ทางวิชาการในเรื่องของการศึกษาปฐมวัยและวิชาชีพครู (0.38) ดำรงชีวิตได้อย่างเหมาะสม (0.37) แลกเปลี่ยนความคิดเห็นและสร้างเครือข่าย (0.36) มุ่งพัฒนาเด็กปฐมวัยให้เต็มตามศักยภาพ (0.32) และเป็นบุคคลแห่งการเปลี่ยนแปลง (0.30) ทั้งนี้เนื่องจากการพัฒนาตนเองคือการที่บุคคลพยายามที่จะปรับปรุงเปลี่ยนแปลงตนด้วยตนเองให้ดีขึ้นกว่าเดิมเหมาะสมกว่าเดิมทำให้สามารถดำเนินกิจกรรมแสดงพฤติกรรมเพื่อสนองความต้องการแรงจูงใจหรือเป้าหมายที่ตนตั้งไว้หรือการพัฒนาตนเองคือการพัฒนาศักยภาพของตนเองให้ดีขึ้นทั้งร่างกายจิตใจอารมณ์และสังคมเพื่อให้ตนเป็นสมาชิกที่มีประสิทธิภาพของสังคมเป็นประโยชน์ต่อผู้อื่นตลอดจนเพื่อการดำรงชีวิตอย่างสันติสุขของตนซึ่งสอดคล้องกับKatzenmeyer and Moller (2001), York-Barr and Duke (2004), MacNeill, et.al (2003), York-Barr and Duke (2004), ชุตติกาญจน์ เบญจพรวัฒนา (2547), พิสมัย กองคำ (2548), จินตนา ศรีสารคาม (2553), สพล. (2553) เป็นต้น

3) ค่าน้ำหนักขององค์ประกอบย่อยการเป็นผู้นำในการจัดประสบการณ์การเรียนรู้การสอนสำหรับเด็กปฐมวัยผลการวิจัยพบว่าทุกองค์ประกอบย่อยมีค่าน้ำหนักสูงกว่า 0.30 ทุกตัวบ่งชี้ โดยเรียงลำดับค่าน้ำหนักมากไปหาน้อยดังนี้จัดทำแผนการจัดประสบการณ์อย่างเป็นระบบโดยบูรณาการอย่างสอดคล้องและเชื่อมโยงกัน (0.83) จัดประสบการณ์การเรียนรู้การสอนโดยเน้นเด็กปฐมวัยเป็นสำคัญ (0.80) ใช้หลักจิตวิทยาในการจัดประสบการณ์การเรียนรู้ให้เด็กปฐมวัยเกิดการเรียนรู้อย่างมีความสุขและพัฒนาเต็มตามศักยภาพ (0.79) ใช้เครื่องมือในการวัดและประเมินพัฒนาการของเด็กปฐมวัยอย่างหลากหลายและสรุปรายงานผลพัฒนาการของเด็กปฐมวัยแก่ผู้ปกครอง (0.48) ใช้เทคโนโลยีคอมพิวเตอร์ในการผลิตสื่อ/นวัตกรรมที่ใช้ในการจัดการเรียนรู้ (0.41) ออกแบบกิจกรรมการเรียนรู้อย่างหลากหลายเหมาะสมสอดคล้องกับวัยและความต้องการของเด็กปฐมวัยและชุมชน (0.38) ประเมินผลการออกแบบการเรียนรู้เพื่อนำไปใช้ปรับปรุงและพัฒนากระบวนการจัดประสบการณ์ของครูปฐมวัย (0.37) ทั้งนี้เนื่องจาก ผู้นำทางการเรียนการสอนมีความสำคัญในการเรียนการสอนเป็นอย่างมาก เป็นความใส่ใจอย่างมากของครูที่มีภาวะผู้นำทางวิชาการกับกิจกรรมที่มีผลต่อความก้าวหน้าของนักเรียน ซึ่งกล่าวได้เป็นสองนัย นัยที่หนึ่งคือชนิดที่แคบ หมายถึงมุ่งเน้นที่พฤติกรรมของครู

ซึ่งจะช่วยเพิ่มพูนการเรียนรู้ ของนักเรียน และนัยที่สองคือชนิดที่กว้าง หมายถึงใส่ใจกับสภาพอื่นๆ ขององค์การซึ่งสอดคล้องกับงานวิจัยของ Rockett and Percival (2002), Bass & Avolio (1994), วิโรจน์ สารรัตน์ (2548), ยอดอนงค์ จอมหงษ์พิพัฒน์ (2553), แนวปฏิรูปการเรียนรู้ของ สพล. (2548), สุคนธ์ สินธพานนท์ วรรณเลิศลักษณ์ และ พรรณี สินธพานนท์ (2551) คักดีไทย สุรกีจวรร (2549), พิมพันธ์ เดชะคุปต์ และ เพยาวี ยินดีสุข (2551) เป็นต้น

จากที่กล่าวถึงองค์ประกอบหลักการพัฒนาครูปฐมวัย ซึ่งประกอบด้วย 3 องค์ประกอบย่อย 26 ตัวบ่งชี้ ซึ่งสามารถจัดลำดับตัวบ่งชี้ที่มีความเหมาะสมในการเป็นตัวบ่งชี้ จากมากไปหาน้อยได้ดังต่อไปนี้

- 1) สนทนาและสื่อสารอย่างสร้างสรรค์
- 2) ให้ความช่วยเหลือให้คำแนะนำแก่เพื่อนครู
- 3) พุดจาไฟเราะสุภาพอ่อนโยนมีความสุขเยือกเย็นและแก้ไขปัญหาด้วยเหตุผล
- 4) สร้างความสัมพันธ์และความร่วมมือกับชุมชนเพื่อการจัดการเรียนรู้
- 5) จัดทำแผนการจัดประสบการณ์อย่างเป็นระบบโดยบูรณาการอย่างสอดคล้องและเชื่อมโยงกัน
- 6) ส่งเสริมและสนับสนุนให้เพื่อนครูปฐมวัยทำวิจัยเพื่อพัฒนาเด็กปฐมวัย
- 7) จัดประสบการณ์การเรียนรู้การสอนโดยเน้นเด็กปฐมวัยเป็นสำคัญ
- 8) มีความรักและศรัทธาในวิชาชีพ
- 9) ใช้หลักจิตวิทยาในการจัดประสบการณ์การเรียนรู้ให้เด็กปฐมวัยเกิดการเรียนรู้อย่างมีความสุขและพัฒนาเต็มตามศักยภาพ
- 10) เป็นผู้ที่มีมนุษยสัมพันธ์ที่ดีสามารถปรับตัวเข้ากับผู้อื่นได้อย่างเหมาะสม
- 11) สร้างองค์ความรู้และนวัตกรรมในการพัฒนาองค์กรและวิชาชีพ
- 12) มีวินัยและความรับผิดชอบในวิชาชีพ
- 13) ใช้เครื่องมือในการวัดและประเมินพัฒนาการของเด็กปฐมวัยอย่างหลากหลายและสรุปรายงานผลพัฒนาการของเด็กปฐมวัยแก่ผู้ปกครอง
- 14) ปฏิบัติกิจกรรมทางวิชาการที่เกี่ยวข้องกับการพัฒนาวิชาชีพอยู่เสมอ
- 15) ใช้เทคโนโลยีคอมพิวเตอร์ในการผลิตสื่อ/นวัตกรรมที่ใช้ในการจัดการเรียนรู้

- 16) ศึกษาค้นคว้าหาความรู้ติดตามองค์ความรู้ใหม่ๆ ทางวิชาการในเรื่องของการศึกษาปฐมวัยและวิชาชีพครู
 - 17) ออกแบบกิจกรรมการเรียนรู้อย่างหลากหลายเหมาะสมสอดคล้องกับวัยและความต้องการของเด็กปฐมวัยและชุมชน
 - 18) มีส่วนร่วมในการเปลี่ยนแปลงเพื่อเพิ่มประสิทธิภาพและการพัฒนาโรงเรียนและเครือข่ายโรงเรียน
 - 19) การดำรงชีวิตได้อย่างเหมาะสม
 - 20) ประเมินผลการออกแบบการเรียนรู้เพื่อนำไปใช้ปรับปรุงและพัฒนากระบวนการจัดประสบการณ์ของครูปฐมวัย
 - 21) เป็นผู้ให้บริการแหล่งศึกษาค้นคว้า วิจัยประสานความร่วมมือกับบุคคลหรือองค์กรต่างๆ
 - 22) แลกเปลี่ยนความคิดเห็นและสร้างเครือข่าย
 - 23) มุ่งพัฒนาเด็กปฐมวัยให้เต็มตามศักยภาพ
 - 24) การวิเคราะห์สังเคราะห์และวิจัยเพื่อพัฒนาเด็กปฐมวัย
 - 25) เป็นบุคคลแห่งการเปลี่ยนแปลง
 - 26) ใช้แหล่งเรียนรู้และภูมิปัญญาท้องถิ่นในชุมชนในการจัดการเรียนรู้
- จะเห็นว่า กลุ่มตัวอย่างมีความเห็นว่าสนทนาและสื่อสารอย่างสร้างสรรค์มีค่าน้ำหนักมากที่สุด ทั้งนี้เนื่องจากครูปฐมวัยเป็นบุคคลที่เป็นแบบอย่างโดยเฉพาะครูปฐมวัยจำเป็นอย่างยิ่งที่จะต้องเป็นบุคคลที่มีปียวาจาที่ดี มีมนุษยสัมพันธ์ที่ดีต่อผู้รับบริการคือเด็กปฐมวัยและผู้ปกครอง ชุมชน ซึ่งสอดคล้องกับ สำนักพัฒนาครูและบุคลากรทางการศึกษาขั้นพื้นฐาน, สำนักงานคณะกรรมการการศึกษาขั้นพื้นฐาน (2553, หน้า 36) กล่าวถึง สมรรถนะที่ 5 ภาวะผู้นำครู (Teacher Leadership) ตัวบ่งชี้ การสนทนาอย่างสร้างสรรค์ (Dialogue) ได้บอกถึงพฤติกรรมของครูว่าครูมีปฏิสัมพันธ์ในการสนทนามีบทบาทและมีส่วนร่วมในการสนทนาอย่างสร้างสรรค์กับผู้อื่นโดยมุ่งเน้นไปที่การเรียนรู้ของผู้เรียนและการพัฒนาวิชาชีพครูมีทักษะการฟังการพูดและการตั้งคำถามเปิดใจกว้าง ยืดหยุ่นยอมรับทัศนะที่หลากหลายของผู้อื่นเพื่อเป็นแนวทางใหม่ๆ ในการปฏิบัติงานและสืบเสาะข้อมูลความรู้ทางวิชาชีพใหม่ๆ ที่สร้างความท้าทายในการสนทนาอย่างสร้างสรรค์กับผู้อื่นจะเห็นได้ว่าตัวบ่งชี้ทั้ง 26 ตัวบ่งชี้ สอดคล้องกับความเป็นผู้มีภาวะผู้นำทางวิชาการ ซึ่งสอดคล้องกับงานวิจัยของ นิภาพรรณ นีวรรณ (2549), พัชรินทร์ โตชยามา

นนท์ (2549), วิภาวีเวทวงศ์ (2550), พอเจตน์ ธรรมศิริขวัญ (2550), วิไลวรรณ จันทิพย์ (2552), อุไรวรรณ จันทรสวัสดิ์ (2552), ปัทมา สาธุ (2553) และ สมศักดิ์ เก้าลิ่ม (2553) ที่ได้ทำการวิจัยเกี่ยวกับคุณลักษณะครู บทบาทของครูและหน้าที่ของครู ไว้โดยสรุปว่า คุณลักษณะของครูผู้สอนที่ดี คือด้านการให้บริการด้วยความจริงใจและเสมอภาคโดยไม่เรียกร้องหรือยอมรับผลประโยชน์จากการใช้ตำแหน่งหน้าที่โดยมิชอบด้านการประพฤติตนเป็นแบบอย่างที่ดี ทั้งทางกาย วาจาใจด้านการไม่กระทำตนเป็นปฏิปักษ์ต่อความเจริญทางกาย สติปัญญา จิตใจ อารมณ์และสังคมของศิษย์ ด้านความรัก ความเมตตา เอาใจใส่ ช่วยเหลือ ให้กำลังใจและด้านการส่งเสริมให้เกิดการเรียนรู้ ทักษะ และนิสัยที่ถูกต้อง ดีงาม นอกจากนี้คุณลักษณะของครูดีเด่นสายงานการสอนระดับการศึกษาขั้นพื้นฐานมี 8 องค์ประกอบ เรียงตามลำดับความสำคัญขององค์ประกอบ ดังนี้ ด้านการจัดกระบวนการการเรียนรู้ด้านคุณธรรมและจริยธรรมด้านความเป็นประชาธิปไตย ด้านผลงานวิชาการด้านการพัฒนาตนและเพื่อนครู ด้านมนุษยสัมพันธ์ ด้านบุคลิกภาพและด้านความรักและความศรัทธาต่ออาชีพครู

องค์ประกอบหลัก การพัฒนาเด็กปฐมวัย

ค่าน้ำหนักองค์ประกอบหลักของการพัฒนาเด็กปฐมวัย ซึ่งประกอบไปด้วย 5 องค์ประกอบย่อย 28 ตัวบ่งชี้ มีค่าน้ำหนักองค์ประกอบ (Factors Loading) เกิน 0.30 และมีนัยสำคัญทางสถิติอภิปรายผลดังนี้

1) ค่าน้ำหนักขององค์ประกอบย่อยองค์ประกอบย่อยการส่งเสริมการเรียนรู้เพื่อพัฒนาการด้านร่างกาย ผลการวิจัยพบว่าทุกองค์ประกอบย่อยมีค่าน้ำหนักสูงกว่า 0.30 ทุกตัวบ่งชี้ โดยเรียงลำดับค่าน้ำหนักมากไปหาน้อยดังนี้ ส่งเสริมให้เด็กปฐมวัยสามารถหลีกเลี่ยงต่อสภาวะที่เสี่ยงต่อโรคอุบัติเหตุภัยประเภทต่างๆ และสิ่งเสพติด (0.83) ส่งเสริมให้เด็กปฐมวัยสามารถใช้กล้ามเนื้อมัดใหญ่ได้อย่างคล่องแคล่วและประสานสัมพันธ์ได้ดี(0.82)ส่งเสริมให้เด็กปฐมวัยมีสุขภาพอนามัยที่สมบูรณ์ (0.77) ส่งเสริมให้เด็กปฐมวัยมีสุขนิสัยที่ดี (0.36) ส่งเสริมให้เด็กปฐมวัยสามารถใช้กล้ามเนื้อมัดเล็กที่มือได้อย่างคล่องแคล่วและประสานสัมพันธ์อย่างดีกับตา (0.38) ทั้งนี้เนื่องจาก ครูปฐมวัยเป็นบุคคลที่ความใกล้ชิดกับเด็กปฐมวัยต้องดูแลสุขภาพอนามัยเด็กตลอดเวลาในขณะที่เด็กอยู่ในโรงเรียน ครูปฐมวัยจำเป็นต้องส่งเสริมพัฒนาการด้านร่างกายของเด็กให้มีอนามัยที่ดีและสมบูรณ์อยู่เสมอ โดยเฉพาะการส่งเสริมพัฒนาการด้านร่างกายเกี่ยวกับการมีทักษะกล้ามเนื้อใหญ่และกล้ามเนื้อเล็กการเคลื่อนไหวกระโดดกระเด้งการมีสุขภาพพลานามัย

ด้านประสาทรับรู้การมีโภชนาการและภูมิคุ้มกัน เช่นด้านสุขอนามัยได้แก่กิจกรรมส่งเสริม
 ดานโภชนาการด้านสุขนิสัยได้แก่กิจกรรมฝึกเด็กและดูแลให้เด็กปฏิบัติจนเป็นกิจนิสัยด้าน
 การขับถ่ายการดูแลความสะอาดร่างกายการพักผ่อนและการออกกำลังกายด้านประสาท
 การรับรู้การเคลื่อนไหวได้แก่กิจกรรมเล่นเกมประสาทสัมผัสต่างๆ เช่น เกมปิดตาเกม
 กล้องปริศนาเกมแต่ละส่วนต่างๆ ของร่างกายเกมไฮกีกีโปกก็่เป็นต้นด้านกล้ามเนื้อใหญ่
 ได้แก่ การเล่นกลางแจ้งการเล่นในร่มการออกกำลังกายการเคลื่อนไหวร่างกายและด้าน
 กล้ามเนื้อเล็กได้แก่กิจกรรมพัฒนากล้ามเนื้อเล็กเช่นการปั้นตัดกระดาษวาดภาพระบายสี
 ลากเส้นต่อจุดฝึกโยนถ่วงถ่วงตะกร้าโยนรับลูกบอลเป็นต้นสอดคล้องกับ แผนปฏิบัติ
 ราชการ 4 ปี (2548-2551), นโยบาย สพฐ. (2551), นโยบายกระทรวงศึกษาธิการ
 (2551), มาตรฐานการศึกษาของชาติ (2553), หลักสูตรการศึกษาปฐมวัย พ.ศ. 2546
 (2554), วัฒนา าระงับทุกข์ (2551), สมศ.รอบสาม (2554), สுகนธ์ สินธพานนท์
 วรรัตน์ วรณเลิศลักษณ์ และ พรรณี สินธพานนท์ (2551), สมศ.รอบสอง (2553),
 โสภามัตถ์ (2551), รัตพร ภาธรธวานนท์ (2552), แผนพัฒนาเด็กและเยาวชน (2545-
 2554), พรบ.การศึกษาชาติ พ.ศ. 2545 (2553) เป็นต้น

2) คำน้้าหนักขององค์ประกอบย่อยองค์ประกอบย่อยการส่งเสริมการ
 เรียนรู้เพื่อพัฒนาการด้านอารมณ์และจิตใจผลการวิจัยพบว่าทุกองค์ประกอบย่อยมีค่า
 น้ำหนักสูงกว่า 0.30 ทุกตัวบ่งชี้ โดยเรียงลำดับค่าน้ำหนักมากไปหาน้อยดังนี้ ส่งเสริมให้
 เด็กปฐมวัยมีสุขภาพจิตดีสมวัย (0.83) ส่งเสริมให้เด็กปฐมวัยมีความมั่นใจในตนเองและ
 กล้าแสดงออก (0.79) ส่งเสริมให้เด็กปฐมวัยได้แสดงความพึงพอใจในผลงานของผู้อื่น
 (0.44) ส่งเสริมให้เด็กปฐมวัยมีสุนทรียภาพสมวัย (0.41) ส่งเสริมให้เด็กปฐมวัยมีคุณธรรม
 จริยธรรมและมีจิตใจที่ดีงาม (0.38) ส่งเสริมให้เด็กปฐมวัยรู้จักประหยัดอดออม (0.31)
 ทั้งนี้เนื่องจาก ครูต้องมึบทบาทสำคัญในการพัฒนาและส่งเสริมพัฒนาการทางด้าน
 อารมณ์ให้เด็กโดยการให้เด็กได้พูดถึงตนเองบทบาทของตนเองกระตุ้นให้เด็กแสดงออก
 ปลະนำผลงานของเด็กมาแสดงในชั้นเรียนเพื่อให้เด็กรู้สึกว่ตนเป็นส่วนหนึ่งในชั้นเรียนมีค่า
 มีความหมายเป็นสมาชิกคนหนึ่งในนั่นสอดคล้องกับแผนปฏิบัติราชการ 4 ปี (2548-
 2551), นโยบาย สพฐ. (2551), นโยบายกระทรวงศึกษาธิการ (2551), มาตรฐาน
 การศึกษาของชาติ (2553), หลักสูตรการศึกษาปฐมวัย พ.ศ. 2546 (2554),
 วัฒนา าระงับทุกข์ (2551), สมศ.รอบสาม (2554), สுகนธ์ สินธพานนท์

วรรัตน์ วรณเลิศลักษณ์ และ พรรณี สนิธพานนท์ (2551), สมศ.รอบสอง (2553), โสภกา มัดลิ่ง (2551), รัตติพร ภาครฐวานนท์ (2552), แผนพัฒนาเด็กและเยาวชน (2545-2554), พรบ.การศึกษาชาติ พ.ศ. 2545 (2553) เป็นต้น

3) คำนวณน้ำหนักขององค์ประกอบย่อยขององค์ประกอบย่อยการส่งเสริมการเรียนรู้เพื่อพัฒนาการด้านสังคมผลการวิจัยพบว่าทุกองค์ประกอบย่อยมีค่าน้ำหนักสูงกว่า 0.30 ทุกตัวบ่งชี้ โดยเรียงลำดับค่าน้ำหนักมากไปหาน้อยดังนี้ ส่งเสริมให้เด็กปฐมวัยสามารถปรับตัวเข้ากับสังคมได้ (0.83) ส่งเสริมให้เด็กปฐมวัยสามารถอยู่ร่วมกับผู้อื่นได้อย่างมีความสุขและสามารถปฏิบัติตนเป็นสมาชิกที่ดีของสังคมในระบอบประชาธิปไตยอันมีพระมหากษัตริย์เป็นประมุข (0.82) ส่งเสริมให้เด็กปฐมวัยสามารถปฏิบัติตนในการดูแลสิ่งแวดล้อมและรักษารวมชาติ (0.75) ส่งเสริมให้เด็กปฐมวัยสามารถช่วยเหลือตนเองในกิจวัตรประจำวัน (0.38) ส่งเสริมให้เด็กปฐมวัยสามารถทำงานจนสำเร็จทำงานร่วมกับผู้อื่นได้และมีความรู้สึกที่ดีต่ออาชีพสุจริต (0.37) ส่งเสริมให้เด็กปฐมวัยปฏิบัติตนตามมารยาทและวัฒนธรรมไทย (0.36) ส่งเสริมให้เด็กปฐมวัยมีวินัยและความรับผิดชอบในตนเอง (0.32) ทั้งนี้เนื่องจาก ครูปฐมวัยต้องส่งเสริมพัฒนาการทางด้านสังคมให้เด็กปฐมวัยด้วยวิธีการที่หลากหลาย ในส่งเสริมการเรียนรู้เพื่อพัฒนาการด้านสังคมว่าต้องมีทั้งกิจกรรมเดี่ยวและกิจกรรมกลุ่มกิจกรรมเดี่ยวเป็นกิจกรรมที่เด็กต้องพัฒนาทักษะเฉพาะบุคคลที่เป็นความแตกต่างส่วนการเข้าร่วมกิจกรรมกลุ่มเป็นการเปิดโอกาสให้เด็กได้เรียนรู้การปรับตัวการมีส่วนร่วมและการเอื้ออาทรต่อกันครูต้องเปิดโอกาสให้เด็กมีปฏิสัมพันธ์ทั้งกับเพื่อนครูและบุคคลภายนอกเช่นรุ่นพี่หรือผู้ปกครองเพื่อให้เด็กมองเห็นความหลากหลายเข้าใจถึงการอยู่ร่วมกันและเอื้อประโยชน์แก่กันในสังคม สอดคล้องกับแผนปฏิบัติการ 4 ปี (2548-2551), นโยบาย สพฐ (2551), นโยบายกระทรวงศึกษาธิการ (2551), มาตรฐานการศึกษาของชาติ (2553), หลักสูตรการศึกษาปฐมวัย พ.ศ. 2546 (2554), วัฒนา ระวังทุกข์ (2551), สมศ.รอบสาม (2554), สุนทร สนิธพานนท์ วรรัตน์ วรณเลิศลักษณ์ และ พรรณี สนิธพานนท์ (2551), สมศ.รอบสอง (2553), โสภกา มัดลิ่ง (2551), รัตติพร ภาครฐวานนท์ (2552), แผนพัฒนาเด็กและเยาวชน (2545-2554), พรบ.การศึกษาชาติ พ.ศ. 2545 (2553) เป็นต้น

4) คำนวณน้ำหนักขององค์ประกอบย่อยขององค์ประกอบย่อยการส่งเสริมการเรียนรู้เพื่อพัฒนาการด้านสติปัญญาผลการวิจัยพบว่าทุกองค์ประกอบย่อยมีค่าน้ำหนักสูงกว่า 0.30 ทุกตัวบ่งชี้ โดยเรียงลำดับค่าน้ำหนักมากไปหาน้อยดังนี้ ส่งเสริมให้เด็ก

ปฐมวัยใช้ภาษาในการสื่อสารที่เหมาะสมกับวัย (0.81) ส่งเสริมให้เด็กปฐมวัยสามารถคิดและแก้ปัญหาได้อย่างเหมาะสมกับวัย (0.81) ส่งเสริมให้เด็กปฐมวัยมีจินตนาการและความคิดสร้างสรรค์ (0.78) ส่งเสริมให้เด็กปฐมวัยมีเจตคติที่ดีต่อการเรียนรู้และมีทักษะในการแสวงหาความรู้ (0.44) ส่งเสริมให้เด็กปฐมวัยมีการเรียนรู้ด้วยตนเอง (0.39) ทั้งนี้เนื่องจากการส่งเสริมการเรียนรู้เพื่อพัฒนาการด้านสติปัญญาว่าครูต้องฝึกให้เด็กรู้จักสะสมความรู้สร้างความคิดและนำความคิดไปใช้ประโยชน์รวมทั้งการให้การเสริมแรงแก่เด็กคาดหวังและปฏิบัติต่อเด็กอย่างเหมาะสมกับระดับพัฒนาการและความความสามารถของเด็กจะช่วยให้เด็กมีพัฒนาการอย่างเหมาะสมส่งเสริมให้เด็กได้รับความรู้สิ่งเร้าอย่างหลากหลายให้เด็กมีประสบการณ์อย่างกว้างขวางโดยการกระตุ้นให้เด็กมีปฏิสัมพันธ์กับบุคคลหลายวัยหลายระดับตอบสนองและส่งเสริมความสนใจของเด็กเพื่อช่วยพัฒนาความคิดความเข้าใจและปรับขยายโครงสร้างทางสติปัญญาของเด็กปฏิบัติต่อเด็กอย่างเข้าใจธรรมชาติและสอดคล้องกับระดับความสามารถของเด็กจะช่วยให้ผู้ใหญ่และเด็กมีความสัมพันธ์ที่ดีต่อกันและช่วยให้เด็กสามารถพัฒนาความสามารถในการคิดของตนไปตามลำดับขั้นได้ให้ออกาสเด็กสำรวจตรวจค้นแสวงหาความรู้ทดลองและแสดงความคิดเห็นของตนโดยไม่ถูกสกัดกั้นจะช่วยให้เด็กสามารถพัฒนาความคิดสร้างสรรค์ได้ควรมีปฏิสัมพันธ์และพูดคุยกับเด็กบ่อยๆ รวมทั้งเป็นแบบอย่างที่ดีในการใช้ภาษาจะช่วยให้เด็กมีพัฒนาการทางภาษาและความคิดได้อย่างเหมาะสมฝึกฝนให้เด็กช่วยเหลือตัวเองตัดสินใจด้วยตัวเองทำงานสำหรับตนด้วยตนเองสนับสนุนให้เด็กเล่นและทำงานเป็นกลุ่มและให้คำแนะนำที่เหมาะสมแก่เด็กจะสามารถช่วยสร้างเสริมพัฒนาการทางสติปัญญาของเด็กได้เป็นต้นสอดคล้องกับแผนปฏิบัติการ 4 ปี (2548-2551), นโยบาย สพฐ (2551), นโยบายกระทรวงศึกษาธิการ (2551), มาตรฐานการศึกษาของชาติ (2553), หลักสูตรการศึกษาปฐมวัย พ.ศ. 2546 (2554), วัฒนา ระวังบุกซ์ (2551), สมศ.รอบสาม (2554), สุคนธ์ สินธพานนท์ วรรัตน์ วรณเลิศลักษณ์ และ พรรณี สินธพานนท์ (2551), สมศ.รอบสอง (2553) โสภา มัดลิ่ง (2551), รัตพร ภาธรธูวานนท์ (2552), แผนพัฒนาเด็กและเยาวชน (2545-2554), พรบ. การศึกษาชาติ พ.ศ. 2545 (2553) เป็นต้น

5) คำนำน้าหนักขององค์ประกอบย่อยขององค์ประกอบย่อยการติดตามความก้าวหน้าของเด็กปฐมวัยผลการวิจัยพบว่าทุกองค์ประกอบย่อยมีค่าน้ำหนักสูงกว่า 0.30 ทุกตัวบ่งชี้ โดยเรียงลำดับค่าน้ำหนักมากไปหาน้อยดังนี้บันทึกรายงานผลและส่งต่อข้อมูลของเด็กปฐมวัยอย่างเป็นระบบ (0.81) ดำเนินการพัฒนาเด็กปฐมวัยทุกคนให้มีความ

พร้อมในทุกๆ ด้าน (0.41) ประสานงานขอความร่วมมือกับชุมชนในการพัฒนาเด็กปฐมวัย (0.37)ติดตามสังเกตพัฒนาการของเด็กปฐมวัยโดยการสังเกตเป็นหลัก (0.31) และจัดทำข้อมูลพัฒนาเด็กปฐมวัยเป็นรายบุคคล (0.31) สอดคล้องกับ Arkansas (2007), Monona (2007), La Porte (2007), Blased & Blasé (2001), พรรณวิภา เสาเวียง (2549), ชันทอง พะชะ (2551), วีรชาติ วิลาศรี (2542), กมล ตราชู (2553), ไกศิษฐ์ เปลรินทร์ (2552), กมล ตราชู (2553), ประสิทธิ์ เขียวศรีและคณะ (2548) กล่าวว่า การติดตามความก้าวหน้าของนักเรียนคือความใส่ใจของครูในกิจกรรมที่เกี่ยวข้องโดยตรงกับความก้าวหน้าของนักเรียน โดยครูช่วยเพิ่มพูนการเรียนรู้ของนักเรียน เป็นต้น

จากที่กล่าวถึงองค์ประกอบหลักการพัฒนาเด็กปฐมวัย ซึ่งประกอบด้วย 5 องค์ประกอบย่อย 28 ตัวบ่งชี้ ซึ่งสามารถจัดลำดับตัวบ่งชี้ที่มีความเหมาะสมในการเป็นตัวบ่งชี้ จากมากไปหาน้อยได้ดังต่อไปนี้

- 1) ส่งเสริมให้เด็กปฐมวัยสามารถหลีกเลี่ยงต่อสภาวะที่เสี่ยงต่อโรคอุบัติเหตุภัยประเภทต่างๆ และสิ่งเสพติด
- 2) ส่งเสริมให้เด็กปฐมวัยมีสุขภาพจิตดีสมวัย
- 3) ส่งเสริมให้เด็กปฐมวัยสามารถปรับตัวเข้ากับสังคมได้
- 4) บันทึกรายงานผลและส่งต่อข้อมูลของเด็กปฐมวัยอย่างเป็นระบบ
- 5) ส่งเสริมให้เด็กปฐมวัยสามารถใช้กล้ามเนื้อมัดใหญ่ได้อย่างคล่องแคล่วและประสานสัมพันธ์ได้ดี
- 6) ส่งเสริมให้เด็กปฐมวัยสามารถอยู่ร่วมกับผู้อื่นได้อย่างมีความสุขและสามารถปฏิบัติตนเป็นสมาชิกที่ดีของสังคมในระบบประชาธิปไตยอันมีพระมหากษัตริย์เป็นประมุข
- 7) ส่งเสริมให้เด็กปฐมวัยใช้ภาษาในการสื่อสารที่เหมาะสมกับวัย
- 8) ส่งเสริมให้เด็กปฐมวัยสามารถคิดและแก้ปัญหาได้อย่างเหมาะสมกับวัย
- 9) ส่งเสริมให้เด็กปฐมวัยมีความมั่นใจในตนเองและกล้าแสดงออก
- 10) ส่งเสริมให้เด็กปฐมวัยมีจินตนาการและความคิดสร้างสรรค์
- 11) ส่งเสริมให้เด็กปฐมวัยมีสุขภาพอนามัยที่สมบูรณ์
- 12) ส่งเสริมให้เด็กปฐมวัยสามารถปฏิบัติตนในการดูแลสิ่งแวดล้อมและรักธรรมชาติ
- 13) ส่งเสริมให้เด็กปฐมวัยได้แสดงความพึงพอใจในผลงานของผู้อื่น

- 14) ส่งเสริมให้เด็กปฐมวัยมีเจตคติที่ดีต่อการเรียนรู้และมีทักษะในการแสวงหาความรู้
- 15) ส่งเสริมให้เด็กปฐมวัยมีสุนทรียภาพสมวัย
- 16) ดำเนินการพัฒนาเด็กปฐมวัยทุกคนให้มีความพร้อมในทุกๆ ด้าน
- 17) ส่งเสริมให้เด็กปฐมวัยมีการเรียนรู้ด้วยตนเอง
- 18) ส่งเสริมให้เด็กปฐมวัยมีคุณธรรมจริยธรรมและมีจิตใจที่ดีงาม
- 19) ส่งเสริมให้เด็กปฐมวัยสามารถใช้กล้ามเนื้อมัดเล็กที่มือได้อย่างคล่องแคล่วและประสานสัมพันธ์อย่างดีกับตา
- 20) ส่งเสริมให้เด็กปฐมวัยสามารถช่วยเหลือตนเองในกิจวัตรประจำวัน
- 21) ส่งเสริมให้เด็กปฐมวัยสามารถทำงานจนสำเร็จทำงานร่วมกับผู้อื่นได้และมีความรู้สึกที่ดีต่ออาชีพสุจริต
- 22) ประสานงานขอความร่วมมือกับชุมชนในการพัฒนาเด็กปฐมวัย
- 23) ส่งเสริมให้เด็กปฐมวัยมีสุขนิสัยที่ดี
- 24) ส่งเสริมให้เด็กปฐมวัยปฏิบัติตามมารยาทและวัฒนธรรมไทย
- 25) ส่งเสริมให้เด็กปฐมวัยมีวินัยและความรับผิดชอบในตนเอง
- 26) ส่งเสริมให้เด็กปฐมวัยรู้จักประหยัดอดออม
- 27) ติดตามสังเกตพัฒนาการของเด็กปฐมวัยโดยการสังเกตเป็นหลัก
- 28) จัดทำข้อมูลพัฒนาเด็กปฐมวัยเป็นรายบุคคล
- จะเห็นว่า กลุ่มตัวอย่างมีความเห็นว่า ส่งเสริมให้เด็กปฐมวัยสามารถหลีกเลี่ยงต่อสภาวะที่เสี่ยงต่อโรคอุบัติเกิดภัยประเภทต่างๆ และสิ่งเสพติด มีค่าน้ำหนักมากที่สุด ทั้งนี้เนื่องจากการพัฒนาเด็กให้เจริญเติบโตเป็นบุคคลที่สมบูรณ์นั้นย่อมต้องให้เด็กเติบโตให้เป็นคนที่มีสุขภาพร่างกายแข็งแรงเป็นบุคคลที่มีคุณธรรม จริยธรรมตามที่กระทรวงศึกษาธิการ ประกาศนโยบายเร่งรัดการปฏิรูปการศึกษา โดยยึดคุณธรรมนำความรู้ พัฒนาคนโดยใช้คุณธรรมเป็นพื้นฐานของกระบวนการเรียนรู้ที่เชื่อมโยง ความร่วมมือของสถาบันครอบครัว ชุมชน สถาบัน ศาสนาและสถาบันการศึกษา โดยมีจุดเน้นเพื่อพัฒนาเยาวชนให้เป็นคนดี มีความรู้ และอยู่ดีมีสุขดังนั้น เพื่อให้การขับเคลื่อนดังกล่าวมีความชัดเจน เกิดประสิทธิภาพสูงสุด และสามารถนำไปสู่การปฏิบัติได้อย่างเป็นรูปธรรม “8 คุณธรรมพื้นฐาน” (กระทรวงศึกษาธิการ, สำนักงานเลขาธิการสภาการศึกษา, 2550)

ข้อเสนอแนะ

ข้อเสนอแนะในการนำผลการวิจัยไปใช้

1. ในการวิจัยครั้งนี้ผู้วิจัยได้ใช้วิธีการวิเคราะห์เพื่อพัฒนาตัวบ่งชี้รวมโดยใช้ข้อมูลเชิงประจักษ์แล้วทำการวิเคราะห์องค์ประกอบเชิงยืนยันและการวิเคราะห์องค์ประกอบเชิงยืนยันอันดับที่สองเป็นสำคัญซึ่งพบว่าเป็นวิธีการที่สามารถพัฒนาตัวบ่งชี้รวมได้ดีดังนั้นหน่วยงานที่เกี่ยวข้องในการกำหนดตัวบ่งชี้หรือกำหนดนโยบายสามารถนำวิธีการพัฒนาตัวบ่งชี้รวมตามวิธีการนี้ไปใช้ในการพัฒนาตัวบ่งชี้ในเรื่องอื่นๆ ต่อไปได้อย่างเป็นผลดี

2. ผลการวิจัยพบว่าตัวบ่งชี้ทั้ง 68 ตัวบ่งชี้ของภาวะผู้นำทางวิชาการสำหรับครูปฐมวัยสังกัดสำนักงานเขตพื้นที่การศึกษาประถมศึกษาในภาคตะวันออกเฉียงเหนือเป็นตัวบ่งชี้ที่สำคัญและสอดคล้องกับข้อมูลเชิงประจักษ์และมีความเที่ยงตรงเชิงโครงสร้างซึ่งเป็นตัวบ่งชี้ที่สามารถแสดงพฤติกรรมของครูปฐมวัยในสถานศึกษาขั้นพื้นฐานสังกัดกระทรวงศึกษาธิการได้ดังนี้

2.1 การบริหารจัดการหลักสูตรและการจัดการเรียนรู้ปฐมวัย ควรให้ความสำคัญกับตัวบ่งชี้ ดังนี้ 1) การสร้างและพัฒนาหลักสูตรโดยมีเนื้อหาที่สอดคล้องกับหลักสูตรแกนกลางและท้องถิ่น 2) การจัดเตรียมแหล่งเรียนรู้ทั้งภายในและภายนอกสถานศึกษาให้มีความหลากหลายและเหมาะสมกับวัยของเด็กปฐมวัยและ 3) การรายงานผลการดำเนินงานบริหารจัดการหลักสูตรสถานศึกษาปฐมวัยให้ผู้เกี่ยวข้องทราบ

2.2 การพัฒนาครูปฐมวัย ควรให้ความสำคัญกับตัวบ่งชี้ดังนี้ 1) สนทนาและสื่อสารอย่างสร้างสรรค์ 2) ให้ความช่วยเหลือให้คำแนะนำแก่เพื่อนครู 3) พุดจาไพเราะสุภาพอ่อนโยนมีความสุขเยือกเย็นและแก้ไขปัญหาด้วยเหตุผล 4) สร้างความสัมพันธ์และความร่วมมือกับชุมชนเพื่อการจัดการเรียนรู้และ 5) จัดทำแผนการจัดประสบการณ์อย่างเป็นระบบโดยบูรณาการอย่างสอดคล้องและเชื่อมโยงกัน

2.3 การพัฒนาเด็กปฐมวัย ควรให้ความสำคัญกับตัวบ่งชี้ ดังนี้ 1) ส่งเสริมให้เด็กปฐมวัยสามารถหลีกเลี่ยงต่อสภาวะที่เสี่ยงต่อโรคอุบัติเหตุการณ์ประเภทต่างๆ และสิ่งเสพติด 2) ส่งเสริมให้เด็กปฐมวัยมีสุขภาพจิตดีสมวัย 3) ส่งเสริมให้เด็กปฐมวัยสามารถปรับตัวเข้ากับสังคมได้และ 4) บันทึกรายงานผลและส่งต่อข้อมูลของเด็ปฐมวัยอย่างเป็นระบบ

3. ผู้มีส่วนได้ส่วนเสีย (Stakeholder) และหน่วยงานที่เกี่ยวข้องสามารถนำผลการวิจัยครั้งนี้ไปเป็นกรอบในการตรวจสอบพฤติกรรมของครูปฐมวัยที่เกี่ยวกับภาวะผู้นำทางวิชาการได้

ข้อเสนอแนะในการวิจัยครั้งต่อไป

เพื่อประโยชน์ทางวิชาการและทางการบริหารผู้วิจัยจึงเสนอแนะดังนี้

1. ควรมีการวิจัยเชิงคุณภาพเกี่ยวกับภาวะผู้นำทางวิชาการของครูปฐมวัย เนื่องจากการวิจัยในครั้งนี้ผู้วิจัยสนใจเฉพาะตัวแปรที่เป็นพฤติกรรมภาวะผู้นำทางวิชาการของครูปฐมวัย สังกัดเขตพื้นที่การศึกษาในภาคตะวันออกเฉียงเหนือดังนั้นหากมีการเก็บข้อมูลเชิงคุณภาพจะมีประโยชน์ในการอธิบายภาวะผู้นำทางวิชาการสำหรับครูปฐมวัยได้ชัดเจนยิ่งขึ้น

2. ควรทำการศึกษาวิจัยและพัฒนา (Research and Development) โดยใช้โมเดลที่ได้รับการทดสอบจากงานวิจัยนี้เป็นแนวทางเพื่อให้ได้โปรแกรมในการฝึกอบรมพัฒนาครูปฐมวัยให้มีภาวะผู้นำทางวิชาการซึ่งส่งผลถึงคุณภาพการศึกษาต่อไป

3. ควรมีการวิจัยเกี่ยวกับการสร้างแบบวัดและประเมินตัวบ่งชี้ภาวะผู้นำทางวิชาการสำหรับครูปฐมวัยเพื่อให้ครูปฐมวัยใช้เป็นเครื่องมือในการพัฒนาตนเองและพัฒนาผู้เรียนต่อไป

4. ควรจะมีการนำตัวบ่งชี้ทั้ง 68 ตัวบ่งชี้ดังกล่าวไปทดลองใช้ในสถานการณ์จริงในสถานศึกษาขั้นพื้นฐานสังกัดกระทรวงศึกษาธิการแล้วติดตามผลการใช้โดยใช้รูปแบบการวิจัยเชิงปฏิบัติการ (Action Research)

บรรณานุกรม

มหาวิทยาลัยราชภัฏสุราษฎร์ธานี

บรรณานุกรม

- กมล ตราชู. (2553). การพัฒนาตัวบ่งชี้พฤติกรรมภาวะผู้นำทางวิชาการของผู้บริหาร
สถานศึกษาเทศบาล. วิทยานิพนธ์ ค.ด. มหาสารคาม : มหาวิทยาลัยราชภัฏ
มหาสารคาม.
- กิติมา ปรีดีดีลภ. (2545). การเพิ่มประสิทธิภาพการสอนในระดับอุดมศึกษา.
มหาวิทยาลัยศรีนครินทรวิโรฒ. สำนักหอสมุดกลาง.
- กรมวิชาการ, กระทรวงศึกษาธิการ. (2545). พระราชบัญญัติการศึกษาแห่งชาติ
พ.ศ. 2542. กรุงเทพฯ: กระทรวงฯ. โรงพิมพ์องค์การรับส่งสินค้าและ
พัสดุภัณฑ์ (ร.ส.พ.).
- กรมวิชาการ, กระทรวงศึกษาธิการ. (2543). การปฏิรูปการเรียนรู้ของ
กระทรวงศึกษาธิการ. กรุงเทพฯ : โรงพิมพ์คุรุสภาลาดพร้าว.
- กรมวิชาการ, กระทรวงศึกษาธิการ. (2550). พระราชบัญญัติการศึกษาแห่งชาติ
พ.ศ. 2542. กรุงเทพฯ: กระทรวงฯ. โรงพิมพ์องค์การรับส่งสินค้าและ
พัสดุภัณฑ์ (ร.ส.พ.).
- กรมสามัญศึกษา, กระทรวงศึกษาธิการ. (2546). หน่วยศึกษานิเทศก์. แนวทางการ
พัฒนากระบวนการเรียนรู้ : ตามพระราชบัญญัติการศึกษาแห่งชาติ
พ.ศ. 2542 . กรุงเทพมหานคร : โรงพิมพ์คุรุสภาลาดพร้าว.
- กระทรวงการพัฒนาสังคมและความมั่นคงของมนุษย์. (2548). แผนปฏิบัติการราชการ 4
ปี พ.ศ. 2548-2551, กรุงเทพมหานคร : กระทรวงการพัฒนาสังคมและ
ความมั่นคงของมนุษย์.
- กนกอร ยศไพบูลย์. (2546). รายงานการวิจัยการพัฒนาระบบการบริหารและ
จัดการศึกษาในสำนักงานเขตพื้นที่การศึกษาและสถานศึกษาขั้นพื้นฐาน.
- โกศิษฐ์ เปลรินทร์. (2552). การพัฒนาตัวบ่งชี้ภาวะผู้นำทางวิชาการสำหรับผู้บริหาร
สถานศึกษาขั้นพื้นฐาน. วิทยานิพนธ์ ศษ.ด. : มหาวิทยาลัยขอนแก่น.
- กรมสามัญศึกษา. (2546). รายงานการดำเนินงานโรงเรียนเพื่อนเด็กของกรมสามัญศึกษา.
กรุงเทพฯ : ฝ่ายนิเทศงานบริหารและจัดการหน่วยศึกษานิเทศก์.
- กรมวิชาการ กระทรวงศึกษาธิการ. (2554). หลักสูตรการศึกษาปฐมวัย พุทธศักราช
2546. กรุงเทพฯ : กรมวิชาการ กระทรวงศึกษาธิการ.

กัลวัฒน์ มัญชะสิงห์. (2011) เข้าถึงได้จาก <http://kalawat.esu.ac.th/>.

ชั้นทอง พะชะ. (2551). *ปัจจัยสัมพันธ์กับประสิทธิภาพการสอนของครูปฐมวัย สังกัดสำนักงานเขตพื้นที่การศึกษาหนองบัวลำพู*. วิทยานิพนธ์ กศ.ม มหาสารคาม : มหาวิทยาลัยมหาสารคาม.

ครูปฐมวัย (MASTER TEACHER) กลุ่มระดับสูง วิชาการศึกษาศิลปะ (2554). เข้าถึงได้จาก hrd.obec.go.th/news/2554/june/sendchula.xls

จินตนา ศรีสารคาม. (2554). *การวิจัยและพัฒนาโปรแกรมพัฒนาภาวะผู้นำทางวิชาการในสถานศึกษาขั้นพื้นฐาน*. วิทยานิพนธ์ ปร.ต.ขอนแก่น : มหาวิทยาลัยขอนแก่น.

จิรวรรณ กาละดี. (2544). *คุณลักษณะของครูปฐมวัยที่พึงประสงค์ตามพระราชบัญญัติการศึกษาแห่งชาติ พ.ศ.2542*. วิทยานิพนธ์ ศศ.ม. กรุงเทพฯ : มหาวิทยาลัยสุโขทัยธรรมาธิราช.

เจริญศรี พงษ์สิงห์. (2539). *ความคิดเห็นที่มีต่อการนำความรู้และทักษะที่ได้รับจากการฝึกอบรมการจัด ด้านจริยศึกษาไปใช้ในสถานศึกษา เขตการศึกษา 9*. วิทยานิพนธ์ กศ.ม.บริหารศึกษา. มหาวิทยาลัยมหาสารคาม.

เจือจันทร์ จงสถิตอยู่. (2544). *ดัชนีทางการศึกษา*. กรุงเทพฯ : สำนักงานคณะกรรมการการศึกษาแห่งชาติ.

ชุตिकाญจน์ เบญจพรวัฒนา. (2547). *ผลของการใช้กระบวนการนิเทศภายในแบบกัลยาณมิตร ที่มีต่อ คุณภาพการจัดกิจกรรมการเรียนการสอนของครูปฐมวัย*. กรุงเทพฯ : วิทยานิพนธ์ กศ.ม.(การศึกษาปฐมวัย). มหาวิทยาลัยศรีนครินทรวิโรฒ.

ณัชชา ศรีวิชัยรัตน์. (2548). *รูปแบบการบริหารงานวิชาการการศึกษาปฐมวัยของโรงเรียนเอกชนในจังหวัดนครสวรรค์*. การบริหารการศึกษา.

โณทัย อุดมบุญญาภพ. (2543). *การศึกษาสภาพการณ์ความสำคัญและจำเป็นในการปฏิรูปหลักสูตรครุมืออาชีพ*. เอกสารรายงานการศึกษา คณะศึกษาศาสตร์, มหาวิทยาลัยขอนแก่น.

ทองใบ สุดชาติ. (2551). *ภาวะผู้นำ : กลไกขับเคลื่อนองค์การแห่งการเรียนรู้*. พิมพ์ครั้งที่ 3 : กรุงเทพฯ : คณะบริหารธุรกิจการจัดการ มหาวิทยาลัยราชภัฏอุบลราชธานี.

- ธวัช บุญยมนี. (2550). *ภาวะผู้นำและการเปลี่ยนแปลง*. กรุงเทพฯ : โอเดียนสโตร์.
- ธงชัย สันติวงษ์. (2544). *การจัดการ*. กรุงเทพฯ : สำนักพิมพ์แห่งจุฬาลงกรณ์มหาวิทยาลัย.
- ธนวรรธน์ ขนอม. (2550). *การพัฒนาตัวบ่งชี้ร่วมสำหรับสมรรถนะในการปฏิบัติงาน ด้านทะเบียนนักศึกษาในมหาวิทยาลัยสงขลานครินทร์*. มหาวิทยาลัยสุโขทัย-ธรรมมาธิราช.
- ธีระวุฒิ เอกะกุล. (2541). *พฤติกรรมองค์การที่เอื้อต่อความเป็นครูเก่งและครูดี : กรณีศึกษา ข้าราชการครูที่สำเร็จการศึกษาจากโครงการครูทายาทของสถาบันราชภัฏ*. ปรินญาณิพนธ์ กศ.ด. กรุงเทพฯ : มหาวิทยาลัยศรีนครินทรวิโรฒ.
- _____. (2549). *ระเบียบวิธีวิจัยทางพฤติกรรมศาสตร์และสังคมศาสตร์*.
อุบลราชธานี : คณะครุศาสตร์ สถาบันราชภัฏอุบลราชธานี.
- ธัญญาภรณ์ นุชเฉย. (2550). *การนำเสนอรูปแบบการบริหารงานวิชาการระดับปฐมวัยของโรงเรียนสังกัดสำนักงานเขตพื้นที่การศึกษานครสวรรค์ เขต 3*.
- ไตรนาถ ศรีจันทร์. (2548). *การบริหารจัดการหลักสูตรสถานศึกษาปฐมวัยของสถานศึกษาในเขตพื้นที่การศึกษาประจวบคีรีขันธ์*. วิทยานิพนธ์ ปรินญาณิพนธ์ ครุศาสตร์มหาบัณฑิต. บัณฑิตวิทยาลัย มหาวิทยาลัยราชภัฏเพชรบุรี.
- นิตย์ สัมมาพันธ์. (2546). *ภาวะผู้นำ : พลังขับเคลื่อนองค์กรสู่ความเป็นเลิศ*.
 พิมพ์ครั้งที่ 1 : กรุงเทพฯ : อินโนกราฟฟิกส์.
- นงลักษณ์ วิรัชชัย. (2551). *ความสัมพันธ์โครงสร้างเชิงเส้น (LISREL) สถิติวิเคราะห์สำหรับการวิจัยทางสังคมศาสตร์และพฤติกรรมศาสตร์*. (เอกสารประกอบการบรรยาย). ภาควิชาวิจัย การศึกษา คณะครุศาสตร์ จุฬาลงกรณ์มหาวิทยาลัย.
- _____. (2551). *การสำรวจและสังเคราะห์ตัวบ่งชี้คุณธรรมจริยธรรม*. กรุงเทพฯ : ศูนย์ส่งเสริมและพัฒนาพลังแผ่นดินเชิงคุณธรรม (ศูนย์คุณธรรม) สำนักงานบริหารและพัฒนาองค์ความรู้ (องค์การมหาชน).
- _____. (2543). *พรมแดนความรู้ด้านการวิจัยและสถิติ*. บรรณาธิการโดย
 เนาวรัตน์ พลายน้อย, ชัยยันต์ ประดิษฐ์ศิลป์ และจุฑามาศ ไชยรบ. ชลบุรี : วิทยาลัยการบริหารรัฐกิจ มหาวิทยาลัยบูรพา.

- นิตยา สำเร็จผล. (2547). *การพัฒนาตัวบ่งชี้การจัดการศึกษาเพื่อการเรียนรู้ตลอดชีวิต*.
 ปรินญาณีพนธ์ กศ.ด. กรุงเทพฯ : มหาวิทยาลัยศรีนครินทรวิโรฒ.
- นิติภูมิ นวรัตน์. (2550). *ไม่ยากเห็นเมืองไทยหายนะ*. กรุงเทพฯ : โปริชั่นเอนเตอร์เทน
 เมนท์.
- นิภาพรรณ นีวรรณ. (2549). *ลักษณะครูที่ปรึกษาตามความต้องการของนักเรียนชั้น
 มัธยมศึกษาตอนต้น กลุ่มบ่อทอง 1 สังกัดสำนักงานเขตพื้นที่การศึกษาชลบุรี
 เขต 2*. วิทยานิพนธ์ กศ.ม. มหาวิทยาลัยบูรพา.
- เบญจา แสงมลิ. (2540). *ครูอนุบาลคนใหม่*. กรุงเทพฯ : ทีซซิ่งทอยส์.
- เบญจรัตน์ เรืองงาม. (2548). *ความต้องการการมีส่วนร่วมในการบริหารงานวิชาการของ
 ครูปฐมวัย โรงเรียนคาทอลิก สังกัดสังฆมณฑลจันทบุรี*. ปรินญาณีพนธ์
 กศ.ม. กรุงเทพฯ : มหาวิทยาลัยศรีนครินทรวิโรฒ.
- ปฏิรูปการศึกษา, สำนักงาน. (2545). *พระราชบัญญัติการศึกษาแห่งชาติ พ.ศ. 2542
 แก้ไขเพิ่มเติม (ฉบับที่ 2) พ.ศ. 2545*.
- ประชิด สกฤษณ์พัฒน์ และอุดม เขยกิจวงศ์. (2549). *วันสำคัญ*. กรุงเทพฯ: ภูมิปัญญา.
- ประภาพร ไตรนิรันดร. (2552). *การพัฒนาตัวบ่งชี้สุขภาวะในโรงเรียนระดับการศึกษา
 ขั้นพื้นฐาน*. วิทยานิพนธ์ กศ.ม. มหาสารคาม : มหาวิทยาลัยมหาสารคาม.
- ประภาพรรณ เขี่ยมสุภาชิต. (2545). *ชุดฝึกอบรมครู : ประมวลสาระ*. กรุงเทพฯ :
 สำนักงานปฏิรูปการศึกษา.
- ประยุทธ์ ชูสอน. (2548). *พฤติกรรมภาวะผู้นำและแนวทางการพัฒนาสู่ความเป็น
 ผู้บริหารมืออาชีพของผู้บริหารโรงเรียนประถมศึกษาในเขตภาค
 ตะวันออกเฉียงเหนือ*. วิทยานิพนธ์ กศ.ด. ขอนแก่น :
 มหาวิทยาลัยขอนแก่น.
- ประยูร เจริญสุข. (2553). *พัฒนาตัวบ่งชี้งานวิชาการสำหรับสถานศึกษาขั้นพื้นฐาน*.
 วิทยานิพนธ์ ศษ.ด. ขอนแก่น : มหาวิทยาลัยขอนแก่น.
- ประสิทธิ์ เขียวศรี และคณะ. (2548). *รูปแบบการพัฒนาพฤติกรรมภาวะผู้นำทาง
 วิชาการของผู้บริหารสถานศึกษาขั้นพื้นฐาน*. กรุงเทพฯ : กระทรวงศึกษาธิการ.
- ปรินญาณี เรืองทิพย์. (2550). *การพัฒนาตัวบ่งชี้การส่งเสริมการเรียนรู้อย่างมีความสุขของ
 นักเรียนช่วงชั้นที่ 4 สังกัดสำนักงานเขตพื้นที่การศึกษาอุดรธานี เขต 4*.
 วิทยานิพนธ์ กศ.ม. : มหาวิทยาลัยมหาสารคาม.

- ปราชญา กล้าผจญ. (2545). *การบริหารเพื่อการปฏิรูปการเรียนรู้*. กรุงเทพฯ :
- สภาผู้บริหารหลักสูตรการบริหารการศึกษาแห่งประเทศไทย.
- ปัทมา สาธุ. (2553). *คุณลักษณะที่พึงประสงค์ของครูที่ปรึกษาตามความคิดเห็นของนักเรียนระดับชั้นมัธยมศึกษาตอนต้น สังกัดสำนักงานเขตพื้นที่การศึกษาระยะของ เขต 2. วิทยานิพนธ์ กศ.ม. มหาวิทยาลัยบูรพา.*
- พัฒนา อำท้าว. (2548). *ภาวะผู้นำทางวิชาการของผู้บริหารสถานศึกษาในอำเภอหนองเรือ สังกัดสำนักงานเขตพื้นที่การศึกษาขอนแก่น เขต 5. รายงานการศึกษานิพนธ์ (ศษ.ม.)สาขาวิชาการบริหารการศึกษา บัณฑิตวิทยาลัย มหาวิทยาลัยขอนแก่น.*
- พอเจตน์ ธรรมศิริขวัญ. (2550). *คุณลักษณะของครูอนุบาลที่พึงประสงค์ในทัศนะของผู้บริหารโรงเรียนและผู้ปกครองนักเรียนโรงเรียนคาทอลิก สังกัดสังฆมณฑลจันทบุรี. มหาวิทยาลัยบูรพา.*
- พัชรินทร์ โตชยามานนท์. (2549). *คุณลักษณะของครูอนุบาล ตามความคิดเห็นของผู้บริหารโรงเรียนครูอนุบาล และผู้ปกครองนักเรียน โรงเรียนสังกัดสำนักงานคณะกรรมการการศึกษาเอกชน จังหวัดสระแก้ว. สำนักวิทยบริการและเทคโนโลยีสารสนเทศ. มหาวิทยาลัยราชภัฏวไลยอลงกรณ์.*
- พิมพ์พันธ์ เดชะคุปต์ และ เพียวร์ ยินดีสุข. (2551). *ทักษะ 5 C เพื่อการพัฒนาหน่วยการเรียนรู้และการจัดการเรียนการสอนแบบบูรณาการ. พิมพ์ครั้งที่ 6 : กรุงเทพฯ : โรงพิมพ์แห่งจุฬาลงกรณ์มหาวิทยาลัย.*
- พิมพ์ภา ธรรมสิทธิ์. (2552). *การพัฒนาตัวบ่งชี้การจัดการศึกษาของสถานศึกษาขั้นพื้นฐานตามปรัชญาเศรษฐกิจพอเพียง : การทดสอบโมเดลความสัมพันธเชิงเส้น. วิทยานิพนธ์ ศษ.ต. ขอนแก่น : มหาวิทยาลัยขอนแก่น.*
- พิสมัย กองคำ. (2546). *การพัฒนาครูอนุบาลตามความคาดหวังของผู้บริหารโรงเรียนเอกชนในอำเภอเมืองเชียงใหม่. วิทยานิพนธ์ ศษ.ม. (การบริหารการศึกษา) มหาวิทยาลัยเชียงใหม่.*
- พรรณวิภา เสาวเรือง. (2549). *ปัจจัยที่สัมพันธ์กับประสิทธิภาพการสอนของครูปฐมวัย สังกัดสำนักงานเขตพื้นที่การศึกษาศรีสะเกษ. วิทยานิพนธ์ ศษ.ม. : มหาวิทยาลัยมหาสารคาม.*

- เพชรมณี วิริยะสีบพงศ์. (2545). การพัฒนาตัวบ่งชี้รวมคุณภาพกระบวนการบริหาร
ทรัพยากรมนุษย์สำหรับวิทยาลัยพยาบาล สังกัดสถาบันพระบรมราชชนก
กระทรวงสาธารณสุข. ปรินญาณีพนธ์ ค.ด. กรุงเทพฯ : มหาวิทยาลัยศรีนครี
นทรวิโรฒ.
- ภาวิวัฒน์ พันธุ์แพ. (2546). ทฤษฎีผู้นำ. เชียงใหม่ : ภาควิชาการจัดการ คณะบริหารธุรกิจ
มหาวิทยาลัยพายัพ.
- ภัทรพร ประสงค์สุข. (2547). การพัฒนาตัวบ่งชี้การปฏิบัติงานด้านการสอนของครูผู้สอน
ระดับช่วงชั้นที่ 1-3 โดยใช้เทคนิคเดลฟาย. วิทยานิพนธ์ กศ.ม. มหาสารคาม
: มหาวิทยาลัยมหาสารคาม.
- ภัสสุรีย์ เจริญศิริ. (2547). ความพร้อมของผู้บริหารและครูที่มีต่อกระบวนการบริหาร
จัดการหลักสูตรสถานศึกษาปฐมวัยในโรงเรียนเอกชน จังหวัดปทุมธานี.
ปริญญาศึกษาศาสตรมหาบัณฑิต (การบริหารการศึกษา) สาขาบริหาร
การศึกษา ภาควิชาการศึกษา.
- เยาวภา เตชะคุปต์. (2542). การจัดการศึกษาสำหรับเด็กปฐมวัย. กรุงเทพฯ : เอพีกราฟ.
- โยธิน สกุลเดช. (2548). ภาวะผู้นำทางวิชาการของผู้บริหารสถานศึกษา ที่ส่งผลต่อ
ผลสัมฤทธิ์ทางการเรียนของนักเรียน ในโรงเรียนสังกัดสำนักงานเขตพื้นที่
การศึกษาเลย เขต 1. ขอนแก่น : มหาวิทยาลัยขอนแก่น.
- ยอดอนงค์ จอมหงส์พัฒนา. (2552). การพัฒนาโปรแกรมพัฒนาครูผู้นำการจัดการ
เรียนรู้ตามแนวทางการศึกษาขั้นพื้นฐาน. ปรินญาครุศาสตรดุษฎี
บัณฑิต สาขาวิชาภาวะผู้นำทางการบริหารการศึกษา. คณะครุศาสตร์ สถาบัน
ราชภัฏสกลนคร
- เยี่ยมลักษณ์ อุดการณ. (2542). การอบรมเลี้ยงดูเด็กปฐมวัย. โปรแกรมวิชาการ
ศึกษาปฐมวัย คณะครุศาสตร์ สถาบันราชภัฏเชียงใหม่.
- ยีนยง ราชวงษ์. (2554). ยึดครูเป็นศูนย์กลางการพัฒนา. เข้าถึงได้จาก
<http://gotoknow.org/blog/yuenyong/363726>, 2554.
- ราตี ทองสวัสดิ์. (2537). "แนวคิดในการเตรียมความพร้อม" **รักลูก**. เมษายน.
- รังสรรค์ ประเสริฐศรี. (2544). ภาวะผู้นำ. กรุงเทพฯ : Diamond in business world.
- รุ่งรังษี วิบูลย์ชัย. (2544). การพัฒนาตัวบ่งชี้รวมของคุณภาพการสอนในระดับอุดมศึกษา.
วิทยานิพนธ์ ค.ด. กรุงเทพฯ : จุฬาลงกรณ์มหาวิทยาลัย.

- รุ่งฟ้า กิติญาณสุนต์. (2553). *กระบวนการคิด ความรู้สึก และพฤติกรรมของนิสิตต่อวิชาชีพครู : การเรียนรู้ที่ก่อให้เกิดการเปลี่ยนแปลงขั้นพื้นฐานในตน.* คณะศึกษาศาสตร์ มหาวิทยาลัยบูรพา.
- รัตนพร ไกรถาวร. (2545). *การพัฒนาตัวบ่งชี้รวมประสิทธิผลการปฏิบัติงานของคณะกรรมการสถานศึกษาขั้นพื้นฐาน สังกัดสำนักงานคณะกรรมการการประถมศึกษาแห่งชาติ. คณะกรรมการสถานศึกษาขั้นพื้นฐาน.*
- รัตพร ภาธรธวานนท์. (2552). *การประเมินการจัดการศึกษาปฐมวัยของสถานศึกษา สังกัดสำนักงานเขตพื้นที่การศึกษามหาสารคาม เขต 1. วิทยานิพนธ์ ปร.ด. ขอนแก่น : มหาวิทยาลัยขอนแก่น.*
- รัชดาภรณ์ สุราเลิศ. (2545). *การพัฒนาตัวบ่งชี้รวมการจัดการเรียนการสอนที่เน้นผู้เรียนเป็นสำคัญในโรงเรียนประถมศึกษา. จุฬาลงกรณ์มหาวิทยาลัย. บัณฑิตวิทยาลัย.*
- รินทร์ลภัส เกษศรีรัตน์. (2552). *การประเมินหลักสูตรสถานศึกษาปฐมวัย พุทธศักราช 2546 ในสถานศึกษาสังกัดสำนักงานเขตพื้นที่การศึกษา ศรีสะเกษ เขต 1*
- เริงชัย ตันสุชาติ. (2548) . *เอกสารประกอบการสอนวิชา ศศ 422 เศรษฐมิติ 2. เข้าถึงได้* จาก <http://lms.mju.ac.th/courses/159/locker/Econometrics2/content06.htm>
- ลำไย พิสิฐศาสน์. (2550). *การพัฒนามาตรฐาน ตัวบ่งชี้ และเกณฑ์ในการประเมินคุณภาพภายใน สำหรับหน่วยงานสายสนับสนุน มหาวิทยาลัยนเรศวร. วิทยานิพนธ์ กศ.ม. : มหาวิทยาลัยนเรศวร.*
- เลขาธิการสภาการศึกษา, สำนักงาน. (2550). *แนวทางในการพัฒนาครูและบุคลากรทางการศึกษา. กรุงเทพฯ : สำนักงาน.*
- _____. (2552). *แผนการศึกษาแห่งชาติ (พ.ศ. 2545-2559).* กรุงเทพฯ : บริษัทพริกหวานกราฟฟิค จำกัด.
- _____. (2553). *แผนการศึกษาแห่งชาติ ฉบับปรับปรุง (พ.ศ. 2552-2559).* กรุงเทพฯ: สำนักงานเลขาธิการสภาการศึกษา.
- วาโร เพ็งสวัสดิ์. (2549). *พัฒนารูปแบบความสัมพันธ์โครงสร้างเชิงเส้นตรงของประสิทธิผลภาวะผู้นำของผู้บริหารที่ส่งผลต่อประสิทธิผลของโรงเรียน. วิทยานิพนธ์ ปร.ด. ขอนแก่น : มหาวิทยาลัยขอนแก่น :*

- วิโรจน์ สารัตนะ. (2548). *โรงเรียน : การบริหารสู่ความเป็นองค์กรแห่งการเรียนรู้*.
ปรับปรุงพิมพ์ครั้งที่ 5: กรุงเทพฯ : ทิพย์วิสุทธิ.
- วิลาวัลย์ มาคุ้ม. (2549). *การพัฒนาตัวบ่งชี้การจัดการความรู้ของครูในสถานศึกษาชั้น
พื้นฐานสังกัดกระทรวงศึกษาธิการ*. มหาวิทยาลัยศรีนครินทรวิโรฒ. ตาม
หลักสูตรปริญญา การศึกษาดุษฎีบัณฑิต. สาขาวิชาการบริหารการศึกษา.
- วิไลวรรณ จันทิพย์. (2552). *รูปแบบความสัมพันธ์โครงสร้างเชิงเส้นปัจจัยที่ส่งผลต่อ
สมรรถนะของครูผู้สอนจังหวัดเพชรบูรณ์*. มหาวิทยาลัยราชภัฏเพชรบูรณ์.
สำนักวิทยบริการและเทคโนโลยีสารสนเทศ.
- วิรุฬ เกิดภักดี. (2551). *การศึกษาการบริหารหลักสูตรสถานศึกษาโรงเรียนสังกัด
กรุงเทพมหานคร*. สำนักงานเขตบางขุนเทียน. กศ.ม.(การบริหารการศึกษา).
กรุงเทพฯ.
- วิภาวี เวทวงศ์. (2550). *การวิเคราะห์องค์ประกอบคุณลักษณะของครูดีเด่นสายงานการ
สอนระดับการศึกษาขั้นพื้นฐาน*. มหาวิทยาลัยบูรพา.
- วีรชาติ วิลาศรี. (2542). *ภาวะผู้นำทางวิชาการของผู้บริหารสถานศึกษา สังกัดสำนักงาน
เขตพื้นที่การศึกษาชัยภูมิ เขต 2*. ปรินญาครุศาสตรมหาบัณฑิต
สาขาการบริหารการศึกษา : มหาวิทยาลัยราชภัฏเลย.
- วัฒนาพร ระวังทุกข์. (2551). *การจัดทำหลักสูตรสถานศึกษาตามหลักสูตรการศึกษา
ขั้นพื้นฐาน พุทธศักราช 2544*. กรุงเทพฯ : บริษัท พรักหวานกราฟฟิค จำกัด.
- ศิริชัย กาญจนวาสี. (2550). *การวิเคราะห์หุระดับ*. กรุงเทพฯ: สำนักพิมพ์จุฬาลงกรณ์
มหาวิทยาลัย.
- ศิริพงษ์ ศรีชัยรมย์รัตน์. (2542). *กุญแจสู่ความเป็นเลิศทางบริหารคน*. พิมพ์ครั้งที่ 1 :
กรุงเทพฯ : ชูม.
- ศักดิ์ไทย สุรกิจบวร. (2549). *การแสวงหาและแนวทางการพัฒนาภาวะผู้นำของผู้บริหาร
มืออาชีพ : กรณีผู้บริหารการศึกษาและผู้บริหารสถานศึกษา*. กรุงเทพฯ :
สุวีริยาสาส์น.
- สมเกียรติ ทานอก. (2539). *การพัฒนาตัวบ่งชี้รวมสำหรับเกณฑ์มาตรฐานโรงเรียน
ประถมศึกษา*. วิทยานิพนธ์ปริญญาครุศาสตรมหาบัณฑิต สาขาวิชาวิจัย
การศึกษา บัณฑิตวิทยาลัย จุฬาลงกรณ์มหาวิทยาลัย.

- สมคิด ขุนทองนุ่น. (2533). การพัฒนาตนเองทางด้านวิชาการของครูผู้สอน สังกัด
สำนักงาน การประถมศึกษาจังหวัดพิษณุโลก. ปรินญาณิพนธ์ กศ.ม.
พิษณุโลก : มหาวิทยาลัยนเรศวร.
- สมคิด สร้อยน้ำ. (2547). การพัฒนาตัวแบบของค้การแห่งการเรียนรู้ในโรงเรียน
มัธยมศึกษา. ปรินญาณิพนธ์ ศศ.ต. ขอนแก่น : มหาวิทยาลัยขอนแก่น.
- สมศักดิ์ แก้วลิ้ม. (2553). ความสัมพันธ์ระหว่างคุณลักษณะของครูกับผลการปฏิบัติงาน
ของครูในสถานศึกษา สังกัดสำนักงานเขตพื้นที่การศึกษาปราจีนบุรี เขต 2.
มหาวิทยาลัยบูรพา. สำนักหอสมุด.
- สายใจ กองเพชร. (2552). การพัฒนาตัวบ่งชี้สำหรับการประกันคุณภาพบัณฑิต สาขา
สัตวแพทยศาสตร์. วิทยานิพนธ์ ศษ.ม. ขอนแก่น : มหาวิทยาลัยขอนแก่น.
- สุคนธ์ สิ้นธพานนท์และคณะ. (2551). พัฒนาทักษะการคิด - พิชิตการสอบ. กรุงเทพฯ :
ศูนย์หนังสือจุฬาลงกรณ์มหาวิทยาลัย.
- สุชาติ ประสิทธิ์รัฐสินธุ์. (2548). การใช้สถิติในงานวิจัยอย่างถูกต้อง และได้
มาตรฐานสากล. โรงพิมพ์สามลดา : พิมพ์ครั้งที่ 4, กรุงเทพฯ ฯ.
- สุทธิพงศ์ ยงค์มกล. (2543). การวิเคราะห์ปัจจัยที่ส่งผลต่อประสิทธิผลของโรงเรียนที่ใช้
ภาษาอังกฤษเป็นสื่อการสอน. กรุงเทพฯ : จุฬาลงกรณ์มหาวิทยาลัย.
- สุภัคกาญจน์ ฤทธิละคร. (2548). ภาวะผู้นำทางวิชาการของผู้บริหารสถานศึกษา สังกัด
สำนักงานเขตพื้นที่การศึกษาอุดรธานี เขต 3 : กรณีศึกษา. ขอนแก่น :
มหาวิทยาลัยขอนแก่น.
- สุรพงษ์ โสธนะเสถียร. (2545). หลักและทฤษฎีการวิจัยทางสังคมศาสตร์. กรุงเทพฯ :
โรงพิมพ์ประสิทธิ์ภัณฑ์แอนด์พริ้นติ้ง.
- สุวิมล ตีรกานันท์. (2550). การใช้สถิติในงานวิจัยทางสังคมศาสตร์ : แนวทางสู่การปฏิบัติ.
กรุงเทพฯ : จุฬาลงกรณ์มหาวิทยาลัย.
- สุทธิธัช คนกาญจน์. (2547). การพัฒนาตัวบ่งชี้คุณภาพของสถาบันอุดมศึกษาของรัฐ.
ปรินญาณิพนธ์ กศ.ต. กรุงเทพฯ : มหาวิทยาลัยศรีนครินทรวิโรฒ.
- สุเทพ พงศ์ศรีวัฒน์. (2554). ภาวะผู้นำ. (ออนไลน์) เข้าถึงได้จาก
<http://pongsriwat@thaimail.com>.

- สุรพงศ์ เอื้อศิริพรฤทธิ์. (2547). การพัฒนาตัวบ่งชี้ร่วมความเป็นองค์การแห่งการเรียนรู้
ของสถานศึกษาของสถานศึกษาขั้นพื้นฐาน ในจังหวัดภาคใต้. วิทยานิพนธ์
กศ.ด. กรุงเทพฯ : มหาวิทยาลัยศรีนครินทรวิโรฒ.
- สุดสวาท ประไพเพชร. (2551). การพัฒนาตัวบ่งชี้การบริหารเชิงบูรณาการของผู้บริหาร
สถานศึกษา ขั้นพื้นฐาน สังกัดกระทรวงศึกษาธิการ. วิทยานิพนธ์ ศษ.ด.
ขอนแก่น : มหาวิทยาลัยขอนแก่น.
- สุทธิชัย คนกาญจน์. (2547). การพัฒนาตัวบ่งชี้คุณภาพของสถาบันอุดมศึกษาของรัฐ.
วิทยานิพนธ์ ปร.ด. กรุงเทพฯ : มหาวิทยาลัยศรีนครินทรวิโรฒ.
- สุภมาส อังคุโชติ, สมถวิล วิจิตรวรรณ และรัชนิกุล ภิญญาวัฒน์. (2551). สถิติการ
วิเคราะห์สำหรับการวิจัยทางสังคมศาสตร์: เทคนิคการใช้โปรแกรม LISREL.
กรุงเทพมหานคร : มิสชั่นมีเดีย.
- สำนักงานปฏิรูปการศึกษา. (2545). พระราชบัญญัติการศึกษาแห่งชาติ พ.ศ. 2542 แก้ไข
เพิ่มเติม (ฉบับที่ 2) พ.ศ. 2545. กรุงเทพฯ : พรินทวาทกราฟฟิค.
- สำนักงานรับรองมาตรฐานและคุณภาพการศึกษา (องค์การมหาชน). (2554). คู่มือการ
ประเมินคุณภาพภายนอกกรอบสาม (พ.ศ. ๒๕๕๔ – ๒๕๕๘) ระดับการศึกษา
ปฐมวัย. ฝ่ายจัดพิมพ์ กลุ่มงานส่งเสริมและพัฒนาการประเมินคุณภาพ
การศึกษา สมศ.
_____. (2553). คู่มือการประเมินคุณภาพภายนอกกรอบสอง (พ.ศ. ๒๕๕๓ –
๒๕๕๓) ระดับการศึกษาปฐมวัย. ฝ่ายจัดพิมพ์ กลุ่มงานส่งเสริมและพัฒนาการ
ประเมินคุณภาพการศึกษา สมศ.
- สำนักงานเลขาธิการคุรุสภา. (2550). พระราชบัญญัติสภาครูและบุคลากรทางการศึกษา
พ.ศ. 2546. กรุงเทพฯ : โรงพิมพ์คุรุสภาลาดพร้าว.
- _____. (2550). สำนักพัฒนาและส่งเสริมวิชาชีพ. กรุงเทพฯ : สำนักพัฒนาและ
ส่งเสริมวิชาชีพ สำนักงานเลขาธิการคุรุสภา.
- _____. กระทรวงศึกษาธิการ. (2548). หลักสูตรการศึกษาปฐมวัย พุทธศักราช
2546. กรุงเทพฯ : โรงพิมพ์คุรุสภา.
- สำนักงานเลขาธิการสภาการศึกษา, กระทรวงศึกษาธิการ. (2550). ๘ คุณธรรม
พื้นฐาน. (โปสเตอร์).

- เสริมศักดิ์ วิศาลาภรณ์. (2551). *พฤติกรรมผู้นำทางการศึกษา*. พิษณุโลก : โครงการตำรา มหาวิทยาลัยศรีนครินทรวิโรฒ พิษณุโลก.
- โสภณ มัดลิ่ง. (2551). *การมีส่วนร่วมของผู้ปกครอง ในการส่งเสริมพัฒนาการเด็กปฐมวัย ในศูนย์พัฒนาเด็กเล็กก่อนวัยเรียนชุมชนเอื้ออารีย์* สังกัดกรุงเทพมหานคร. กรุงเทพฯ : มหาวิทยาลัยราชภัฏพระนคร.
- สำนักงานคณะกรรมการการศึกษาขั้นพื้นฐาน. (2553). *คู่มือการประเมินสมรรถนะครู*. กระทรวงศึกษาธิการ.
- สำนักงานคณะกรรมการการศึกษาขั้นพื้นฐาน กระทรวงศึกษาธิการ. (2551). *นโยบาย สพฐ. ปี 2551*.
- สำนักพัฒนาครูและบุคลากรทางการศึกษาขั้นพื้นฐาน, สำนักงานคณะกรรมการการศึกษาขั้นพื้นฐาน. (2554). *“คู่มือประเมินสมรรถนะครู” (ฉบับปรับปรุง) กรุงเทพมหานคร*. สำนักงานคณะกรรมการการศึกษาขั้นพื้นฐาน (อัดสำเนา เย็บเล่ม).
- _____ (2553). *คู่มือประเมินสมรรถนะครู (ฉบับปรับปรุง)*. (2553, หน้า 36)
- สำนักงานรับรองมาตรฐานและประเมินคุณภาพการศึกษา. (2548). *มาตรฐานการศึกษา ตัวบ่งชี้ และเกณฑ์การพิจารณา เพื่อการประเมินคุณภาพภายนอก ระดับการศึกษาปฐมวัย รอบที่สอง (พ.ศ. 2549-2553)*.
- _____. (2554). *มาตรฐานตัวบ่งชี้ และเกณฑ์การพิจารณาเพื่อการประเมินภายนอก ระดับการศึกษาปฐมวัยรอบที่ 3 (พ.ศ. 2554-2558)*. กรุงเทพฯ : จุดทอง.
- สุชาติ กรเพชรปานี. (2548). “คุณลักษณะที่สำคัญของครูดีเด่น: คุณธรรมและความรู้”. *วารสารวิจัย และการวัดผลการศึกษา ปีที่ 3 ฉบับที่ 1 มีนาคม 2548* หน้า 196-211.
- อารัตน์ ราชพัฒน์. (2554). *การพัฒนาตัวบ่งชี้ภาวะผู้นำของครูในสถานศึกษาขั้นพื้นฐาน*. วิทยานิพนธ์ ปร.ด. ขอนแก่น : มหาวิทยาลัยขอนแก่น.
- อภิวรรณ แก้วเล็ก. (2542). *ภาวะผู้นำของผู้บริหารที่ส่งผลต่อประสิทธิผลของโรงเรียนมัธยมศึกษา สังกัดกรมสามัญศึกษา เขตการศึกษา 1*. วิทยานิพนธ์. กรุงเทพฯ : หอสมุดพระราชวังสนามจันทร์ มหาวิทยาลัยศิลปากร.

- อ่องจิต เมธยะประสาท. (2550). *การพัฒนาตัวบ่งชี้ประสิทธิภาพการบริหารโดยใช้โรงเรียนเป็นฐานด้วยวิธีการวิจัยปฏิบัติการแบบมีส่วนร่วม*. ปรัชญาคุณฎีบัณฑิต (บริหารการศึกษา). มหาวิทยาลัยรามคำแหง. สำนักหอสมุดกลาง.
- อรันนท์ นิมนุช. (2549). *ความคิดเห็นการใช้หลักสูตรสถานศึกษาของครูปฐมวัยในโรงเรียนของอัครสังฆมณฑลกรุงเทพฯ*. ปริญญาโท กศ.ม. : มหาวิทยาลัยศรีนครินทรวิโรฒ.
- อุษาวดี จันทร์สนธิ. (2551). *ภาวะผู้นำของครู*. ในประมวลสาระชุดวิชาประสบการณ์วิชาชีพประกาศนียบัตรบัณฑิต หลักสูตรและการสอน หน่วยที่ 7. นนทบุรี: โรงพิมพ์มหาวิทยาลัยสุโขทัยธรรมมาธิราช.
- อุไรวรรณ จันทร์สวัสดิ์. (2552). *คุณลักษณะของครูผู้สอนที่ดีตามความคิดเห็นของนักเรียนระดับประกาศนียบัตรวิชาชีพ สาขาพาณิชยกรรม โรงเรียนมิตรพลพาณิชย์การ เขตคลองสาน กรุงเทพมหานคร*. ครุศาสตร์มหาบัณฑิต : มหาวิทยาลัยราชภัฏธนบุรี.
- เอียน สมิตและอนงค์ วิเศษสุวรรณ. (2550). *การจัดการเรียนรู้ที่เน้นผู้เรียนเป็นสำคัญ*. วารสารมหาวิทยาลัยบูรพา.
- Arkansas High School Principal Job Description. (2012). *Arkansas State*. Retrieved from <http://72.14.235.104/search?q=cache:iUhd3aviHPc:wildcats.afsc.k12.ar.us/te>.
- Ashworth, A. & Havey R.C.. (1994). *Assessing Quality in Future and Higher Education*. London: Jessica Kingsley Publishers.
- Alig-Mielcarek, Jana M. : & Hoy, W. K. (2005). *A Theoretical and Empirical Analysis of The Nature, Meaning, and Influence of Instructional Leadership*. The Ohio State University. Retrieved on June 3, from <http://72.14.235.104/search?q=cache>.
- Barth, R.S. Teacher Leader. (2001). *Phi Delta Kappan*.
- Bass, B., & Avolio, B. (1994). *Introduction in B. Bass and Bruce Avolio (Eds). Improving Organizational Effectiveness Through Transformational Leadership*. Thousands Oaks, CA: Sage Publications.

- Bennett, N, Crawford, M. & Cartwright Marion, Edited. (2003). *Effective Educational Leadership*. London : Paul Chapman.
- Bennett, K.S. (1996). *An Investigation of School District Support in the Development of Critical Skills in New Principals*. Ed.D Dissertation, University of the Pacific Stockton. Californai.
- Blasé, J & Blasé J. (2001). *Empowering Teachers: What Successful Principals Do*. Thousand Oaks : Corwin Press.
- Blasé, J & Blasé J. (1999). *Principals' Instructional leadership and Teacher Development : Teachers' perspectives*. Educational Administration Quarterly, 35(3), 349–378.
- Blasé, J & Blasé, J.(1998). *Handbook of Instructional leadership: How Really good Principals Promote Teaching and learning*. Thousand Oaks, CA: Corwin Press.
- Burstein, L. O, J. & Guiton, G. (1992). *Education Indicators. Encyclopedia of Educational Research Volume 2. (6th Edition)*. New York: MacMillan Publishing Company.
- Blank, R.K. (1993). *Developing a System of Education Indicators : Selecting, Implementing, and Reporting Indicators*. Educational Evaluation and Policy Analysis. 15(1): 65–80.
- Calabrese. R. L. (2002). *The Leadership Assignment : Creating Change*. Boston : Ally.
- Childs–Bowen, D., Moller, G., & Scrivner, J. (2000). *Principals : Leaders of Leaders*. NASSP Bulletin, 84(616), 27–34.
- Crowther, F., Kaager, S.S., Ferguson, M., and Hann, L. (2002). *Developing Teacher Leaders : How Teacher Leadership Enhances School Success*. Thousand Oaks, CA : Corwin Press.
- Cotton, K. (2000). *Teaching Thinking Skills' School Improvement Research Series (SIRS); North West Regional Educational Laboratory*.

- Collias, K., Pajak, E., & Rigden, D. (2000). *One Cannot Teach What one does not Know: Training teachers in the United States Who Know Their Subjects and Know How to Teach Their Subjects. 2000.* [Available online] <http://www.c-b-e.org/PDF/OneCannotTeach.pdf>.
- Dubrin, J. A. (1998). *Leadership Research Findings, Practice, and Skills.* New Jersey : Houghton Mifflin Company.
- DeBevoise, W. (1984). "Synthesis of Research on the Principal as Instructional Leader," *Educational Leadership.* 42(2A) : 14-20.
- Elmore, R. (2002). *Hard Questions About Practice.* Educational leadership.
- Fullan, M. (2008). *The Six Secrets of Change, What the Best Leaders Do to Help their Organisations.* Survive and Thrive, Wiley, John and Sons Inc.
- Fitz-Gibbon C.T. (2012). *Educational Policy Analysis Archives.* Retrieved from : <http://www.epaa.asu.edu/enaa/v10p6>.
- Greenfield. (1986). *The Effective Principal : Perspectives on School Leadership.* Boston : Allyn.
- Gorman, M. R. (1993). *Time Management Strategies and the Implications for Instructional Leadership of High School Principals : A Case Study Analysis.* Brogan.
- Gentilucci, J.L. and Muto, C.C. (2011). *Principals' Influence on Academic Achievement: The Student Perspective.* NASSP Bulletin, Vol. 91, No. 3, 219-236 Retrieved on September 15, 2011, from <http://bul.sagepub.com/cgi/content/abstract/91/3/219>.
- Glickman, C., Gordon, S., & Ross-Gordon, J. (2001). *Supervision and instructional leadership: A developmental approach (5th ed.).* Needham Heights, MA: Allyn and Bacon.
- Hart, A.W. (1995). *Reconceiving school leadership : Emergent views.* Elementary School Journal.
- Hoy A.W, Hoy W.K. (2009). *Instructional Leadership : A Research-based Guide to Learning in Schools.* Boston : Pearson.

- Hoy, A.W. & Hoy, W.K. (2003). *Instructional Leadership : A Learning-centered Guide*. MA : Allyn & Bacon.
- Hoy, W.K. & Furguson, J. (1985). "Theoretical Framework and Exploration Organization Effectiveness of Schools". *Educational Administration Quarterly*. 21(2) : 117–134.
- Hoy, W.K. & Miskel, C.G. (2005). *Educational Administration : Theory, Research, and Practice*. 6th ed. New York : McGraw–Hill.
- Hoy, W K. (2001). *Educational Administration Theory Research and Practice*. 4th ed. New York : Mc Graw–Hill Inc.
- Jazzar, M & Algozzine, B. (2007). *Key to Successful 21st Century Educational Leadership*. Boston : Pearson Education.
- James N Johnstone. (1981). *Indicators of Education Systems*. UNESCO UK : The Anchor Press. Tiptree, Essex.
- Jo Blase, Joseph Blasé. (2004). *Handbook of Instructional Leadership : How Successful Principals Promote Teaching and Learning*. Thousand Oaks, Calif. : Corwin Pr.
- Supovitz Susan M. Poglinco. (2001). *Instructional Leadership in a Standards-based Reform*. by the Consortium for Policy Research in Education..
- Johnstone, James N. (1981). *Indicators of Education Systems*. London : The Anchor Press.
- Joseph, F. Hair, JR, et al. (1997). *Multivariate Data Analysis. Fifth Edition*. New Jersey. Prentice – Hall. Inc.
- King, D. (2002). *The Changing Shape of Leadership*. *Educational Leadership*, 59 (8).
- Katzenmeyer, M., & Moller, G. (2001). *Awakening the Sleeping Giant : Helping Teachers Develop as Leaders (2 nd ed.)*. Thousand Oaks, CA : Corwin Press.
- Leithwood, K., & Duke,D.L. (1999). *A Century's Quest to Understand School Leadership*. In K.S.

- Lieberman, A., & Miller, L. (1999). *Teacher : Transforming Their World and Their Work*. New York : Teacher College Press, 1999.
- McEwan. (1998). *Classroom Discipline in American Schools [Electronic Resource] : Problems and Possibilities for Democratic Education*. Albany : State University of New York Press.
- McEwan, E. K. (2001). *Seven Steps to Effective Instructional Leadership*. 3rd ed. CA: Corwin Press.
- MacNeill, N. & others. (2003). *Beyond Instructional Leadership : Towards Pedagogic Leadership*. Paper Submitted for Presentation at the 2003 Annual Conference for the Australian Association for Research in Education: Auckland.
- Mbatha, M. V. (2004). *The principal's Instructional Leadership Role as a Factor Influencing Academic Performance: a case study*. University of South Africa. Retrieved on September 15, 2007, from <http://etd.unisa.ac.za/ETD-db/ETD-desc/describe?urn= etd-05272005-152252>.
- Monona Grove. (2007). *Principal ; Job Description*. Monona Grove School District, Wisconsin Retrieved on June 57.
- Nardo, M., Saisana, M., Saltelli, A., and Tarantola, S. (2005). *Tools for Composite Indicators Building*. Joint Research Centre, European Commission.
- Neuman, M., & Simmons, W. (2000). *Leadership for Student Learning . Phi Delta Kappan*.
- Oklahoma. (2007). *Oklahoma Principal Qualification*. Accessed on June 5, 2007.
- O'Donnel, R. J. & White, G. P. (2005). *Within the Accountability era : Principals' Instructional Leadership Behaviors and Student Achievement*. National Association of Secondary School Principals. NASSP Bulletin December.
- Owens, R. G. (2004). *Organizational Behavior in Education*. Boston: Pearson, 2004.
- Pellicer, L.O. & Anderson, L.W. (1995). *A handbook for Teacher Leaders*. Thousand Oaks, CA : Corwin Press.

- La Porte. (2007). *La Porte Independent School District*. A political Subdivision of the State of Texas Located Within Harris County.
- Resnick, L.B., Nolan, K.J. & Resnick, D.O. (1995). *Benchmarking Education Standards Evaluation and Policy Analysis*. 17(4): 438–461.
- Richardson Ackerman & Sarah Mackenzie. (2006). *Identified the Characteristics and Responsibilities of Teacher Leaders*.
- Rockett, M. & S. Percival. (2002). *Thinking for Learning*. Stafford, Network Educational Press.
- Ruff, William G. & Shoho, Alan R. (2007). *Understanding Instructional Leadership Through the Mental Models of Three Elementary School Principals*. Educational Administration Quarterly, Retrieved on September 15, from <http://eaq.sagepub.com/cgi/content/abstract/41/3/554>.
- Sheppard Joseph. (1996). *How to Paint Like the Old Masters*. New York : Watson–Guptill Publications.
- Snell, J., & Swanson, J. (2000). “*The Essential and Skills of Teacher Leaders : A Search for a Conceptual Framework*”. Knowledge presented Paper at the Annual Meeting of the American Education Research Association, New Orleans, L.A, April.
- Suranna, K. J. (2000). *The Nature of Teacher Leadership : A Case Study of Elementary School Teachers From a Five–year Teacher Education Program*. Unpublished Doctoral Dissertation, University of Connecticut, Storrs.
- Southworth Geoff. (2002). *School Leadership and Management, in Instructional Leadership in Schools: Reflections and Empirical Evidence* . 73–91
- Seyfarth, J.T. (1999). *The principal : New Leadership for New Challenges*. Upper Saddle River, NJ: Prentice Hall, Inc.
- Smith. R. H & others. (2009). *Management : Making Organization Perform*. NY : Macmillan.
- UNESCO. (1993). *Statistical Yearbook*. Bangkok: UNESCO.

Ubben, G.C., L. W. Hughes., & C. J. Norris. (2001). *The Principal: Creative Leadership for Effective Schools*. Boston: Allyn & Bacon.

Warner, Cathy. (2005). *Educational Leadership Philosophy*. Retrieved on June 10, from <https://www.msu.edu/~arnoldc5/ead991bleadership.htm>.

Williams, Helen Warnick. (2007). *A Study of the Characteristics That Distinguish Outstanding Urban Principals: Emotional Intelligence, Problem-solving Competencies, Role Perception and Environmental Adaptation*. Retrieved September 15, from http://www.eiconsortium.org/dissertationabstracts/williams_h.htm

York-Barr, J., & Duke. (2004). *What Do We Know About Teacher Leadership? Findings From Two Decades of Scholarship*. Review of Educational Research.

มหาวิทยาลัยราชภัฏสุราษฎร์ธานี

ภาคผนวก

มหาวิทยาลัยราชภัฏสุราษฎร์ธานี

ภาคผนวก ก

รายชื่อผู้ทรงคุณวุฒิ

รายชื่อผู้เชี่ยวชาญ

มหาวิทยาลัยราชภัฏวชิรสุพรรณบุรี

รายชื่อผู้ทรงคุณวุฒิ

1. รองศาสตราจารย์ ดร.ทงศักดิ์ คุ่มไชนะ ตำแหน่ง รองอธิการบดี
หน่วยงาน มหาวิทยาลัยราชภัฏกาฬสินธุ์
2. ผู้ช่วยศาสตราจารย์ ดร.วัชรีย์ ร่มคิด ตำแหน่ง รองคณบดีฝ่ายบริหาร/หัวหน้าสำนัก
หน่วยงาน มหาวิทยาลัยราชภัฏเลย
3. ดร.บุญมี ก่อบุญ ตำแหน่ง ผู้อำนวยการโรงเรียนบ้านซำก่าย
หน่วยงาน สำนักงานเขตพื้นที่การศึกษา
ประถมศึกษาสกลนคร เขต 3
4. นายวิเชียร วงศ์ก้อม ตำแหน่ง คศึกษานิเทศก์เชี่ยวชาญ
หน่วยงาน สำนักงานเขตพื้นที่การศึกษา
ประถมศึกษาขอนแก่น เขต 2
5. นางอรุณี ไชยแสนท้าว ตำแหน่ง ครูชำนาญการพิเศษ โรงเรียนบ้านวังบง
หน่วยงาน สำนักงานเขตพื้นที่การศึกษา
ประถมศึกษาสกลนคร เขต 3

รายชื่อผู้เชี่ยวชาญ

1. รองศาสตราจารย์ ดร. ศิริ ฮามสุโพธิ์ ตำแหน่ง รองศาสตราจารย์
หน่วยงาน มหาวิทยาลัยราชภัฏกาฬสินธุ์
2. รองศาสตราจารย์ ดร. จำนง วงษ์ชาชม ตำแหน่ง รองศาสตราจารย์
หน่วยงาน มหาวิทยาลัยราชภัฏสกลนคร
3. ผู้ช่วยศาสตราจารย์ วัฒนา ปุญญาฤกษ์ ตำแหน่ง ผู้ช่วยศาสตราจารย์
หน่วยงาน มหาวิทยาลัยราชภัฏพระนคร
4. ดร. อธิปปรัชญ์ ทัดพิชญางกูร ตำแหน่ง ผู้อำนวยการสำนักงานเขตพื้นที่
การศึกษา
หน่วยงาน สำนักงานเขตพื้นที่การศึกษา
ประถมศึกษาศึกษามหาสารคาม เขต 1
5. นายจิตินันท์ สารเนตร ตำแหน่ง ผู้อำนวยการ วิทยฐานะเชี่ยวชาญ
โรงเรียนบ้านอากาศ
หน่วยงาน สำนักงานเขตพื้นที่ การศึกษา
ประถมศึกษาศึกษาสกลนคร เขต 3
6. นายเล็ก อุณาพรหม ตำแหน่ง ผู้อำนวยการ วิทยฐานะเชี่ยวชาญ
โรงเรียนชุมชนนามน
หน่วยงานสำนักงานเขตพื้นที่ การศึกษา
ประถมศึกษาศึกษานครพนม เขต 1
7. นางอนงค์ รอดแสน ตำแหน่ง ศึกษานิเทศก์ วิทยฐานะเชี่ยวชาญ
หน่วยงาน สำนักงานเขตพื้นที่การศึกษา
ประถมศึกษาศึกษาเพชรบูรณ์ เขต 2
8. นาง สิรินันท์ ธาคูโน ตำแหน่ง ครู วิทยฐานะชำนาญการพิเศษ
โรงเรียนบ้านห้วยผึ้ง
หน่วยงาน สำนักงานเขตพื้นที่การศึกษา
ประถมศึกษาศึกษาอุดรธานี เขต 3
9. นางสาวสมคิด ช่วยจันทร์ดี ตำแหน่ง ครู วิทยฐานะชำนาญการพิเศษ
โรงเรียนชุมชนขั้วสูงสวรรค์
หน่วยงาน สำนักงานเขตพื้นที่การศึกษา
ประถมศึกษาศึกษาสกลนคร เขต 3

ภาคผนวก ข

หนังสือขอความร่วมมือ

มหาวิทยาลัยราชภัฏสุราษฎร์ธานี

ที่ ศธ ๐๕๔๒.๑๒/ว ๑๓๗๓



มหาวิทยาลัยราชภัฏสกลนคร
๖๘๐ หมู่ ๑๑ ถนนสกลนคร - อุดรธานี
อำเภอเมือง จังหวัดสกลนคร ๔๗๐๐๐

๑๗ ธันวาคม ๒๕๕๔

เรื่อง ขออนุญาตสัมภาษณ์ผู้ทรงคุณวุฒิ

เรียน รองศาสตราจารย์ ดร.ทงศักดิ์ คุ่มไชนะ

ด้วย นางวันเพ็ญ นันทะศรี นักศึกษาปริญญาเอก สาขาวิชาการบริหารและพัฒนาการศึกษา มหาวิทยาลัยราชภัฏสกลนคร กำลังศึกษาและทำวิทยานิพนธ์ เรื่อง “การพัฒนาตัวบ่งชี้ภาวะผู้นำทางวิชาการสำหรับครูปฐมวัย สังกัดสำนักงานเขตพื้นที่การศึกษาประถมศึกษาในภาคตะวันออกเฉียงเหนือ” ซึ่งเป็นส่วนหนึ่งของการศึกษาตามหลักสูตรปรัชญาดุษฎีบัณฑิต (ปร.ด.) โดยมี ผู้ช่วยศาสตราจารย์ ดร.วาโร เพ็งสวัสดิ์ เป็นประธานกรรมการที่ปรึกษาวิทยานิพนธ์ รองศาสตราจารย์ ดร.ศักดิ์ไทย สุรกิจบวร และผู้ช่วยศาสตราจารย์ ดร.วัลนิกา ฉลากบาง เป็นกรรมการที่ปรึกษาวิทยานิพนธ์

มหาวิทยาลัยราชภัฏสกลนคร ได้พิจารณาแล้วเห็นว่าท่านเป็นผู้มีความรู้ความสามารถในเรื่องดังกล่าว จึงขออนุญาตให้นักศึกษาได้สัมภาษณ์ท่าน ทั้งนี้ผู้สัมภาษณ์จะประสานวัน - เวลาที่ท่านสะดวกในการให้สัมภาษณ์อีกครั้งหนึ่ง

จึงเรียนมาเพื่อโปรดพิจารณา หวังเป็นอย่างยิ่งว่าจะได้รับความอนุเคราะห์จากท่านด้วยดี และขอขอบพระคุณมา ณ โอกาสนี้

ขอแสดงความนับถือ

(ดร.กิตติชัย โสพันนา)

ผู้อำนวยการโครงการจัดตั้งบัณฑิตวิทยาลัย ปฏิบัติราชการแทน
อธิการบดีมหาวิทยาลัยราชภัฏสกลนคร

โครงการจัดตั้งบัณฑิตวิทยาลัย

โทร. ๐ ๔๒๗๔ ๓๗๓๘

โทรสาร ๐ ๔๒๕๗ ๐๐๓๒



ที่ ศธ ๐๕๔๒.๑๒/ว ๑๓๗๓

มหาวิทยาลัยราชภัฏสกลนคร

๖๘๐ หมู่ ๑๑ ถนนสกลนคร - อุดรธานี
อำเภอเมือง จังหวัดสกลนคร ๔๗๐๐๐

๑๗ ธันวาคม ๒๕๕๔

เรื่อง ขออนุญาตสัมภาษณ์ผู้ทรงคุณวุฒิ

เรียน ผู้ช่วยศาสตราจารย์ ดร.วัชรีย์ ร่วมคิด

ด้วย นางวันเพ็ญ นันทะศรี นักศึกษาปริญญาเอก สาขาวิชาการบริหารและพัฒนาศึกษา มหาวิทยาลัยราชภัฏสกลนคร กำลังศึกษาและทำวิทยานิพนธ์ เรื่อง “การพัฒนาตัวบ่งชี้ภาวะผู้นำทางวิชาการสำหรับครูปฐมวัย สังกัดสำนักงานเขตพื้นที่การศึกษาประถมศึกษาในภาคตะวันออกเฉียงเหนือ” ซึ่งเป็นส่วนหนึ่งของการศึกษาตามหลักสูตรปรัชญาดุษฎีบัณฑิต (ปร.ด.) โดยมี ผู้ช่วยศาสตราจารย์ ดร.วาโร เพ็งสวัสดิ์ เป็นประธานกรรมการที่ปรึกษาวิทยานิพนธ์ รองศาสตราจารย์ ดร.ศักดิ์ไทย สุรกิจบวร และผู้ช่วยศาสตราจารย์ ดร.วัลนิกา ฉลากบาง เป็นกรรมการที่ปรึกษาวิทยานิพนธ์

มหาวิทยาลัยราชภัฏสกลนคร ได้พิจารณาแล้วเห็นว่าท่านเป็นผู้มีความรู้ความสามารถในเรื่องดังกล่าว จึงขออนุญาตให้นักศึกษาได้สัมภาษณ์ท่าน ทั้งนี้ผู้สัมภาษณ์จะประสานวัน - เวลาที่ท่านสะดวกในการให้สัมภาษณ์อีกครั้งหนึ่ง

จึงเรียนมาเพื่อโปรดพิจารณา หวังเป็นอย่างยิ่งว่าคงได้รับความอนุเคราะห์จากท่านด้วยดี และขอขอบพระคุณมา ณ โอกาสนี้

ขอแสดงความนับถือ

(ดร.กิตติชัย โสพันนา)

ผู้อำนวยการโครงการจัดตั้งบัณฑิตวิทยาลัย ปฏิบัติราชการแทน
อธิการบดีมหาวิทยาลัยราชภัฏสกลนคร

โครงการจัดตั้งบัณฑิตวิทยาลัย

โทร. ๐ ๔๒๗๔ ๓๗๓๘

โทรสาร ๐ ๔๒๗๗ ๐๐๓๒



ที่ ศธ ๐๕๔๒.๑๒/ว ๑๓๗๓

มหาวิทยาลัยราชภัฏสกลนคร

๖๘๐ หมู่ ๑๑ ถนนสกลนคร - อุดรธานี
อำเภอเมือง จังหวัดสกลนคร ๔๗๐๐๐

๑๗ ธันวาคม ๒๕๕๔

เรื่อง ขออนุญาตสัมภาษณ์ผู้ทรงคุณวุฒิ

เรียน ดร.บุญมี ก่อบุญ

ด้วย นางวันเพ็ญ นันทะศรี นักศึกษาปริญญาเอก สาขาวิชาการบริหารและพัฒนา การศึกษา มหาวิทยาลัยราชภัฏสกลนคร กำลังศึกษาและทำวิทยานิพนธ์ เรื่อง “การพัฒนาตัวบ่งชี้ ภาวะผู้นำทางวิชาการสำหรับครูปฐมวัย สังกัดสำนักงานเขตพื้นที่การศึกษาประถมศึกษาใน ภาคตะวันออกเฉียงเหนือ” ซึ่งเป็นส่วนหนึ่งของการศึกษาตามหลักสูตรปรัชญาดุษฎีบัณฑิต (ปร.ด.) โดยมี ผู้ช่วยศาสตราจารย์ ดร.วาโร เพ็งสวัสดิ์ เป็นประธานกรรมการที่ปรึกษาวิทยานิพนธ์ รองศาสตราจารย์ ดร.ศักดิ์ไทย สุรกิจบวร และผู้ช่วยศาสตราจารย์ ดร.วัลนิกา ฉลากบาง เป็นกรรมการ ที่ปรึกษาวิทยานิพนธ์

มหาวิทยาลัยราชภัฏสกลนคร ได้พิจารณาแล้วเห็นว่าท่านเป็นผู้มีความรู้ความสามารถ ในเรื่องดังกล่าว จึงขออนุญาตให้นักศึกษาได้สัมภาษณ์ท่าน ทั้งนี้ผู้สัมภาษณ์จะประสานวัน - เวลาที่ท่าน สะดวกในการให้สัมภาษณ์อีกครั้งหนึ่ง

จึงเรียนมาเพื่อโปรดพิจารณา หวังเป็นอย่างยิ่งว่าคงได้รับความอนุเคราะห์จากท่าน ด้วยดี และขอขอบพระคุณมา ณ โอกาสนี้

ขอแสดงความนับถือ

(ดร.กิตติชัย โสพันนา)

ผู้อำนวยการโครงการจัดตั้งบัณฑิตวิทยาลัย ปฏิบัติราชการแทน
อธิการบดีมหาวิทยาลัยราชภัฏสกลนคร

โครงการจัดตั้งบัณฑิตวิทยาลัย

โทร. ๐ ๔๒๗๔ ๓๗๓๘

โทรสาร ๐ ๔๒๗๗ ๐๐๓๒



ที่ ศธ ๐๕๔๒.๑๒/ว ๑๓๗๓

มหาวิทยาลัยราชภัฏสกลนคร

๖๘๐ หมู่ ๑๑ ถนนสกลนคร - อุดรธานี
อำเภอเมือง จังหวัดสกลนคร ๔๗๐๐๐

๑๗ ธันวาคม ๒๕๕๔

เรื่อง ขออนุญาตสัมภาษณ์ผู้ทรงคุณวุฒิ

เรียน นายวิเชียร วงศ์ก้อม

ด้วย นางวันเพ็ญ นันทะศรี นักศึกษาระดับปริญญาเอก สาขาวิชาการบริหารและพัฒนาการศึกษา มหาวิทยาลัยราชภัฏสกลนคร กำลังศึกษาและทำวิทยานิพนธ์ เรื่อง “การพัฒนาตัวบ่งชี้ภาวะผู้นำทางวิชาการสำหรับครูปฐมวัย สังกัดสำนักงานเขตพื้นที่การศึกษาประถมศึกษาในภาคตะวันออกเฉียงเหนือ” ซึ่งเป็นส่วนหนึ่งของการศึกษาตามหลักสูตรปรัชญาดุษฎีบัณฑิต (ปร.ด.) โดยมี ผู้ช่วยศาสตราจารย์ ดร.วโร เฟื่องสวัสดิ์ เป็นประธานกรรมการที่ปรึกษาวิทยานิพนธ์ รองศาสตราจารย์ ดร.ศักดิ์ไทย สุรกิจบวร และผู้ช่วยศาสตราจารย์ ดร.วัลนิภา ฉลากบาง เป็นกรรมการที่ปรึกษาวิทยานิพนธ์

มหาวิทยาลัยราชภัฏสกลนคร ได้พิจารณาแล้วเห็นว่าท่านเป็นผู้มีความรู้ความสามารถในเรื่องดังกล่าว จึงขออนุญาตให้นักศึกษาได้สัมภาษณ์ท่าน ทั้งนี้ผู้สัมภาษณ์จะประสานวัน -- เวลาที่ท่านสะดวกในการให้สัมภาษณ์อีกครั้งหนึ่ง

จึงเรียนมาเพื่อโปรดพิจารณา หวังเป็นอย่างยิ่งว่าคงได้รับความอนุเคราะห์จากท่านด้วยดี และขอขอบพระคุณมา ณ โอกาสนี้

ขอแสดงความนับถือ

อนึ่งที่ให้วงเล็บชื่อ
ตามที่ในเอกสารแนบ
เพื่อเป็นเกียรติแก่
(ขออภัย)

(ดร.กิตติชัย โสพันนา)

ผู้อำนวยการโครงการจัดตั้งบัณฑิตวิทยาลัย ปฏิบัติราชการแทน
อธิการบดีมหาวิทยาลัยราชภัฏสกลนคร

โครงการจัดตั้งบัณฑิตวิทยาลัย

โทร. ๐ ๔๒๗๔ ๓๗๓๘

โทรสาร ๐ ๔๒๗๗ ๐๐๓๖



ที่ ศธ ๐๕๔๒.๑๒/ว ๑๓๗๓

มหาวิทยาลัยราชภัฏสกลนคร
๖๘๐ หมู่ ๑๑ ถนนสกลนคร - อุดรธานี
อำเภอเมือง จังหวัดสกลนคร ๔๗๐๐๐

๑๗ ธันวาคม ๒๕๕๔

เรื่อง ขออนุญาตสัมภาษณ์ผู้ทรงคุณวุฒิ

เรียน นางอรุณี ไชยแสนท้าว

ด้วย นางวันเพ็ญ นันทะศรี นักศึกษาปริญญาเอก สาขาวิชาการบริหารและพัฒนา
การศึกษา มหาวิทยาลัยราชภัฏสกลนคร กำลังศึกษาและทำวิทยานิพนธ์ เรื่อง “การพัฒนาตัวบ่งชี้
ภาวะผู้นำทางวิชาการสำหรับครูปฐมวัย สังกัดสำนักงานเขตพื้นที่การศึกษาประถมศึกษาใน
ภาคตะวันออกเฉียงเหนือ” ซึ่งเป็นส่วนหนึ่งของการศึกษาตามหลักสูตรปรัชญาดุษฎีบัณฑิต (ปร.ด.)
โดยมี ผู้ช่วยศาสตราจารย์ ดร.วาโร เพ็งสวัสดิ์ เป็นประธานกรรมการที่ปรึกษาวิทยานิพนธ์
รองศาสตราจารย์ ดร.ศักดิ์ไทย สุรกิจบวร และผู้ช่วยศาสตราจารย์ ดร.วัลลิกา ฉลากบาง เป็นกรรมการ
ที่ปรึกษาวิทยานิพนธ์

มหาวิทยาลัยราชภัฏสกลนคร ได้พิจารณาแล้วเห็นว่าท่านเป็นผู้มีความรู้ความสามารถ
ในเรื่องดังกล่าว จึงขออนุญาตให้นักศึกษาได้สัมภาษณ์ท่าน ทั้งนี้ผู้สัมภาษณ์จะประสานวัน - เวลาที่ท่าน
สะดวกในการให้สัมภาษณ์อีกครั้งหนึ่ง

จึงเรียนมาเพื่อโปรดพิจารณา หวังเป็นอย่างยิ่งว่าคงได้รับความอนุเคราะห์จากท่าน
ด้วยดี และขอขอบพระคุณมา ณ โอกาสนี้

ขอแสดงความนับถือ

(ดร.กิตติชัย โสพันนา)

ผู้อำนวยการโครงการจัดตั้งบัณฑิตวิทยาลัย ปฏิบัติราชการแทน
อธิการบดีมหาวิทยาลัยราชภัฏสกลนคร

โครงการจัดตั้งบัณฑิตวิทยาลัย

โทร. ๐ ๔๒๗๔ ๓๗๓๘

โทรสาร ๐ ๔๒๗๗ ๐๐๓๒

ที่ ศธ ๐๕๔๒.๑๒/๑๓๗๔



มหาวิทยาลัยราชภัฏสกลนคร

๖๘๐ หมู่ ๑๑ ถนนสกลนคร - อุดรธานี
อำเภอเมือง จังหวัดสกลนคร ๔๗๐๐๐

๑๗ ธันวาคม ๒๕๕๔

เรื่อง ขอความอนุเคราะห์เก็บรวบรวมข้อมูลเพื่อการวิจัย

เรียน ผู้อำนวยการโรงเรียนบ้านวานรนิวาส (ราษฎร์บำรุง)

ด้วย นางวันเพ็ญ นันทะศรี นักศึกษาปริญญาเอก สาขาวิชาการบริหารและพัฒนาการศึกษา มหาวิทยาลัยราชภัฏสกลนคร กำลังศึกษาและทำวิทยานิพนธ์ เรื่อง “การพัฒนาตัวบ่งชี้ภาวะผู้นำทางวิชาการสำหรับครูปฐมวัย สังกัดสำนักงานเขตพื้นที่การศึกษาประถมศึกษาในภาคตะวันออกเฉียงเหนือ” ซึ่งเป็นส่วนหนึ่งของการศึกษาตามหลักสูตรปรัชญาดุษฎีบัณฑิต (ปร.ด.) โดยมี ผู้ช่วยศาสตราจารย์ ดร.วาโร เพ็งสวัสดิ์ เป็นประธานกรรมการที่ปรึกษาวิทยานิพนธ์ รองศาสตราจารย์ ดร.ศักดิ์ไทย สุรกิจบวร และผู้ช่วยศาสตราจารย์ ดร.วัลลภิกา ฉลากบาง เป็นกรรมการที่ปรึกษาวิทยานิพนธ์

เพื่อให้การศึกษาค้นคว้าครั้งนี้สำเร็จลุล่วงไปด้วยดี มหาวิทยาลัยราชภัฏสกลนคร ใคร่ขอความอนุเคราะห์ท่านได้โปรดให้นักศึกษาดังกล่าวเก็บรวบรวมข้อมูลเพื่อนำข้อมูลที่ได้ประกอบการทำวิทยานิพนธ์ต่อไป และขอขอบคุณในความอนุเคราะห์มา ณ โอกาสนี้

จึงเรียนมาเพื่อโปรดพิจารณา

ขอแสดงความนับถือ

(ดร.กิตติชัย ไสพินนา)

ผู้อำนวยการโครงการจัดตั้งบัณฑิตวิทยาลัย ปฏิบัติราชการแทน
อธิการบดีมหาวิทยาลัยราชภัฏสกลนคร

โครงการจัดตั้งบัณฑิตวิทยาลัย

โทร. ๐ ๔๒๗๔ ๓๗๓๘

โทรสาร ๐ ๔๒๘๗ ๐๐๓๒



ที่ ศธ ๐๕๔๒.๑๒/ว ๒๗๒

มหาวิทยาลัยราชภัฏสกลนคร

๖๘๐ หมู่ ๑๑ ถนนสกลนคร - อุดรธานี

อำเภอเมือง จังหวัดสกลนคร ๔๗๐๐๐

๑๐ มีนาคม ๒๕๕๕

เรื่อง ขอความอนุเคราะห์เป็นผู้เชี่ยวชาญตรวจสอบเครื่องมือการวิจัย

เรียน รองศาสตราจารย์ ดร.ศิริ ฮามสุโพธิ์

สิ่งที่ส่งมาด้วย ๑. กรอบแนวคิดการวิจัย และนิยามศัพท์เฉพาะ จำนวน ๑ ชุด
๒. เครื่องมือการวิจัย จำนวน ๑ ชุด
๓. แบบประเมินเครื่องมือการวิจัย จำนวน ๑ ชุด

ด้วย นางวันเพ็ญ นันทะศรี นักศึกษาปริญญาเอก สาขาวิชาการบริหารและ
พัฒนาการศึกษา มหาวิทยาลัยราชภัฏสกลนคร กำลังศึกษาและทำวิทยานิพนธ์ เรื่อง “การพัฒนา
ตัวบ่งชี้ภาวะผู้นำทางวิชาการสำหรับครูปฐมวัย สังกัดสำนักงานเขตพื้นที่การศึกษาประถมศึกษา
ในภาคตะวันออกเฉียงเหนือ” ซึ่งเป็นส่วนหนึ่งของการศึกษาตามหลักสูตรปรัชญาดุษฎีบัณฑิต
(ปร.ด.) โดยมี ผู้ช่วยศาสตราจารย์ ดร.วาโร เฟื่องสวัสดิ์ เป็นประธานกรรมการที่ปรึกษาวิทยานิพนธ์
รองศาสตราจารย์ ดร.ศักดิ์ไทย สุรกิจบวร และผู้ช่วยศาสตราจารย์ ดร.วัลลิกา ฉลากบาง เป็นกรรมการ
ที่ปรึกษาวิทยานิพนธ์

มหาวิทยาลัยราชภัฏสกลนคร ได้พิจารณาแล้วเห็นว่าท่านเป็นผู้มีความรู้
ความสามารถและเชี่ยวชาญในเรื่องดังกล่าว จึงขอความอนุเคราะห์ท่านเป็นผู้เชี่ยวชาญในการ
พิจารณาตรวจสอบเครื่องมือการทำวิทยานิพนธ์และประเมินเครื่องมือการทำวิทยานิพนธ์ที่ผู้วิจัยได้
จัดทำขึ้น

จึงเรียนมาเพื่อโปรดพิจารณา หวังเป็นอย่างยิ่งว่าคงได้รับความอนุเคราะห์จากท่าน
ด้วยดี และขอขอบคุณมา ณ โอกาสนี้

ขอแสดงความนับถือ

(ดร.กิตติชัย โสพันนา)

ผู้อำนวยการโครงการจัดตั้งบัณฑิตวิทยาลัย ปฏิบัติราชการแทน
อธิการบดีมหาวิทยาลัยราชภัฏสกลนคร

โครงการจัดตั้งบัณฑิตวิทยาลัย

โทร. ๐ ๔๒๗๔ ๓๗๓๘

โทรสาร ๐ ๔๒๗๗ ๐๐๓๒

๑. ทบทวนแล้ว
๒. มีข้อสงสัย
ถ้าไปปรึกษาพี่สาว
26 มี.ค. 55



ที่ ศธ ๐๕๔๒.๑๒/ว ๒๗๒

มหาวิทยาลัยราชภัฏสกลนคร

๖๘๐ หมู่ ๑๑ ถนนสกลนคร - อุดรธานี
อำเภอเมือง จังหวัดสกลนคร ๔๗๐๐๐

๑๐ มีนาคม ๒๕๕๕

เรื่อง ขอบความอนุเคราะห์เป็นผู้เชี่ยวชาญตรวจสอบเครื่องมือการวิจัย

เรียน รองศาสตราจารย์ ดร.จ่านอง วงษ์ชาวม

- สิ่งที่ส่งมาด้วย
๑. กรอบแนวคิดการวิจัย และนิยามศัพท์เฉพาะ จำนวน ๑ ชุด
 ๒. เครื่องมือการวิจัย จำนวน ๑ ชุด
 ๓. แบบประเมินเครื่องมือการวิจัย จำนวน ๑ ชุด

ด้วย นางวันเพ็ญ นันทะศรี นักศึกษาปริญญาเอก สาขาวิชาการบริหารและพัฒนาศึกษา มหาวิทยาลัยราชภัฏสกลนคร กำลังศึกษาและทำวิทยานิพนธ์ เรื่อง “การพัฒนาตัวบ่งชี้ภาวะผู้นำทางวิชาการสำหรับครูปฐมวัย สังกัดสำนักงานเขตพื้นที่การศึกษาประถมศึกษาในภาคตะวันออกเฉียงเหนือ” ซึ่งเป็นส่วนหนึ่งของการศึกษาตามหลักสูตรปรัชญาดุษฎีบัณฑิต (ปร.ด.) โดยมี ผู้ช่วยศาสตราจารย์ ดร.วาโร เพ็งสวัสดิ์ เป็นประธานกรรมการที่ปรึกษาวิทยานิพนธ์ รองศาสตราจารย์ ดร.ศักดิ์ไทย สุรกิจบวร และผู้ช่วยศาสตราจารย์ ดร.วัลลภา ฉลากบาง เป็นกรรมการที่ปรึกษาวิทยานิพนธ์

มหาวิทยาลัยราชภัฏสกลนคร ได้พิจารณาแล้วเห็นว่าท่านเป็นผู้มีความรู้ความสามารถและเชี่ยวชาญในเรื่องดังกล่าว จึงขอความอนุเคราะห์ท่านเป็นผู้เชี่ยวชาญในการพิจารณาตรวจสอบเครื่องมือการทำวิทยานิพนธ์และประเมินเครื่องมือการทำวิทยานิพนธ์ที่ผู้วิจัยได้จัดทำขึ้น

จึงเรียนมาเพื่อโปรดพิจารณา หวังเป็นอย่างยิ่งว่าจะได้รับความอนุเคราะห์จากท่านด้วยดี และขอขอบคุณมา ณ โอกาสนี้

ขอแสดงความนับถือ

(ดร.กิตติชัย โสพันนา)

ผู้อำนวยการโครงการจัดตั้งบัณฑิตวิทยาลัย ปฏิบัติราชการแทน
อธิการบดีมหาวิทยาลัยราชภัฏสกลนคร

โครงการจัดตั้งบัณฑิตวิทยาลัย

โทร. ๐ ๔๒๗๔ ๓๗๓๘

โทรสาร ๐ ๔๒๕๗ ๐๐๓๒



ที่ ศธ ๐๕๔๒.๑๒/ว ๒๗๒

มหาวิทยาลัยราชภัฏสกลนคร

๖๘๐ หมู่ ๑๑ ถนนสกลนคร - อุตรธานี

อำเภอเมือง จังหวัดสกลนคร ๔๗๐๐๐

๑๐ มีนาคม ๒๕๕๕

เรื่อง ขอบความอนุเคราะห์เป็นผู้เชี่ยวชาญตรวจสอบเครื่องมือการวิจัย

เรียน ผู้ช่วยศาสตราจารย์วัฒนา บุญญาฤกษ์

- สิ่งที่ส่งมาด้วย
๑. กรอบแนวคิดการวิจัย และนิยามศัพท์เฉพาะ จำนวน ๑ ชุด
 ๒. เครื่องมือการวิจัย จำนวน ๑ ชุด
 ๓. แบบประเมินเครื่องมือการวิจัย จำนวน ๑ ชุด

ด้วย นางวันเพ็ญ นันทะศรี นักศึกษาปริญญาเอก สาขาวิชาการบริหารและ
พัฒนาการศึกษา มหาวิทยาลัยราชภัฏสกลนคร กำลังศึกษาและทำวิทยานิพนธ์ เรื่อง “การพัฒนา
ตัวบ่งชี้ภาวะผู้นำทางวิชาการสำหรับครูปฐมวัย สังกัดสำนักงานเขตพื้นที่การศึกษาประถมศึกษา
ในภาคตะวันออกเฉียงเหนือ” ซึ่งเป็นส่วนหนึ่งของการศึกษาตามหลักสูตรปรัชญาดุษฎีบัณฑิต
(ปร.ด.) โดยมี ผู้ช่วยศาสตราจารย์ ดร.วาโร เพ็งสวัสดิ์ เป็นประธานกรรมการที่ปรึกษาวิทยานิพนธ์
รองศาสตราจารย์ ดร.ศักดิ์ไทย สุรกิจบวร และผู้ช่วยศาสตราจารย์ ดร.วัลลิกา ฉลากบาง เป็นกรรมการ
ที่ปรึกษาวิทยานิพนธ์

มหาวิทยาลัยราชภัฏสกลนคร ได้พิจารณาแล้วเห็นว่าท่านเป็นผู้มีความรู้
ความสามารถและเชี่ยวชาญในเรื่องดังกล่าว จึงขอความอนุเคราะห์ท่านเป็นผู้เชี่ยวชาญในการ
พิจารณาตรวจสอบเครื่องมือการทำวิทยานิพนธ์และประเมินเครื่องมือการทำวิทยานิพนธ์ที่ผู้วิจัยได้
จัดทำขึ้น

จึงเรียนมาเพื่อโปรดพิจารณา หวังเป็นอย่างยิ่งว่าคงได้รับความอนุเคราะห์จากท่าน
ด้วยดี และขอขอบคุณมา ณ โอกาสนี้

ขอแสดงความนับถือ

(ดร.กิตติชัย โสพันนา)

ผู้อำนวยการโครงการจัดตั้งบัณฑิตวิทยาลัย ปฏิบัติราชการแทน
อธิการบดีมหาวิทยาลัยราชภัฏสกลนคร

โครงการจัดตั้งบัณฑิตวิทยาลัย

โทร. ๐ ๔๒๗๔ ๓๗๓๘

โทรสาร ๐ ๔๒๘๗ ๐๐๓๒



ที่ ศธ ๐๕๔๒.๑๒/ว ๒๗๒

มหาวิทยาลัยราชภัฏสกลนคร
๖๘๐ หมู่ ๑๑ ถนนสกลนคร - อุดรธานี
อำเภอเมือง จังหวัดสกลนคร ๔๗๐๐๐

๑๐ มีนาคม ๒๕๕๕

เรื่อง ขอความอนุเคราะห์เป็นผู้เชี่ยวชาญตรวจสอบเครื่องมือการวิจัย

เรียน ผู้อำนวยการสำนักงานเขตพื้นที่การศึกษาประถมศึกษามหาสารคาม เขต ๑

- สิ่งที่ส่งมาด้วย
๑. กรอบแนวคิดการวิจัย และนิยามศัพท์เฉพาะ จำนวน ๑ ชุด
 ๒. เครื่องมือการวิจัย จำนวน ๑ ชุด
 ๓. แบบประเมินเครื่องมือการวิจัย จำนวน ๑ ชุด

ด้วย นางวันเพ็ญ นันทะศรี นักศึกษาปริญญาเอก สาขาวิชาการบริหารและ
พัฒนาการศึกษา มหาวิทยาลัยราชภัฏสกลนคร กำลังศึกษาและทำวิทยานิพนธ์ เรื่อง “การพัฒนา
ตัวบ่งชี้ภาวะผู้นำทางวิชาการสำหรับครูปฐมวัย สังกัดสำนักงานเขตพื้นที่การศึกษาประถมศึกษา
ในภาคตะวันออกเฉียงเหนือ” ซึ่งเป็นส่วนหนึ่งของการศึกษาตามหลักสูตรปรัชญาดุษฎีบัณฑิต
(ปร.ด.) โดยมี ผู้ช่วยศาสตราจารย์ ดร.วาโร เฟิงสวัสดิ์ เป็นประธานกรรมการที่ปรึกษาวิทยานิพนธ์
รองศาสตราจารย์ ดร.ศักดิ์ไทย สุรกิจบวร และผู้ช่วยศาสตราจารย์ ดร.วัลลิกา ฉลากบาง เป็นกรรมการ
ที่ปรึกษาวิทยานิพนธ์

มหาวิทยาลัยราชภัฏสกลนคร ได้พิจารณาแล้วเห็นว่าท่านเป็นผู้มีความรู้
ความสามารถและเชี่ยวชาญในเรื่องดังกล่าว จึงขอความอนุเคราะห์ท่านเป็นผู้เชี่ยวชาญในการ
พิจารณาตรวจสอบเครื่องมือการทำวิทยานิพนธ์และประเมินเครื่องมือการทำวิทยานิพนธ์ที่ผู้วิจัยได้
จัดทำขึ้น

จึงเรียนมาเพื่อโปรดพิจารณา หวังเป็นอย่างยิ่งว่าคงได้รับความอนุเคราะห์จากท่าน
ด้วยดี และขอขอบคุณมา ณ โอกาสนี้

ขอแสดงความนับถือ

(ดร.กิตติชัย โสพันนา)

ผู้อำนวยการโครงการจัดตั้งบัณฑิตวิทยาลัย ปฏิบัติราชการแทน
อธิการบดีมหาวิทยาลัยราชภัฏสกลนคร

โครงการจัดตั้งบัณฑิตวิทยาลัย

โทร. ๐ ๔๒๗๔ ๓๗๓๘

โทรสาร ๐ ๔๒๗๗ ๐๐๓๒



ที่ ศธ ๐๕๔๒.๑๒/ว ๒๗๒

มหาวิทยาลัยราชภัฏสกลนคร

๖๘๐ หมู่ ๑๑ ถนนสกลนคร - อุดรธานี

อำเภอเมือง จังหวัดสกลนคร ๔๗๐๐๐

๑๐ มีนาคม ๒๕๕๕

เรื่อง ขอความอนุเคราะห์เป็นผู้เชี่ยวชาญตรวจสอบเครื่องมือการวิจัย

เรียน ผู้อำนวยการโรงเรียนบ้านอากาศ

- สิ่งที่ส่งมาด้วย
๑. กรอบแนวคิดการวิจัย และนิยามศัพท์เฉพาะ จำนวน ๑ ชุด
 ๒. เครื่องมือการวิจัย จำนวน ๑ ชุด
 ๓. แบบประเมินเครื่องมือการวิจัย จำนวน ๑ ชุด

ด้วย นางวันเพ็ญ นันทะศรี นักศึกษาปริญญาเอก สาขาวิชาการบริหารและ
พัฒนาการศึกษา มหาวิทยาลัยราชภัฏสกลนคร กำลังศึกษาและทำวิทยานิพนธ์ เรื่อง “การพัฒนา
ตัวบ่งชี้ภาวะผู้นำทางวิชาการสำหรับครูปฐมวัย สังกัดสำนักงานเขตพื้นที่การศึกษาประถมศึกษา
ในภาคตะวันออกเฉียงเหนือ” ซึ่งเป็นส่วนหนึ่งของการศึกษาตามหลักสูตรปรัชญาดุษฎีบัณฑิต
(ปร.ด.) โดยมี ผู้ช่วยศาสตราจารย์ ดร.วาโร เพ็งสวัสดิ์ เป็นประธานกรรมการที่ปรึกษาวิทยานิพนธ์
รองศาสตราจารย์ ดร.ศักดิ์ไทย สุรกิจบวร และผู้ช่วยศาสตราจารย์ ดร.วัลลิกา ฉลากบาง เป็นกรรมการ
ที่ปรึกษาวิทยานิพนธ์

มหาวิทยาลัยราชภัฏสกลนคร ได้พิจารณาแล้วเห็นว่าท่านเป็นผู้มีความรู้
ความสามารถและเชี่ยวชาญในเรื่องดังกล่าว จึงขอความอนุเคราะห์ท่านเป็นผู้เชี่ยวชาญในการ
พิจารณาตรวจสอบเครื่องมือการทำวิทยานิพนธ์และประเมินเครื่องมือการทำวิทยานิพนธ์ที่ผู้วิจัยได้
จัดทำขึ้น

จึงเรียนมาเพื่อโปรดพิจารณา หวังเป็นอย่างยิ่งว่าคงได้รับความอนุเคราะห์จากท่าน
ด้วยดี และขอขอบคุณมา ณ โอกาสนี้

ขอแสดงความนับถือ

(ดร.กิตติชัย โสพันนา)

ผู้อำนวยการโครงการจัดตั้งบัณฑิตวิทยาลัย ปฏิบัติราชการแทน
อธิการบดีมหาวิทยาลัยราชภัฏสกลนคร

โครงการจัดตั้งบัณฑิตวิทยาลัย

โทร. ๐ ๔๒๗๔ ๓๗๓๘

โทรสาร ๐ ๔๒๙๗ ๐๐๓๒



ที่ ศธ ๐๕๔๒.๑๒/ว ๒๗๒

มหาวิทยาลัยราชภัฏสกลนคร
๖๘๐ หมู่ ๑๑ ถนนสกลนคร - อุดรธานี
อำเภอเมือง จังหวัดสกลนคร ๔๗๐๐๐

๑๐ มีนาคม ๒๕๕๕

เรื่อง ขอบความอนุเคราะห์เป็นผู้เชี่ยวชาญตรวจสอบเครื่องมือการวิจัย

เรียน นายเล็ก อุณาพรหม

- สิ่งที่ส่งมาด้วย
๑. กรอบแนวคิดการวิจัย และนิยามศัพท์เฉพาะ จำนวน ๑ ชุด
 ๒. เครื่องมือการวิจัย จำนวน ๑ ชุด
 ๓. แบบประเมินเครื่องมือการวิจัย จำนวน ๑ ชุด

ด้วย นางวันเพ็ญ นันทะศรี นักศึกษาปริญญาเอก สาขาวิชาการบริหารและ
พัฒนาการศึกษา มหาวิทยาลัยราชภัฏสกลนคร กำลังศึกษาและทำวิทยานิพนธ์ เรื่อง “การพัฒนา
ตัวบ่งชี้ภาวะผู้นำทางวิชาการสำหรับครูปฐมวัย สังกัดสำนักงานเขตพื้นที่การศึกษาประถมศึกษา
ในภาคตะวันออกเฉียงเหนือ” ซึ่งเป็นส่วนหนึ่งของการศึกษาตามหลักสูตรปรัชญาดุษฎีบัณฑิต
(ปร.ด.) โดยมี ผู้ช่วยศาสตราจารย์ ดร.วาโร เพ็งสวัสดิ์ เป็นประธานกรรมการที่ปรึกษาวิทยานิพนธ์
รองศาสตราจารย์ ดร.ศักดิ์ไทย สุรกิจบวร และผู้ช่วยศาสตราจารย์ ดร.วัลลภา ฉลาภบาง เป็นกรรมการ
ที่ปรึกษาวิทยานิพนธ์

มหาวิทยาลัยราชภัฏสกลนคร ได้พิจารณาแล้วเห็นว่าท่านเป็นผู้มีความรู้
ความสามารถและเชี่ยวชาญในเรื่องดังกล่าว จึงขอความอนุเคราะห์ท่านเป็นผู้เชี่ยวชาญในการ
พิจารณาตรวจสอบเครื่องมือการทำวิทยานิพนธ์และประเมินเครื่องมือการทำวิทยานิพนธ์ที่ผู้วิจัยได้
จัดทำขึ้น

จึงเรียนมาเพื่อโปรดพิจารณา หวังเป็นอย่างยิ่งว่าจะได้รับความอนุเคราะห์จากท่าน
ด้วยดี และขอขอบคุณมา ณ โอกาสนี้

ขอแสดงความนับถือ

(ดร.กิตติชัย โสพันนา)

ผู้อำนวยการโครงการจัดตั้งบัณฑิตวิทยาลัย ปฏิบัติราชการแทน
อธิการบดีมหาวิทยาลัยราชภัฏสกลนคร

โครงการจัดตั้งบัณฑิตวิทยาลัย

โทร. ๐ ๔๒๗๔ ๓๗๓๘

โทรสาร ๐ ๔๒๗๗ ๐๐๓๒



ที่ ศธ ๐๕๔๒.๑๒/ว ๒๗๒

มหาวิทยาลัยราชภัฏสกลนคร
๖๘๐ หมู่ ๑๑ ถนนสกลนคร - อุดรธานี
อำเภอเมือง จังหวัดสกลนคร ๔๗๐๐๐

๑๐ มีนาคม ๒๕๕๕

เรื่อง ขอบความอนุเคราะห์เป็นผู้เชี่ยวชาญตรวจสอบเครื่องมือการวิจัย

เรียน นางอนงค์ รอดแสน

สิ่งที่ส่งมาด้วย ๑. กรอบแนวคิดการวิจัย และนิยามศัพท์เฉพาะ จำนวน ๑ ชุด
๒. เครื่องมือการวิจัย จำนวน ๑ ชุด
๓. แบบประเมินเครื่องมือการวิจัย จำนวน ๑ ชุด

ด้วย นางวันเพ็ญ นันทะศรี นักศึกษาปริญญาเอก สาขาวิชาการบริหารและ
พัฒนาการศึกษา มหาวิทยาลัยราชภัฏสกลนคร กำลังศึกษาและทำวิทยานิพนธ์ เรื่อง “การพัฒนา
ตัวบ่งชี้ภาวะผู้นำทางวิชาการสำหรับครูปฐมวัย สังกัดสำนักงานเขตพื้นที่การศึกษาประถมศึกษา
ในภาคตะวันออกเฉียงเหนือ” ซึ่งเป็นส่วนหนึ่งของการศึกษาตามหลักสูตรปรัชญาดุษฎีบัณฑิต
(ปร.ด.) โดยมี ผู้ช่วยศาสตราจารย์ ดร.วาโร เฟื่องสวัสดิ์ เป็นประธานกรรมการที่ปรึกษาวิทยานิพนธ์
รองศาสตราจารย์ ดร.ศักดิ์ไทย สุรกิจบวร และผู้ช่วยศาสตราจารย์ ดร.วัลลภ ฌลาบาง เป็นกรรมการ
ที่ปรึกษาวิทยานิพนธ์

มหาวิทยาลัยราชภัฏสกลนคร ได้พิจารณาแล้วเห็นว่าท่านเป็นผู้มีความรู้
ความสามารถและเชี่ยวชาญในเรื่องดังกล่าว จึงขอความอนุเคราะห์ท่านเป็นผู้เชี่ยวชาญในการ
พิจารณาตรวจสอบเครื่องมือการทำวิทยานิพนธ์และประเมินเครื่องมือการทำวิทยานิพนธ์ที่ผู้วิจัยได้
จัดทำขึ้น

จึงเรียนมาเพื่อโปรดพิจารณา หวังเป็นอย่างยิ่งว่าจะได้รับความอนุเคราะห์จากท่าน
ด้วยดี และขอขอบคุณมา ณ โอกาสนี้

ขอแสดงความนับถือ

(ดร.กิตติชัย โสพันนา)

ผู้อำนวยการโครงการจัดตั้งบัณฑิตวิทยาลัย ปฏิบัติราชการแทน
อธิการบดีมหาวิทยาลัยราชภัฏสกลนคร

โครงการจัดตั้งบัณฑิตวิทยาลัย

โทร. ๐ ๔๒๗๔ ๓๗๓๘

โทรสาร ๐ ๔๒๗๗ ๐๐๓๒



ที่ ศธ ๐๕๔๒.๑๒/ว ๒๗๒

มหาวิทยาลัยราชภัฏสกลนคร
๖๘๐ หมู่ ๑๑ ถนนสกลนคร - อุดรธานี
อำเภอเมือง จังหวัดสกลนคร ๔๗๐๐๐

๑๐ มีนาคม ๒๕๕๕

เรื่อง ขอบความอนุเคราะห์เป็นผู้เชี่ยวชาญตรวจสอบเครื่องมือการวิจัย

เรียน นางสิรินันท์ ธาคุโน

- สิ่งที่ส่งมาด้วย
๑. กรอบแนวคิดการวิจัย และนิยามศัพท์เฉพาะ จำนวน ๑ ชุด
 ๒. เครื่องมือการวิจัย จำนวน ๑ ชุด
 ๓. แบบประเมินเครื่องมือการวิจัย จำนวน ๑ ชุด

ด้วย นางวันเพ็ญ นันทะศรี นักศึกษาปริญญาเอก สาขาวิชาการบริหารและพัฒนาศึกษา มหาวิทยาลัยราชภัฏสกลนคร กำลังศึกษาและทำวิทยานิพนธ์ เรื่อง “การพัฒนาตัวบ่งชี้ภาวะผู้นำทางวิชาการสำหรับครูปฐมวัย สังกัดสำนักงานเขตพื้นที่การศึกษาประถมศึกษาในภาคตะวันออกเฉียงเหนือ” ซึ่งเป็นส่วนหนึ่งของการศึกษาตามหลักสูตรปรัชญาดุษฎีบัณฑิต (ปร.ด.) โดยมี ผู้ช่วยศาสตราจารย์ ดร.วาโร พึ่งสวัสดิ์ เป็นประธานกรรมการที่ปรึกษาวิทยานิพนธ์ รองศาสตราจารย์ ดร.ศักดิ์ไทย สุรกิจบวร และผู้ช่วยศาสตราจารย์ ดร.วัลลิกา ฉลากบาง เป็นกรรมการที่ปรึกษาวิทยานิพนธ์

มหาวิทยาลัยราชภัฏสกลนคร ได้พิจารณาแล้วเห็นว่าท่านเป็นผู้มีความรู้ความสามารถและเชี่ยวชาญในเรื่องดังกล่าว จึงขอความอนุเคราะห์ท่านเป็นผู้เชี่ยวชาญในการพิจารณาตรวจสอบเครื่องมือการทำวิทยานิพนธ์และประเมินเครื่องมือการทำวิทยานิพนธ์ที่ผู้วิจัยได้จัดทำขึ้น

จึงเรียนมาเพื่อโปรดพิจารณา หวังเป็นอย่างยิ่งว่าจะได้รับความอนุเคราะห์จากท่านด้วยดี และขอขอบคุณมา ณ โอกาสนี้

ขอแสดงความนับถือ

(ดร.กิตติชัย โสพันนา)

ผู้อำนวยการโครงการจัดตั้งบัณฑิตวิทยาลัย ปฏิบัติราชการแทน
อธิการบดีมหาวิทยาลัยราชภัฏสกลนคร

โครงการจัดตั้งบัณฑิตวิทยาลัย

โทร. ๐ ๔๒๗๔ ๓๗๓๘

โทรสาร ๐ ๔๒๗๗ ๐๐๓๒



ที่ ศธ ๐๕๔๒.๑๒/ว ๒๗๒

มหาวิทยาลัยราชภัฏสกลนคร

๖๘๐ หมู่ ๑๑ ถนนสกลนคร - อุดรธานี

อำเภอเมือง จังหวัดสกลนคร ๔๗๐๐๐

๑๐ มีนาคม ๒๕๕๕

เรื่อง ขอบความอนุเคราะห์เป็นผู้เชี่ยวชาญตรวจสอบเครื่องมือการวิจัย

เรียน นางสาวสมคิด ช่วยจันทร์ดี

- สิ่งที่ส่งมาด้วย
๑. กรอบแนวคิดการวิจัย และนิยามศัพท์เฉพาะ จำนวน ๑ ชุด
 ๒. เครื่องมือการวิจัย จำนวน ๑ ชุด
 ๓. แบบประเมินเครื่องมือการวิจัย จำนวน ๑ ชุด

ด้วย นางวันเพ็ญ นันทะศรี นักศึกษาปริญญาเอก สาขาวิชาการบริหารและ
พัฒนาการศึกษา มหาวิทยาลัยราชภัฏสกลนคร กำลังศึกษาและทำวิทยานิพนธ์ เรื่อง “การพัฒนา
ตัวบ่งชี้ภาวะผู้นำทางวิชาการสำหรับครูปฐมวัย สังกัดสำนักงานเขตพื้นที่การศึกษาประถมศึกษา
ในภาคตะวันออกเฉียงเหนือ” ซึ่งเป็นส่วนหนึ่งของการศึกษาตามหลักสูตรปรัชญาดุษฎีบัณฑิต
(ปร.ด.) โดยมี ผู้ช่วยศาสตราจารย์ ดร.วาโร เฟิงสวัสดิ์ เป็นประธานกรรมการที่ปรึกษาวิทยานิพนธ์
รองศาสตราจารย์ ดร.ศักดิ์ไทย สุรกิจบวร และผู้ช่วยศาสตราจารย์ ดร.วัลลิกา ฉลากบาง เป็นกรรมการ
ที่ปรึกษาวิทยานิพนธ์

มหาวิทยาลัยราชภัฏสกลนคร ได้พิจารณาแล้วเห็นว่าท่านเป็นผู้มีความรู้
ความสามารถและเชี่ยวชาญในเรื่องดังกล่าว จึงขอความอนุเคราะห์ท่านเป็นผู้เชี่ยวชาญในการ
พิจารณาตรวจสอบเครื่องมือการทำวิทยานิพนธ์และประเมินเครื่องมือการทำวิทยานิพนธ์ที่ผู้วิจัยได้
จัดทำขึ้น

จึงเรียนมาเพื่อโปรดพิจารณา หวังเป็นอย่างยิ่งว่าคงได้รับความอนุเคราะห์จากท่าน
ด้วยดี และขอขอบคุณมา ณ โอกาสนี้

ขอแสดงความนับถือ

(ดร.กิตติชัย ไสพินนา)

ผู้อำนวยการโครงการจัดตั้งบัณฑิตวิทยาลัย ปฏิบัติราชการแทน
อธิการบดีมหาวิทยาลัยราชภัฏสกลนคร

โครงการจัดตั้งบัณฑิตวิทยาลัย

โทร. ๐ ๔๒๗๔ ๓๗๓๘

โทรสาร ๐ ๔๒๗๗ ๐๐๓๒

ภาคผนวก ค

แบบสัมภาษณ์ผู้ทรงคุณวุฒิและศึกษาโรงเรียนดีเด่น

มหาวิทยาลัยราชภัฏสุราษฎร์ธานี

แบบสัมภาษณ์ผู้ทรงคุณวุฒิ
เกี่ยวกับตัวบ่งชี้ภาวะผู้นำทางวิชาการสำหรับครูปฐมวัย
สังกัดสำนักงานเขตพื้นที่การศึกษาประถมศึกษา ในภาคตะวันออกเฉียงเหนือ

ประกอบกรวิจัย เรื่อง การพัฒนาตัวบ่งชี้ภาวะผู้นำทางวิชาการสำหรับครูปฐมวัย
 สังกัดสำนักงานเขตพื้นที่การศึกษาประถมศึกษา
 ในภาคตะวันออกเฉียงเหนือ

ผู้วิจัย

นางวันเพ็ญ นันทะศรี

นักศึกษาคณะศึกษาศาสตร์ สาขาวิชาการบริหารและพัฒนาการศึกษา

บัณฑิตวิทยาลัย คณะครุศาสตร์ มหาวิทยาลัยราชภัฏสกลนคร

อาจารย์ที่ปรึกษา

ผู้ช่วยศาสตราจารย์ ดร.วาโร พึ่งสวัสดิ์

ประธานที่ปรึกษา

รองศาสตราจารย์ ดร.ศักดิ์ไทย สุรกิจบวร

อาจารย์ที่ปรึกษาร่วม

ผู้ช่วยศาสตราจารย์ ดร.วัลลิกา ฉลากบาง

อาจารย์ที่ปรึกษาร่วม

ชื่อผู้ให้สัมภาษณ์

ตำแหน่งหน้าที่หน่วยงาน

.....หมายเลขโทรศัพท์.....

วันสัมภาษณ์ วันที่เดือนพ.ศ.เวลา.....ถึงน.

คำชี้แจง

1. ในการสัมภาษณ์ครั้งนี้ ผู้วิจัยมีวัตถุประสงค์เพื่อสอบถามความคิดเห็นจากผู้ทรงคุณวุฒิ ผู้บริหารโรงเรียนและครู เกี่ยวกับตัวบ่งชี้ภาวะผู้นำทางวิชาการสำหรับครูปฐมวัย สังกัดสำนักงานเขตพื้นที่การศึกษาประถมศึกษา ในภาคตะวันออกเฉียงเหนือ ซึ่งผู้วิจัยจะใช้เป็นแนวทางในการจัดทำกรอบแนวคิดการวิจัยต่อไป

2. รูปแบบของแบบสัมภาษณ์ เป็นแบบสัมภาษณ์แบบมีโครงสร้าง (Structured Interview) ซึ่งผู้วิจัยได้สรุปประเด็นปัญหาสำคัญที่จะสัมภาษณ์ และเรียนให้ผู้ให้สัมภาษณ์ได้ทราบล่วงหน้า พร้อมกับนัดหมายวัน เวลาที่จะสัมภาษณ์ ไม่น้อยกว่า 1 สัปดาห์

3. ลักษณะของการสัมภาษณ์ จะใช้เวลาสัมภาษณ์ประมาณ 1 ชั่วโมง โดยผู้วิจัยจะขอ อนุญาตฉบับที่คำให้สัมภาษณ์ พร้อมทั้งบันทึกเสียงไปพร้อมกันไปด้วย

4. การสรุปคำให้สัมภาษณ์ ผู้วิจัยจะสรุปประเด็นสำคัญให้ผู้ให้สัมภาษณ์ได้ทราบหลังจากเสร็จสิ้นการสัมภาษณ์ และจะสรุปผลการของการสัมภาษณ์แต่ละครั้งในวันที่ทำการสัมภาษณ์ ทุกครั้ง

5. คำให้สัมภาษณ์ทั้งหมดผู้วิจัยจะนำไปใช้เพื่อประโยชน์สำหรับการวิจัยครั้งนี้เท่านั้น

1.4 ข้อเสนอแนะเพิ่มเติม

.....

.....

.....

.....

.....

กราบขอบพระคุณอย่างสูงในความอนุเคราะห์

นางวันเพ็ญ นันทะศรี

นักศึกษาปริญญาเอก สาขาวิชาการบริหารและพัฒนการศึกษา

มหาวิทยาลัยราชภัฏสกลนคร

มหาวิทยาลัยราชภัฏสกลนคร

แบบสัมภาษณ์โรงเรียนดีเด่น
เกี่ยวกับตัวบ่งชี้ภาวะผู้นำทางวิชาการสำหรับครูปฐมวัย
สังกัดสำนักงานเขตพื้นที่การศึกษาประถมศึกษา ในภาคตะวันออกเฉียงเหนือ

ประกอบกรวิจัย เรื่อง การพัฒนาตัวบ่งชี้ภาวะผู้นำทางวิชาการสำหรับครูปฐมวัย
 สังกัดสำนักงานเขตพื้นที่การศึกษาประถมศึกษา
 ในภาคตะวันออกเฉียงเหนือ

ผู้วิจัย

นางวันเพ็ญ นันทะศรี

นักศึกษาคุษฎิบัณฑิต สาขาวิชาการบริหารและพัฒนาการศึกษา

บัณฑิตวิทยาลัย คณะครุศาสตร์ มหาวิทยาลัยราชภัฏสกลนคร

อาจารย์ที่ปรึกษา

ผู้ช่วยศาสตราจารย์ ดร.วาโร เพ็งสวัสดิ์

รองศาสตราจารย์ ดร.ศักดิ์ไทย สุรกิจบวร

ผู้ช่วยศาสตราจารย์ ดร.วัลลิกา ฉลากบาง

ประธานที่ปรึกษา

อาจารย์ที่ปรึกษาร่วม

อาจารย์ที่ปรึกษาร่วม

ชื่อผู้ให้สัมภาษณ์

ตำแหน่งหน้าที่หน่วยงาน

.....หมายเลขโทรศัพท์.....

วันสัมภาษณ์ วันที่เดือนพ.ศ.เวลา.....ถึงน.

คำชี้แจง

1. ในการสัมภาษณ์ครั้งนี้ ผู้วิจัยมีวัตถุประสงค์เพื่อสอบถามความคิดเห็นจากผู้ทรงคุณวุฒิ ผู้บริหารโรงเรียนและครู เกี่ยวกับตัวบ่งชี้ภาวะผู้นำทางวิชาการสำหรับครูปฐมวัย สังกัดสำนักงาน เขตพื้นที่การศึกษาประถมศึกษา ในภาคตะวันออกเฉียงเหนือ ซึ่งผู้วิจัยจะใช้เป็นแนวทางในการ จัดทำกรอบแนวคิดการวิจัยต่อไป

2. รูปแบบของแบบสัมภาษณ์ เป็นแบบสัมภาษณ์แบบมีโครงสร้าง (Structured Interview) ซึ่งผู้วิจัยได้สรุปประเด็นปัญหาสำคัญที่จะสัมภาษณ์ และเรียนให้ผู้ให้สัมภาษณ์ได้ ทราบล่วงหน้า พร้อมกับนัดหมายวัน เวลาที่จะสัมภาษณ์ ไม่น้อยกว่า 1 สัปดาห์

3. ลักษณะของการสัมภาษณ์ จะใช้เวลาสัมภาษณ์ประมาณ 1 ชั่วโมง โดยผู้วิจัยจะขอ อนุญาตจดบันทึกคำให้สัมภาษณ์ พร้อมทั้งบันทึกเสียงไปพร้อมกันไปด้วย

4. การสรุปคำให้สัมภาษณ์ ผู้วิจัยจะสรุปประเด็นสำคัญให้ผู้ให้สัมภาษณ์ได้ทราบหลังจาก เสร็จสิ้นการสัมภาษณ์ และจะสรุปผลการของการสัมภาษณ์แต่ละครั้งในวันที่ทำการสัมภาษณ์ ทุกครั้ง

5. คำให้สัมภาษณ์ทั้งหมดผู้วิจัยจะนำไปใช้เพื่อประโยชน์สำหรับการวิจัยครั้งนี้เท่านั้น

1.4 ข้อเสนอแนะเพิ่มเติม

.....

.....

.....

.....

.....

กราบขอพระคุณอย่างสูงในความอนุเคราะห์

นางวันเพ็ญ นันทะศรี

นักศึกษาปริญญาเอก สาขาวิชาการบริหารและพัฒนาศึกษา

มหาวิทยาลัยราชภัฏสกลนคร

มหาวิทยาลัยราชภัฏสกลนคร

ผลการพัฒนาตัวบ่งชี้ภาวะผู้นำทางวิชาการสำหรับครูปฐมวัย สังกัดสำนักงานเขตพื้นที่การศึกษาประถมศึกษาในภาคตะวันออกเฉียงเหนือ

องค์ประกอบหลัก	ร่างองค์ประกอบย่อย เดิม	ผลการพัฒนาโดยผู้ทรงคุณวุฒิ		ตัวบ่งชี้ภาวะผู้นำทางวิชาการสำหรับครูปฐมวัย
		องค์ประกอบย่อย ปรับเปลี่ยน	องค์ประกอบ ย่อยเพิ่มเติม	
1. การบริหารจัดการ หลักสูตรและการจัดการ เรียนรู้ปฐมวัย	1. การเตรียมความพร้อม ของสถานศึกษา			
	2. การจัดทำหลักสูตร สถานศึกษา	- การจัดทำหลักสูตร สถานศึกษาปฐมวัย		1) มีความตระหนักถึงความสำคัญในการจัดทำหลักสูตรสถานศึกษาปฐมวัย 2) ศึกษาหลักสูตรการศึกษาปฐมวัยและมีส่วนร่วมในการกำหนดวิสัยทัศน์ การกิจ เป้าหมายในการจัดการศึกษาปฐมวัยของสถานศึกษา 3) สร้างและพัฒนาหลักสูตรโดยมีเนื้อหาที่สอดคล้องกับหลักสูตรแกนกลางและ ท้องถิ่น 4) จัดเตรียมแหล่งเรียนรู้ทั้งภายในและภายนอกสถานศึกษาให้มีความ หลากหลายและเหมาะสมกับวัยของเด็กปฐมวัย 5) จัดทำหน่วยการจัดประสบการณ์ที่สอดคล้องกับสภาพและความต้องการของ ชุมชน ท้องถิ่น 6) จัดทำระบบการประเมินพัฒนาการของเด็กปฐมวัยที่เน้นการประเมินตาม สภาพจริง 7) จัดทำระบบข้อมูลสารสนเทศและนำสารสนเทศมาใช้ในการสร้างหลักสูตร สถานศึกษาปฐมวัย

ผลการพัฒนาตัวบ่งชี้ภาวะผู้นำทางวิชาการสำหรับครูปฐมวัย สังกัดสำนักงานเขตพื้นที่การศึกษาประถมศึกษาในภาคตะวันออกเฉียงเหนือ (ต่อ)

องค์ประกอบหลัก	ร่างองค์ประกอบย่อยเดิม	ผลการพัฒนาโดยผู้ทรงคุณวุฒิ		ตัวบ่งชี้ภาวะผู้นำทางวิชาการสำหรับครูปฐมวัย
		องค์ประกอบย่อย ปรับใหม่	องค์ประกอบย่อย เพิ่มเติม	
1. การบริหารจัดการ หลักสูตรและการจัดการ เรียนรู้ปฐมวัย (ต่อ)	3. การวางแผนดำเนินการใช้ หลักสูตร			
	4. การดำเนินการใช้ หลักสูตร	- การใช้หลักสูตร สถานศึกษาปฐมวัย		8) วางแผนระดมทรัพยากรมาใช้ในการบริหารจัดการหลักสูตร สถานศึกษาปฐมวัย 9) ใช้แผนการจัดประสบการณ์ที่สอดคล้องกับหลักสูตรการศึกษา ปฐมวัย และสามารถจัดประสบการณ์การเรียนรู้ที่หลากหลาย สอดคล้องกับความแตกต่างระหว่างบุคคล 10) จัดประสบการณ์การเรียนรู้ โดยบูรณาการผ่านการเล่นและ ประสบการณ์ตรง 11) ใช้แหล่งเรียนรู้ทั้งภายในและภายนอกสถานศึกษาอย่างหลากหลาย และเหมาะสมกับวัยของเด็กปฐมวัย 12) ทำวิจัยเพื่อแก้ปัญหาและพัฒนาเด็กปฐมวัย

ผลการพัฒนาตัวบ่งชี้ภาวะผู้นำทางวิชาการสำหรับครูปฐมวัย สังกัดสำนักงานเขตพื้นที่การศึกษาประถมศึกษาในภาคตะวันออกเฉียงเหนือ (ต่อ)

องค์ประกอบหลัก	ร่างองค์ประกอบย่อยเดิม	ผลการพัฒนาโดยผู้ทรงคุณวุฒิ		ตัวบ่งชี้ภาวะผู้นำทางวิชาการสำหรับครูปฐมวัย
		องค์ประกอบย่อยปรับปรุงใหม่	องค์ประกอบย่อยเพิ่มเติม	
1. การบริหารจัดการ หลักสูตรและการจัดการเรียนรู้ปฐมวัย (ต่อ)	5. การนิเทศ กำกับ ติดตาม และประเมินผล	- การนิเทศ กำกับ ติดตาม ประเมินผล สรุปผลและปรับปรุงแก้ไข การบริหารหลักสูตรสถานศึกษาปฐมวัย		13) จัดทำแผนงานและโครงการการนิเทศ กำกับ ติดตาม และประเมินผลโดยใช้ข้อมูลสารสนเทศ 14) สร้างเครือข่ายการเรียนรู้ทั้งในและนอกสถานศึกษา 15) จัดการประเมินผลการนิเทศและรายงานผลการนิเทศ 16) ดำเนินการประเมินคุณภาพภายในอย่างเป็นระบบ 17) สรุปและประเมินผลการใช้หลักสูตรสถานศึกษาปฐมวัย 18) รายงานผลการดำเนินงานบริหารจัดการหลักสูตรสถานศึกษาปฐมวัยให้ผู้เกี่ยวข้องทราบ 19) ปรับปรุงและพัฒนาแผนพัฒนาคุณภาพการศึกษาและหลักสูตรสถานศึกษาปฐมวัย 20) จัดทำแผนพัฒนาคุณภาพการศึกษาโดยกำหนดวิสัยทัศน์ภารกิจและเป้าหมายรวมทั้งยุทธศาสตร์การพัฒนาในปีต่อไป 21) จัดทำสารนิทัศน์ (ข้อมูลพัฒนาการของนักเรียน)และนำมาไตร่ตรองเพื่อใช้ประโยชน์ในการพัฒนาเด็กปฐมวัย
	6. การสรุปผลการดำเนินการบริหารจัดการหลักสูตรสถานศึกษา			
	7. การปรับปรุงและพัฒนากระบวนการบริหาร			

ผลการพัฒนาตัวบ่งชี้ภาวะผู้นำทางวิชาการสำหรับครูปฐมวัย สังกัดสำนักงานเขตพื้นที่การศึกษาประถมศึกษาในภาคตะวันออกเฉียงเหนือ (ต่อ)

องค์ประกอบหลัก	ร่างองค์ประกอบย่อยเดิม	ผลการพัฒนาโดยผู้ทรงคุณวุฒิ		ตัวบ่งชี้ภาวะผู้นำทางวิชาการสำหรับครูปฐมวัย
		องค์ประกอบย่อย ปรับใหม่	องค์ประกอบย่อย เพิ่มเติม	
2. การพัฒนาครูปฐมวัย	1. ผู้นำพัฒนาเพื่อนครู	- การเป็นผู้นำพัฒนา เพื่อนครูปฐมวัย		22) เป็นผู้ที่มีมนุษยสัมพันธ์ที่ดีสามารถปรับตัวเข้ากับผู้อื่นได้อย่างเหมาะสม 23) เป็นผู้ให้บริการแหล่งศึกษา ค้นคว้า วิจัยประสานความร่วมมือกับบุคคล หรือองค์กรต่าง ๆ 24) ประชาสัมพันธ์การดำเนินงานของโรงเรียน/เครือข่าย แก่ผู้เกี่ยวข้อง 25) สนทนาและสื่อสารอย่างสร้างสรรค์ 26) พัฒนาวิชาชีพครูให้กับเพื่อนร่วมงาน 27) มีส่วนร่วมในการเปลี่ยนแปลงเพื่อเพิ่มประสิทธิภาพและการพัฒนา โรงเรียนและเครือข่ายโรงเรียน 28) ให้ความช่วยเหลือให้คำแนะนำแก่เพื่อนครู 29) ส่งเสริมและสนับสนุนให้เพื่อนครูปฐมวัยทำวิจัยเพื่อพัฒนาเด็กปฐมวัย 30) กำหนดเป้าหมายที่ชัดเจนในการพัฒนาวิชาชีพของตนเองและเพื่อนครู 31) เป็นผู้ที่มุ่งมั่นตั้งใจต่อการพัฒนาวิชาชีพครูอย่างต่อเนื่อง

ผลการพัฒนาตัวบ่งชี้ภาวะผู้นำทางวิชาการสำหรับครูปฐมวัย สังกัดสำนักงานเขตพื้นที่การศึกษาประถมศึกษาในภาคตะวันออกเฉียงเหนือ (ต่อ)

องค์ประกอบหลัก	ร่างองค์ประกอบย่อยเดิม	ผลการพัฒนาโดยผู้ทรงคุณวุฒิ		ตัวบ่งชี้ภาวะผู้นำทางวิชาการสำหรับครูปฐมวัย
		องค์ประกอบย่อย ปรับเปลี่ยน	องค์ประกอบย่อย เพิ่มเติม	
2. การพัฒนาครูปฐมวัย (ต่อ)	2. การพัฒนาตนเอง	- การพัฒนาตนเอง		32) มีความรักและศรัทธาในวิชาชีพ 33) มีวินัยและความรับผิดชอบในวิชาชีพ 34) ดำรงชีวิตได้อย่างเหมาะสม 35) ประพฤติตนเป็นแบบอย่างที่ดี 36) เป็นบุคคลแห่งการเปลี่ยนแปลง 37) ปฏิบัติกิจกรรมทางวิชาการที่เกี่ยวข้องกับการพัฒนาวิชาชีพอยู่เสมอ 38) ตัดสินใจปฏิบัติกิจกรรมต่าง ๆ โดยคำนึงผลที่เกิดกับเด็กปฐมวัย 39) มุ่งพัฒนาเด็กปฐมวัยให้เต็มตามศักยภาพ 40) พัฒนาแผนการสอนให้สามารถปฏิบัติได้ผลจริง 41) แต่งกายสุภาพเรียบร้อยเหมาะสม 42) พุดจา ไพเราะ สุภาพอ่อนโยน มีความสุขุมเยือกเย็นและแก้ไข ปัญหาด้วยเหตุผล 43) มีความภาคภูมิใจในวิชาชีพครู 44) ศึกษาค้นคว้าหาความรู้ ติดตามองค์ความรู้ใหม่ๆ ทางวิชาการในเรื่อง ของการศึกษาปฐมวัยและวิชาชีพครู 45) สร้างองค์ความรู้และนวัตกรรมในการพัฒนาองค์กรและวิชาชีพ 46) แลกเปลี่ยนความคิดเห็นและสร้างเครือข่าย 47) มีบุคลิกภาพที่เหมาะสมกับการเป็นครูปฐมวัย 48) สร้างความสัมพันธ์และความร่วมมือกับชุมชนเพื่อการจัดการเรียนรู้

ผลการพัฒนาตัวบ่งชี้ภาวะผู้นำทางวิชาการสำหรับครูปฐมวัย สังกัดสำนักงานเขตพื้นที่การศึกษาประถมศึกษาในภาคตะวันออกเฉียงเหนือ (ต่อ)

องค์ประกอบหลัก	ร่างองค์ประกอบย่อยเดิม	ผลการพัฒนาโดยผู้ทรงคุณวุฒิ		ตัวบ่งชี้ภาวะผู้นำทางวิชาการสำหรับครูปฐมวัย
		องค์ประกอบย่อยปรับปรุงใหม่	องค์ประกอบย่อยเพิ่มเติม	
2. การพัฒนาครูปฐมวัย (ต่อ)	3. การเป็นผู้นำทางการเรียนการสอน	- การเป็นผู้นำในการจัดประสบการณ์การเรียนการสอนสำหรับเด็กปฐมวัย		49) ออกแบบกิจกรรมการเรียนรู้อย่างหลากหลายเหมาะสมสอดคล้องกับวัยและความต้องการของเด็กปฐมวัยและชุมชน 50) จัดทำแผนการจัดประสบการณ์อย่างเป็นระบบโดยบูรณาการอย่างสอดคล้องเชื่อมโยงกัน 51) บริหารจัดการชั้นเรียนเพื่อสร้างวินัยเชิงบวก 52) จัดประสบการณ์การเรียนการสอนที่หลากหลาย 53) จัดประสบการณ์การเรียนการสอนโดยเน้นเด็กปฐมวัยเป็นสำคัญ 54) ใช้หลักจิตวิทยาในการจัดประสบการณ์การเรียนรู้ให้เด็กปฐมวัยเกิดการเรียนรู้อย่างมีความสุข และพัฒนาเต็มตามศักยภาพ 55) ใช้เครื่องมือในการวัดและประเมินพัฒนาการของเด็กปฐมวัยอย่างหลากหลายและสรุปรายงานผลพัฒนาการของเด็กปฐมวัยแก่ผู้ปกครอง 56) ประเมินผลการออกแบบการเรียนรู้เพื่อนำไปใช้ปรับปรุงและพัฒนากระบวนการจัดประสบการณ์ของครูปฐมวัย 57) จัดทำฐานข้อมูลเพื่อการออกแบบการเรียนรู้ที่เน้นเด็กปฐมวัยเป็นสำคัญ 58) ใช้สื่อและเทคโนโลยีที่เหมาะสม สอดคล้องกับพัฒนาการของเด็กปฐมวัย 59) ใช้แหล่งเรียนรู้และภูมิปัญญาท้องถิ่นในชุมชนในการจัดการเรียนรู้ 60) สืบค้นข้อมูลผ่านเครือข่ายอินเทอร์เน็ตเพื่อพัฒนาการจัดการเรียนรู้ 61) ใช้เทคโนโลยีคอมพิวเตอร์ในการผลิตสื่อ/นวัตกรรมที่ใช้ในการจัดการเรียนรู้ 62) การวิเคราะห์ สังเคราะห์และวิจัยเพื่อพัฒนาเด็กปฐมวัย
	4. การสนับสนุนการเป็นครูมืออาชีพ			

ผลการพัฒนาตัวบ่งชี้ภาวะผู้นำทางวิชาการสำหรับครูปฐมวัย สังกัดสำนักงานเขตพื้นที่การศึกษาประถมศึกษาในภาคตะวันออกเฉียงเหนือ (ต่อ)

องค์ประกอบหลัก	ร่างองค์ประกอบย่อยเดิม	ผลการพัฒนาโดยผู้ทรงคุณวุฒิ		ตัวบ่งชี้ภาวะผู้นำทางวิชาการสำหรับครูปฐมวัย
		องค์ประกอบย่อย ปรับปรุงใหม่	องค์ประกอบย่อย เพิ่มเติม	
3. การพัฒนาเด็กปฐมวัย	1. การส่งเสริมด้าน พัฒนาการเด็กปฐมวัย		การส่งเสริมการ เรียนรู้เพื่อ พัฒนาการด้าน ร่างกาย	63) ส่งเสริมให้เด็กปฐมวัยมีภาวะอารมณ์เจริญเติบโตที่เหมาะสมกับวัย 64) ส่งเสริมให้เด็กปฐมวัยมีสุขภาพอนามัยที่สมบูรณ์ 65) ส่งเสริมให้เด็กปฐมวัยมีสุขนิสัยที่ดี 66) ส่งเสริมให้เด็กปฐมวัยสามารถใช้กล้ามเนื้อมัดใหญ่ได้อย่าง คล่องแคล่วและประสานสัมพันธ์ได้ดี 67) ส่งเสริมให้เด็กปฐมวัยสามารถใช้กล้ามเนื้อมัดเล็กที่มีมือได้อย่าง คล่องแคล่วและประสานสัมพันธ์อย่างดีกับตา 68) ส่งเสริมให้เด็กปฐมวัยสามารถหลีกเลี่ยงต่อสภาวะที่เสี่ยงต่อโรค อุบัติเหตุ ภัยประเภทต่าง ๆ และสิ่งเสพติด

ผลการพัฒนาตัวบ่งชี้ภาวะผู้นำทางวิชาการสำหรับครูปฐมวัย สังกัดสำนักงานเขตพื้นที่การศึกษาประถมศึกษาในภาคตะวันออกเฉียงเหนือ (ต่อ)

องค์ประกอบหลัก	ร่างองค์ประกอบย่อยเดิม	ผลการพัฒนาโดยผู้ทรงคุณวุฒิ		ตัวบ่งชี้ภาวะผู้นำทางวิชาการสำหรับครูปฐมวัย
		องค์ประกอบย่อย ปรับปรุงใหม่	องค์ประกอบย่อย เพิ่มเติม	
3. การพัฒนาเด็กปฐมวัย (ต่อ)			ส่งเสริมการเรียนรู้ เพื่อพัฒนาการด้าน อารมณ์และจิตใจ	69) ส่งเสริมให้เด็กปฐมวัยมีสุขภาพจิตดีสมวัย 70) ส่งเสริมให้เด็กปฐมวัยร่าเริง สดชื่น แจ่มใส อารมณ์ดี 71) ส่งเสริมให้เด็กปฐมวัยมีความมั่นใจในตนเองและกล้าแสดงออก 72) ส่งเสริมให้เด็กปฐมวัยได้แสดงความพึงพอใจในผลงานของผู้อื่น 73) ส่งเสริมให้เด็กปฐมวัยมีความเมตตากรุณาและรู้จักช่วยเหลือแบ่งปัน 74) ส่งเสริมให้เด็กปฐมวัยมีคุณธรรม จริยธรรมและมีจิตใจที่ดีงาม 75) ส่งเสริมให้เด็กปฐมวัยรู้จักประหยัดอดออม 76) ส่งเสริมให้เด็กปฐมวัยมีสุนทรียภาพสมวัย

ผลการพัฒนาตัวบ่งชี้ภาวะผู้นำทางวิชาการสำหรับครูปฐมวัย สังกัดสำนักงานเขตพื้นที่การศึกษาประถมศึกษาในภาคตะวันออกเฉียงเหนือ (ต่อ)

องค์ประกอบหลัก	ร่างองค์ประกอบย่อยเดิม	ผลการพัฒนาโดยผู้ทรงคุณวุฒิ		ตัวบ่งชี้ภาวะผู้นำทางวิชาการสำหรับครูปฐมวัย
		องค์ประกอบย่อย ปรับปรุงใหม่	องค์ประกอบย่อย เพิ่มเติม	
3. การพัฒนาเด็กปฐมวัย (ต่อ)			ส่งเสริมการเรียนรู้ เพื่อพัฒนาการด้าน สังคม	77) ส่งเสริมให้เด็กปฐมวัยมีวินัยและความรับผิดชอบในตนเอง 78) ส่งเสริมให้เด็กปฐมวัยสามารถปรับตัวเข้ากับสังคมได้ 79) ส่งเสริมให้เด็กปฐมวัยสามารถช่วยเหลือตนเองในกิจวัตรประจำวัน 80) ส่งเสริมให้เด็กปฐมวัยสามารถปฏิบัติตนในการดูแลสิ่งแวดล้อมและ รักธรรมชาติ 81) ส่งเสริมให้เด็กปฐมวัยปฏิบัติตามมารยาทและวัฒนธรรมไทย 82) ส่งเสริมให้เด็กปฐมวัยสามารถอยู่ร่วมกับผู้อื่นได้อย่างมีความสุขและ สามารถปฏิบัติตนเป็นสมาชิกที่ดีของสังคมในระบอบประชาธิปไตย อันมีพระมหากษัตริย์เป็นประมุข 83) ส่งเสริมให้เด็กปฐมวัยสามารถทำงานจนสำเร็จ ทำงานร่วมกับผู้อื่น ได้และมีความรู้สึกที่ดีต่ออาชีพสุจริต

ผลการพัฒนาตัวบ่งชี้ภาวะผู้นำทางวิชาการสำหรับครูปฐมวัย สังกัดสำนักงานเขตพื้นที่การศึกษาประถมศึกษาในภาคตะวันออกเฉียงเหนือ (ต่อ)

องค์ประกอบหลัก	ร่างองค์ประกอบย่อยเดิม	ผลการพัฒนาโดยผู้ทรงคุณวุฒิ		ตัวบ่งชี้ภาวะผู้นำทางวิชาการสำหรับครูปฐมวัย
		องค์ประกอบย่อย ปรับปรุงใหม่	องค์ประกอบย่อย เพิ่มเติม	
3. การพัฒนาเด็กปฐมวัย (ต่อ)			ส่งเสริมการเรียนรู้ เพื่อพัฒนาการด้าน สติปัญญา	84) ส่งเสริมให้เด็กปฐมวัยใช้ภาษาในการสื่อสารที่เหมาะสมกับวัย 85) ส่งเสริมให้เด็กปฐมวัยสามารถคิดและแก้ปัญหาได้อย่างเหมาะสมกับ วัย 86) ส่งเสริมให้เด็กปฐมวัยมีจินตนาการและความคิดสร้างสรรค์ 87) ส่งเสริมให้เด็กปฐมวัยมีเจตคติที่ดีต่อการเรียนรู้ และมีทักษะในการ แสวงหาความรู้ 88) ส่งเสริมให้เด็กปฐมวัยมีความใฝ่รู้สมวัย 89) ส่งเสริมให้เด็กปฐมวัยมีการเรียนรู้ด้วยตนเอง
	2. การส่งเสริมการจัด การศึกษาสำหรับเด็ก			
	3. การส่งเสริมการเรียนรู้ ด้วยตนเอง			

ผลการพัฒนาตัวบ่งชี้ภาวะผู้นำทางวิชาการสำหรับครูปฐมวัย สังกัดสำนักงานเขตพื้นที่การศึกษาประถมศึกษาในภาคตะวันออกเฉียงเหนือ (ต่อ)

องค์ประกอบหลัก	ร่างองค์ประกอบย่อยเดิม	ผลการพัฒนาโดยผู้ทรงคุณวุฒิ		ตัวบ่งชี้ภาวะผู้นำทางวิชาการสำหรับครูปฐมวัย
		องค์ประกอบย่อย ปรับใหม่	องค์ประกอบย่อย เพิ่มเติม	
3. การพัฒนาเด็กปฐมวัย (ต่อ)	4. การติดตาม ความก้าวหน้าของนักเรียน	4. การติดตาม ความก้าวหน้าของเด็ก ปฐมวัย		90) ติดตามสังเกตพัฒนาการของเด็กปฐมวัยโดยการสังเกตเป็นหลัก 91) ดำเนินการพัฒนาเด็กปฐมวัยทุกคนให้มีความพร้อมในทุก ๆ ด้าน 92) ปรับปรุงการจัดประสบการณ์การเรียนรู้อยู่เสมอ 93) วิเคราะห์ข้อมูลในการพัฒนาด้านต่าง ๆ ของเด็กปฐมวัยอยู่เสมอ 94) ประสานงานและติดตามการจัดประสบการณ์ของครูปฐมวัยมากขึ้น 95) จัดทำข้อมูลพัฒนาเด็กปฐมวัยเป็นรายบุคคล 96) บันทึกรายงานผลและส่งต่อข้อมูลของเด็กปฐมวัยอย่างเป็นระบบ 97) รายงานผลพัฒนาการของเด็กปฐมวัยให้ผู้ปกครองทราบ 98) ส่งเสริมให้มีการประเมินพัฒนาการการเรียนรู้ของเด็กปฐมวัยอยู่เสมอ 99) ประสานงานขอความร่วมมือกับชุมชนในการพัฒนาเด็กปฐมวัย

ภาพประกอบการสัมภาษณ์ผู้ทรงคุณวุฒิ



สัมภาษณ์ รองศาสตราจารย์ ดร.ทงศักดิ์ คุ่มไชนะ ตำแหน่ง รองอธิการบดี
หน่วยงาน มหาวิทยาลัยราชภัฏกาฬสินธุ์

ภาพประกอบการสัมภาษณ์ผู้ทรงคุณวุฒิ (ต่อ)



สัมภาษณ์ ผู้ช่วยศาสตราจารย์ ดร.วัชรีย์ ร่วมคิด ตำแหน่ง รองคณบดีฝ่ายบริหาร/หัวหน้าสำนัก
หน่วยงาน มหาวิทยาลัยราชภัฏเลย

ภาพประกอบการสัมภาษณ์ผู้ทรงคุณวุฒิ (ต่อ)



สัมภาษณ์ นายวิเชียร วงศ์ก้อม ตำแหน่ง ศึกษานิเทศก์เชี่ยวชาญ
หน่วยงาน สำนักงานเขตพื้นที่การศึกษาประถมศึกษาร้อยเอ็ด เขต 2

ภาคผนวก ง

แบบสอบถามเพื่อหาคุณภาพตัวบ่งชี้

แสดงผลการวิเคราะห์หาค่าดัชนีความสอดคล้อง (IOC)

มหาวิทยาลัยราชภัฏสุราษฎร์ธานี

แบบสอบถามเพื่อหาคุณภาพตัวบ่งชี้

การวิจัยเรื่อง

การพัฒนาตัวบ่งชี้ภาวะผู้นำทางวิชาการสำหรับครูปฐมวัย

สังกัดสำนักงานเขตพื้นที่การศึกษาประถมศึกษาในภาคตะวันออกเฉียงเหนือ

THE DEVELOPEMENT OF INSTRUCTIONAL LEADERSHIP INDICATORS FOR EARLY
CHILDHOOD TAECHERS UNDER THE PRIMARY EDUCATION SERVICE AREA OFFICE
IN THE NORTHEAST THAILAND

คำชี้แจง

1. แบบสอบถามนี้เป็นส่วนหนึ่งของการวิจัย หลักสูตรปรัชญาดุษฎีบัณฑิต (ปร.ด) สาขาวิชาการบริหารและพัฒนาการศึกษา คณะครุศาสตร์ มหาวิทยาลัยราชภัฏสกลนคร

โดยมีวัตถุประสงค์เพื่อ **พัฒนาตัวบ่งชี้ภาวะผู้นำทางวิชาการสำหรับครูปฐมวัย**

สังกัดสำนักงานเขตพื้นที่การศึกษาประถมศึกษาในภาคตะวันออกเฉียงเหนือ

2. แบบสอบถามมี 3 ตอน ดังนี้

ตอนที่ 1 องค์ประกอบหลัก การบริหารจัดการหลักสูตรและการจัด
ประสบการณ์การเรียนรู้ระดับปฐมวัย

ตอนที่ 2 องค์ประกอบหลัก การพัฒนาครูปฐมวัย

ตอนที่ 3 องค์ประกอบหลัก การพัฒนาเด็กปฐมวัย

3. ขอความอนุเคราะห์ท่านได้แสดงความคิดเห็นเกี่ยวกับตัวบ่งชี้ที่ได้พัฒนาในแต่ละข้อว่ามี
ความเหมาะสมและความสอดคล้องกับองค์ประกอบย่อยหรือไม่โดยทำเครื่องหมาย /
ลงในช่องที่ตรงกับความคิดเห็นของท่าน หากท่านไม่เห็นด้วยกรุณาให้ข้อเสนอแนะหรือความ
คิดเห็นเพิ่มเติมในช่องว่างที่กำหนดให้

4. การตอบแบบสอบถามฉบับนี้จะไม่ส่งผลกระทบต่อท่าน จึงขอให้ตอบทุกข้อตาม
ความคิดเห็นที่เป็นจริง คำตอบของท่านจะมีคุณค่าอย่างยิ่งต่อการหาคุณภาพตัวบ่งชี้ที่เป็น
เครื่องมือในการวิจัยต่อไป

ขอขอบพระคุณเป็นอย่างสูง

นางวันเพ็ญ นันทะศรี

นักศึกษาปริญญาเอก สาขาวิชาการบริหารและพัฒนาการศึกษา

มหาวิทยาลัยราชภัฏสกลนคร

ตอนที่ 1 องค์ประกอบหลัก การบริหารจัดการหลักสูตรและการจัดการเรียนรู้ปฐมวัย

การบริหารจัดการหลักสูตรและการจัดการเรียนรู้ปฐมวัย หมายถึง พฤติกรรมของครูปฐมวัยที่แสดงถึง ความสามารถในการจัดทำหลักสูตรสถานศึกษา การใช้หลักสูตรสถานศึกษา รวมถึงการนิเทศ กำกับ ติดตาม ประเมินผล สรุปผลและปรับปรุงแก้ไขการบริหารหลักสูตรสถานศึกษา เพื่อให้การดำเนินงานเป็นไปตามเป้าหมายที่กำหนดไว้ในหลักสูตรปฐมวัย ซึ่งส่งผลต่อการพัฒนาเด็กปฐมวัยอย่างมีประสิทธิภาพและเกิดประสิทธิผลสูงสุด

องค์ประกอบย่อย	ตัวบ่งชี้	ความคิดเห็น			ข้อเสนอแนะ ความคิดเห็น เพิ่มเติม
		เห็นด้วย (1)	ไม่แน่ใจ (0)	ไม่เห็นด้วย (-1)	
นิยามเชิงปฏิบัติการ พฤติกรรมของครูปฐมวัย ที่แสดงถึงความสามารถ ในการจัดทำหลักสูตร สถานศึกษาปฐมวัย ซึ่งสังเกตได้จาก ตัวบ่งชี้ ต่อไปนี้	1) มีความตระหนักถึงความสำคัญในการจัดทำหลักสูตรสถานศึกษาปฐมวัย				
	2) สร้างและพัฒนาหลักสูตรโดยมีเนื้อหาที่สอดคล้องกับหลักสูตรแกนกลางและท้องถิ่น				
	3) ศึกษาหลักสูตรการศึกษาปฐมวัยและมีส่วนร่วมในการกำหนดวิสัยทัศน์ ภารกิจ เป้าหมายในการจัดการศึกษาปฐมวัยของสถานศึกษา				
	4) จัดเตรียมแหล่งเรียนรู้ทั้งภายในและภายนอกสถานศึกษาให้มีความหลากหลายและเหมาะสมกับวัยของเด็กปฐมวัย				
	5) จัดทำหน่วยการจัดประสบการณ์ที่สอดคล้องกับสภาพและความต้องการของชุมชน ท้องถิ่น				
	6) จัดทำระบบการประเมินพัฒนาการของเด็กปฐมวัยและเน้นการประเมินตามสภาพจริง				
	7) จัดทำระบบข้อมูลสารสนเทศและนำสารสนเทศมาใช้ในการสร้างหลักสูตรสถานศึกษาปฐมวัย				

องค์ประกอบหลัก การบริหารจัดการหลักสูตรและการจัดการเรียนรู้ปฐมวัย (ต่อ)

องค์ประกอบย่อย	ตัวบ่งชี้	ความคิดเห็น			ข้อเสนอแนะ ความคิดเห็นเพิ่มเติม
		เห็นด้วย (1)	ไม่เห็นใจ (0)	ไม่เห็นด้วย (-1)	
<p>2. การใช้หลักสูตรสถานศึกษาปฐมวัย</p> <p style="text-align: center;">↓</p> <div style="border: 1px solid black; padding: 5px; width: fit-content;"> <p>นิยามเชิงปฏิบัติการ พฤติกรรมของครูปฐมวัยที่แสดงถึงความสามารถในการใช้หลักสูตรสถานศึกษาปฐมวัยซึ่งสังเกตได้จากตัวบ่งชี้ ต่อไปนี้</p> </div>	8) วางแผนระดมทรัพยากรมาใช้ในการบริหารจัดการหลักสูตรสถานศึกษาปฐมวัย				
	9) ใช้แผนการจัดประสบการณ์ที่สอดคล้องกับหลักสูตรการศึกษาปฐมวัย และสามารถจัดประสบการณ์การเรียนรู้ที่หลากหลายสอดคล้องกับความต้องการระหว่างบุคคล				
	10) จัดประสบการณ์การเรียนรู้ โดยบูรณาการผ่านการเล่นและประสบการณ์ตรง				
	11) ใช้แหล่งเรียนรู้ทั้งภายในและภายนอกสถานศึกษาอย่างหลากหลาย และเหมาะสมกับวัยของเด็กปฐมวัย				
	12) ทำวิจัยเพื่อแก้ปัญหาและพัฒนาเด็กปฐมวัย				

องค์ประกอบหลัก การบริหารจัดการหลักสูตรและการเรียนรู้ปฐมวัย (ต่อ)

องค์ประกอบย่อย	ตัวบ่งชี้	ความคิดเห็น			ข้อเสนอแนะ ความคิดเห็นเพิ่มเติม
		เห็นด้วย (1)	ไม่แน่ใจ (0)	ไม่เห็นด้วย (-1)	
3. การนิเทศ กำกับ ติดตาม ประเมินผล สรุปลผลและปรับปรุงแก้ไขการบริหารหลักสูตร สถานศึกษาปฐมวัย ↓ <div style="border: 1px solid black; padding: 5px; width: fit-content;"> <p>นิยามเชิงปฏิบัติการ</p> <p>พฤติกรรมของครูปฐมวัยที่แสดงถึง ความสามารถในการนิเทศ กำกับ ติดตาม ประเมินผล สรุปลผลและปรับปรุงแก้ไข การบริหารหลักสูตรสถานศึกษาปฐมวัย ซึ่งสังเกตได้จากตัวบ่งชี้ ต่อไปนี้</p> </div>	13) จัดทำแผนงานและโครงการการนิเทศ กำกับ ติดตาม และ ประเมินผลโดยใช้ข้อมูลสารสนเทศ				
	14) สร้างเครือข่ายการเรียนรู้ทั้งในและนอกสถานศึกษา				
	15) จัดการประเมินผลการนิเทศและรายงานผลการนิเทศ				
	16) ดำเนินการประเมินคุณภาพภายในอย่างเป็นระบบ				
	17) สรุปลและประเมินผลการใช้หลักสูตรสถานศึกษาปฐมวัย				
	18) รายงานผลการดำเนินงานบริหารจัดการหลักสูตรสถานศึกษาปฐมวัย ให้ผู้เกี่ยวข้องทราบ				
	19) ปรับปรุงและพัฒนาแผนพัฒนาคุณภาพการศึกษาและหลักสูตร สถานศึกษาปฐมวัย				
	20) จัดทำแผนพัฒนาคุณภาพการศึกษาโดยกำหนดวิสัยทัศน์ภารกิจและ เป้าหมายรวมทั้งยุทธศาสตร์การพัฒนาในปีต่อไป				
	21) จัดทำสารนิทัศน์ (ข้อมูลพัฒนาการของนักเรียน)และนำมาไตร่ตรอง เพื่อใช้ประโยชน์ในการพัฒนาเด็กปฐมวัย				

ตอนที่ 2 องค์ประกอบหลัก การพัฒนาครูปฐมวัย

การพัฒนาครูปฐมวัย หมายถึง พฤติกรรมของครูปฐมวัยที่แสดงถึง การพัฒนาตนเอง การเป็นผู้นำในการพัฒนาเพื่อนครูปฐมวัย การเป็นผู้นำในการจัดประสบการณ์การเรียนรู้การสอนสำหรับเด็กปฐมวัย โดยครูต้องมีการติดตามและตื่นตัวต่อความรู้ใหม่ ๆ และนวัตกรรมต่าง ๆ สามารถกำหนดเป้าหมาย และ แนวทางในการพัฒนาให้สอดคล้องกับความต้องการขององค์กร เพราะครูเป็นปวงชนียบุคคล ที่มีบทบาทหน้าที่สำคัญในการพัฒนาเด็กปฐมวัยให้มีคุณภาพ จึงจำเป็นอย่างยิ่งที่จะต้องพัฒนาตนเองและเพื่อนครูอย่างต่อเนื่อง

องค์ประกอบย่อย	ตัวบ่งชี้	ความคิดเห็น			ข้อเสนอแนะ ความคิดเห็นเพิ่มเติม
		เห็นด้วย (1)	ไม่แน่ใจ (0)	ไม่เห็นด้วย (-1)	
<p>1. การเป็นผู้นำพัฒนาเพื่อนครูปฐมวัย</p> <p style="text-align: center;">↓</p> <div style="border: 1px solid black; padding: 5px;"> <p>นิยามเชิงปฏิบัติการ</p> <p>พฤติกรรมที่แสดงออกถึงการสนับสนุนช่วยเหลือเพื่อนครูคนอื่นให้มีการพัฒนาตนเองสังเกตได้จากตัวบ่งชี้ ต่อไปนี้</p> </div>	22) เป็นผู้ที่มีมนุษยสัมพันธ์ที่ดีสามารถปรับตัวเข้ากับผู้อื่นได้อย่างเหมาะสม				
	23) เป็นผู้ให้บริการแหล่งศึกษา ค้นคว้า วิจัย ประสานความร่วมมือกับบุคคลหรือองค์กรต่าง ๆ				
	24) ประชาสัมพันธ์การดำเนินงานของโรงเรียน/เครือข่าย แก่ผู้เกี่ยวข้อง				
	25) สนทนาและสื่อสารอย่างสร้างสรรค์				
	26) พัฒนาวิชาชีพครูให้กับเพื่อนร่วมงาน				
	27) มีส่วนร่วมในการเปลี่ยนแปลงเพื่อเพิ่มประสิทธิภาพและการพัฒนาโรงเรียนและเครือข่ายโรงเรียน				
	28) ให้ความช่วยเหลือให้คำแนะนำแก่เพื่อนครู				
	29) ส่งเสริมและสนับสนุนให้เพื่อนครูปฐมวัยทำวิจัยเพื่อพัฒนาเด็กปฐมวัย				
	30) กำหนดเป้าหมายที่ชัดเจนในการพัฒนาวิชาชีพของตนเองและเพื่อนครู				
	31) เป็นผู้ที่มีมุ่งมั่นตั้งใจต่อการพัฒนาวิชาชีพครูอย่างต่อเนื่อง				

องค์ประกอบหลัก การพัฒนาครูปฐมวัย (ต่อ)

องค์ประกอบย่อย	ตัวบ่งชี้	ความคิดเห็น			ข้อเสนอแนะ ความคิดเห็นเพิ่มเติม
		เห็นด้วย (1)	ไม่เห็นใจ (0)	ไม่เห็นด้วย(-1)	
<p>2. การพัฒนาตนเอง</p> <p>นิยามเชิงปฏิบัติการ พฤติกรรมของครูปฐมวัยที่แสดงถึงการเป็นบุคคลที่ศึกษาค้นคว้า หาความรู้ ติดตามและแลกเปลี่ยนเรียนรู้ องค์ความรู้ใหม่ ๆ ทางวิชาการและวิชาชีพ มีการสร้างองค์ความรู้และนวัตกรรม เพื่อพัฒนาตนเอง และพัฒนางานอยู่เสมอ สังเกตได้จากตัวบ่งชี้ ต่อไปนี้</p>	32) มีความรักและศรัทธาในวิชาชีพ				
	33) มีวินัยและความรับผิดชอบในวิชาชีพ				
	34) ดำรงชีวิตได้อย่างเหมาะสม				
	35) ประพฤติตนเป็นแบบอย่างที่ดี				
	36) เป็นบุคคลแห่งการเปลี่ยนแปลง				
	37) ปฏิบัติกิจกรรมทางวิชาการที่เกี่ยวข้องกับการพัฒนาวิชาชีพอยู่เสมอ				
	38) ตัดสินใจปฏิบัติกิจกรรมต่าง ๆ โดยคำนึงผลที่เกิดกับเด็กปฐมวัย				
	39) มุ่งพัฒนาเด็กปฐมวัยให้เต็มตามศักยภาพ				
	40) พัฒนาแผนการสอนให้สามารถปฏิบัติได้ผลจริง				
	41) แต่งกายสุภาพเรียบร้อยเหมาะสม				
	42) พุดจา ไพเราะ สุภาพอ่อนโยน มีความสุขุมเยือกเย็นและแก้ไขปัญหาด้วยเหตุผล				
	43) มีความภาคภูมิใจในวิชาชีพครู				
	44) ศึกษาค้นคว้าหาความรู้ ติดตามองค์ความรู้ใหม่ ๆ ทางวิชาการในเรื่องของการศึกษาปฐมวัยและวิชาชีพครู				
	45) สร้างองค์ความรู้และนวัตกรรมในการพัฒนาองค์กรและวิชาชีพ				

องค์ประกอบหลัก การพัฒนาครูปฐมวัย (ต่อ)

องค์ประกอบย่อย	ตัวบ่งชี้	ความคิดเห็น			ข้อเสนอแนะ ความคิดเห็นเพิ่มเติม
		เห็นด้วย (1)	ไม่เห็นใจ (0)	ไม่เห็นด้วย (-1)	
2. การพัฒนาตนเอง (ต่อ)	46) แลกเปลี่ยนความคิดเห็นและสร้างเครือข่าย				
	47) มีบุคลิกภาพที่เหมาะสมกับการเป็นครูปฐมวัย				
	48) สร้างความสัมพันธ์และความร่วมมือกับชุมชนเพื่อการจัดการเรียนรู้				
3. การเป็นผู้นำในการจัดประสบการณ์การเรียนรู้การสอนสำหรับเด็กปฐมวัย ↓ นิยามเชิงปฏิบัติการ พฤติกรรมที่แสดงออกถึงความใส่ใจอย่างมากที่จะเป็นผู้นำต่อพฤติกรรมของครูที่เกี่ยวข้องโดยตรงกับกิจกรรมที่มีต่อความก้าวหน้าของนักเรียน สังเกตได้จากตัวบ่งชี้ดังต่อไปนี้	49) ออกแบบกิจกรรมการเรียนรู้อย่างหลากหลายเหมาะสมสอดคล้องกับวัยและความต้องการของเด็กปฐมวัยและชุมชน				
	50) จัดทำแผนการจัดประสบการณ์อย่างเป็นระบบโดยบูรณาการอย่างสอดคล้องเชื่อมโยงกัน				
	51) บริหารจัดการชั้นเรียนเพื่อสร้างวินัยเชิงบวก				
	52) จัดประสบการณ์การเรียนรู้ที่หลากหลาย				
	53) จัดประสบการณ์การเรียนรู้การสอนโดยเน้นเด็กปฐมวัยเป็นสำคัญ				
	54) ใช้หลักจิตวิทยาในการจัดประสบการณ์การเรียนรู้ให้เด็กปฐมวัยเกิดการเรียนรู้อย่างมีความสุข และพัฒนาเต็มตามศักยภาพ				
	55) ใช้เครื่องมือในการวัดและประเมินพัฒนาการของเด็กปฐมวัยอย่างหลากหลายและสรุปรายงานผลพัฒนาการของเด็กปฐมวัยแก่ผู้ปกครอง				

องค์ประกอบหลัก การพัฒนาครูปฐมวัย (ต่อ)

องค์ประกอบย่อย	ตัวบ่งชี้	ความคิดเห็น			ข้อเสนอแนะ ความคิดเห็นเพิ่มเติม
		เห็นด้วย (1)	ไม่เห็นใจ (0)	ไม่เห็นด้วย (-1)	
3. การเป็นผู้นำในการจัดประสบการณ์การเรียนรู้การสอนสำหรับเด็กปฐมวัย (ต่อ)	56) ประเมินผลการออกแบบการเรียนรู้เพื่อนำไปใช้ปรับปรุงและพัฒนา				
	57) จัดทำฐานข้อมูลเพื่อการออกแบบการเรียนรู้ที่เน้นเด็กปฐมวัยเป็นสำคัญ				
	58) ใช้สื่อและเทคโนโลยีที่เหมาะสม สอดคล้องกับพัฒนาการของเด็กปฐมวัย				
	59) ใช้แหล่งเรียนรู้และภูมิปัญญาท้องถิ่นในชุมชนในการจัดการเรียนรู้				
	60) สืบค้นข้อมูลผ่านเครือข่ายอินเทอร์เน็ตเพื่อพัฒนาการจัดการเรียนรู้				
	61) ใช้เทคโนโลยีคอมพิวเตอร์ในการผลิตสื่อ/นวัตกรรมที่ใช้ในการจัดการเรียนรู้				
	62) การวิเคราะห์ สังเคราะห์และวิจัยเพื่อพัฒนาเด็กปฐมวัย				

ตอนที่ 3 องค์ประกอบหลัก การพัฒนาเด็กปฐมวัย

การพัฒนาเด็กปฐมวัย หมายถึง พฤติกรรมของครูปฐมวัยที่แสดงถึงการให้การสนับสนุนนักเรียนด้วยวิธีจัดการเรียนรู้ที่ส่งเสริมพัฒนาการด้านร่างกาย ด้านอารมณ์และจิตใจ ด้านสังคม และด้านสติปัญญา ตลอดจนการติดตามความก้าวหน้าของเด็กปฐมวัยเพื่อพัฒนาให้มีคุณภาพตามศักยภาพของแต่ละคน

องค์ประกอบย่อย	ตัวบ่งชี้	ความคิดเห็น			ข้อเสนอแนะ ความคิดเห็นเพิ่มเติม
		เห็นด้วย (1)	ไม่เห็นใจ (0)	ไม่เห็นด้วย(-1)	
<p>1. การส่งเสริมการเรียนรู้เพื่อพัฒนาการด้านร่างกาย</p> <p style="text-align: center;">↓</p> <div style="border: 1px solid black; padding: 5px;"> <p>นิยามเชิงปฏิบัติการ</p> <p>พฤติกรรมของครูปฐมวัยที่แสดงถึงการส่งเสริมการเรียนรู้เพื่อพัฒนาการด้านร่างกาย สังเกตได้จากตัวบ่งชี้ ต่อไปนี้</p> </div>	63) ส่งเสริมให้เด็กปฐมวัยมีภาวะอารมณ์เจริญเติบโตที่เหมาะสม กับวัย				
	64) ส่งเสริมให้เด็กปฐมวัยมีสุขภาพอนามัยที่สมบูรณ์				
	65) ส่งเสริมให้เด็กปฐมวัยมีสุขนิสัยที่ดี				
	66) ส่งเสริมให้เด็กปฐมวัยสามารถใช้กล้ามเนื้อมัดใหญ่ได้อย่างคล่องแคล่วและประสานสัมพันธ์ได้ดี				
	67) ส่งเสริมให้เด็กปฐมวัยสามารถใช้กล้ามเนื้อมัดเล็กที่มีมือได้อย่างคล่องแคล่วและประสานสัมพันธ์อย่างดีกับตา				
	68) ส่งเสริมให้เด็กปฐมวัยสามารถหลีกเลี่ยงต่อสภาวะที่เสี่ยงต่อโรคอุบัติเหตุ ภัยประเภทต่าง ๆ และสิ่งเสพติด				

องค์ประกอบหลัก การพัฒนาเด็กปฐมวัย (ต่อ)

องค์ประกอบย่อย	ตัวบ่งชี้	ความคิดเห็น			ข้อเสนอแนะ ความคิดเห็นเพิ่มเติม
		เห็นด้วย(1)	ไม่เห็นใจ (0)	ไม่เห็นด้วย(-1)	
2. ส่งเสริมการเรียนรู้เพื่อพัฒนาการด้าน อารมณ์และจิตใจ ↓ นิยามเชิงปฏิบัติการ พฤติกรรมของครูปฐมวัยที่แสดงถึงการ ส่งเสริมการเรียนรู้เพื่อพัฒนาการด้านอารมณ์ และจิตใจ สังเกตได้จากตัวบ่งชี้ ต่อไปนี้	69) ส่งเสริมให้เด็กปฐมวัยมีสุขภาพจิตสมวัย				
	70) ส่งเสริมให้เด็กปฐมวัยร่าเริง สดชื่น แจ่มใส อารมณ์ดี				
	71) ส่งเสริมให้เด็กปฐมวัยมีความมั่นใจในตนเองและกล้าแสดงออก				
	72) ส่งเสริมให้เด็กปฐมวัยได้แสดงความคิดเห็นในผลงานของผู้อื่น				
	73) ส่งเสริมให้เด็กปฐมวัยมีความเมตตากรุณาและรู้จักช่วยเหลือแบ่งปัน				
	74) ส่งเสริมให้เด็กปฐมวัยมีคุณธรรม จริยธรรมและมีจิตใจที่ดีงาม				
	75) ส่งเสริมให้เด็กปฐมวัยรู้จักประหยัดอดออม				
	76) ส่งเสริมให้เด็กปฐมวัยมีสุนทรียภาพสมวัย				

องค์ประกอบหลัก การพัฒนาเด็กปฐมวัย (ต่อ)

องค์ประกอบย่อย	ตัวบ่งชี้	ความคิดเห็น			ข้อเสนอแนะ ความคิดเห็นเพิ่มเติม
		เห็นด้วย (1)	ไม่เห็นใจ (0)	ไม่เห็นด้วย (-1)	
<p>3. ส่งเสริมการเรียนรู้เพื่อพัฒนาการด้านสังคม</p> <p style="text-align: center;">↓</p> <div style="border: 1px solid black; padding: 5px;"> <p>นิยามเชิงปฏิบัติการ</p> <p>พฤติกรรมของครูปฐมวัยที่แสดงถึงการส่งเสริมการเรียนรู้เพื่อพัฒนาการด้านสังคมสังเกตได้จากตัวบ่งชี้ ต่อไปนี้</p> </div>	77) ส่งเสริมให้เด็กปฐมวัยมีวินัยและความรับผิดชอบในตนเอง				
	78) ส่งเสริมให้เด็กปฐมวัยสามารถปรับตัวเข้ากับสังคมได้				
	79) ส่งเสริมให้เด็กปฐมวัยสามารถช่วยเหลือตนเองในกิจวัตรประจำวัน				
	80) ส่งเสริมให้เด็กปฐมวัยสามารถปฏิบัติตนในการดูแลสิ่งแวดล้อมและรักธรรมชาติ				
	81) ส่งเสริมให้เด็กปฐมวัยปฏิบัติตนตามมารยาทและวัฒนธรรมไทย				
	82) ส่งเสริมให้เด็กปฐมวัยสามารถอยู่ร่วมกับผู้อื่นได้อย่างมีความสุขและสามารถปฏิบัติตนเป็นสมาชิกที่ดีของสังคมในระบอบประชาธิปไตยอันมีพระมหากษัตริย์เป็นประมุข				
	83) ส่งเสริมให้เด็กปฐมวัยสามารถทำงานจนสำเร็จ ทำงานร่วมกับผู้อื่นได้และมีความรู้สึกที่ดีต่ออาชีพสุจริต				

องค์ประกอบหลัก การพัฒนาเด็กปฐมวัย (ต่อ)

องค์ประกอบย่อย	ตัวบ่งชี้	ความคิดเห็น			ข้อเสนอแนะ ความคิดเห็นเพิ่มเติม
		เห็นด้วย(1)	ไม่เห็นใจ (0)	ไม่เห็นด้วย(-1)	
<p>4. ส่งเสริมการเรียนรู้เพื่อพัฒนาการด้านสติปัญญา</p> <p style="text-align: center;">↓</p> <div style="border: 1px solid black; padding: 5px;"> <p>นิยามเชิงปฏิบัติการ</p> <p>พฤติกรรมของครูปฐมวัยที่แสดงถึงการส่งเสริมการเรียนรู้เพื่อพัฒนาการด้านสติปัญญา สังเกตได้จากตัวบ่งชี้ ต่อไปนี้</p> </div>	84) ส่งเสริมให้เด็กปฐมวัยใช้ภาษาในการสื่อสารที่เหมาะสมกับวัย				
	85) ส่งเสริมให้เด็กปฐมวัยสามารถคิดและแก้ปัญหาได้อย่างเหมาะสมกับวัย				
	86) ส่งเสริมให้เด็กปฐมวัยมีจินตนาการและความคิดสร้างสรรค์				
	87) ส่งเสริมให้เด็กปฐมวัยมีเจตคติที่ดีต่อการเรียนรู้ และมีทักษะในการแสวงหาความรู้				
	88) ส่งเสริมให้เด็กปฐมวัยมีความใฝ่รู้สมวัย				
	89) ส่งเสริมให้เด็กปฐมวัยมีการเรียนรู้ด้วยตนเอง				

องค์ประกอบหลัก การพัฒนาเด็กปฐมวัย (ต่อ)

องค์ประกอบย่อย	ตัวบ่งชี้	ความคิดเห็น			ข้อเสนอแนะ ความคิดเห็นเพิ่มเติม
		เห็นด้วย (1)	ไม่เห็นใจ (0)	ไม่เห็นด้วย (-1)	
<p>5. การติดตามความก้าวหน้าของเด็กปฐมวัย</p> <p style="text-align: center;">↓</p> <div style="border: 1px solid black; padding: 5px;"> <p>นิยามเชิงปฏิบัติการ</p> <p>พฤติกรรมของครูปฐมวัยที่แสดงออกถึงความใส่ใจอย่างมากในกิจกรรมที่มีผลต่อความก้าวหน้าของนักเรียน โดยครูช่วยเพิ่มพูนการเรียนรู้ของนักเรียน สังเกตได้จากตัวบ่งชี้ต่อไปนี้</p> </div>	90) ติดตามสังเกตพัฒนาการของเด็กปฐมวัยโดยการสังเกตเป็นหลัก				
	91) ดำเนินการพัฒนาเด็กปฐมวัยที่ไม่มีความพร้อมและส่งเสริมเด็กที่มีความพร้อมตามวัย				
	92) ปรับปรุงการจัดประสบการณ์การเรียนรู้อยู่เสมอ				
	93) วิเคราะห์ข้อมูลในการพัฒนาด้านต่าง ๆ ของเด็กปฐมวัยอยู่เสมอ				
	94) ประสานงานและติดตามการจัดประสบการณ์ของครูปฐมวัยมากขึ้น				
	95) จัดทำข้อมูลพัฒนาเด็กปฐมวัยเป็นรายบุคคล				
	96) บันทึกรายงานผลและส่งต่อข้อมูลของเด็กปฐมวัยอย่างเป็นระบบ				
	97) รายงานผลพัฒนาการของเด็กปฐมวัยให้ผู้ปกครองทราบ				
	98) ส่งเสริมให้มีการประเมินพัฒนาการการเรียนรู้ของเด็กปฐมวัยอยู่เสมอ				
	99) ประสานงานขอความร่วมมือกับชุมชนในการพัฒนาเด็กปฐมวัย				

ข้อเสนอแนะความคิดเห็นเพิ่มเติม.....
.....
.....
.....
.....
.....
.....
.....
.....
.....
.....
.....
.....
.....
.....
.....
.....
.....
.....

ลงชื่อ.....

(.....)

ตำแหน่ง.....

มหาวิทยาลัยราชภัฏสุราษฎร์ธานี

แสดงผลการวิเคราะห์หาค่าดัชนีความสอดคล้อง (IOC)

ลำดับที่		องค์ประกอบหลัก/องค์ประกอบย่อย/ตัวบ่งชี้	ผู้เชี่ยวชาญคนที่									รวม	ผลการวิเคราะห์	แปลผล	
ใหม่	เก่า		1	2	3	4	5	6	7	8	9				
		องค์ประกอบหลัก การบริหารจัดการหลักสูตรและการจัดการเรียนรู้ปฐมวัย													
		องค์ประกอบย่อย การจัดทำหลักสูตรสถานศึกษาปฐมวัย													
1	1	มีความตระหนักถึงความสำคัญในการจัดทำหลักสูตรสถานศึกษาปฐมวัย	+1	+1	+1	+1	+1	+1	+1	+1	+1	+1	9	1.00	สอดคล้อง
2	2	ศึกษาหลักสูตรการศึกษาปฐมวัยและมีส่วนร่วมในการกำหนดวิสัยทัศน์ ภารกิจ เป้าหมายในการจัดการศึกษาปฐมวัยของสถานศึกษา	+1	+1	+1	+1	+1	+1	+1	+1	+1	+1	9	1.00	สอดคล้อง
3	3	สร้างและพัฒนาหลักสูตรโดยมีเนื้อหาที่สอดคล้องกับหลักสูตรแกนกลางและท้องถิ่น	+1	+1	+1	+1	+1	+1	+1	+1	+1	+1	9	1.00	สอดคล้อง
4	4	จัดเตรียมแหล่งเรียนรู้ทั้งภายในและภายนอกสถานศึกษาให้มีความหลากหลายและเหมาะสมกับวัยของเด็กปฐมวัย	+1	+1	+1	+1	+1	+1	+1	+1	+1	+1	9	1.00	สอดคล้อง
-	5	จัดทำหน่วยการจัดประสบการณ์ที่สอดคล้องกับสภาพและความต้องการของชุมชนท้องถิ่น	0	+1	+1	+1	+1	-1	+1	-1	-1	2	0.22	ไม่สอดคล้อง	
-	6	จัดทำระบบการประเมินพัฒนาการของเด็กปฐมวัยที่เน้นการประเมินตามสภาพจริง	0	+1	+1	+1	+1	-1	-1	-1	-1	0	0.00	ไม่สอดคล้อง	
5	7	จัดทำระบบข้อมูลสารสนเทศและนำสารสนเทศมาใช้ในการสร้างหลักสูตรสถานศึกษาปฐมวัย	+1	+1	+1	+1	+1	+1	+1	+1	+1	9	1.00	สอดคล้อง	

ลำดับที่		องค์ประกอบหลัก/องค์ประกอบย่อย/ตัวบ่งชี้	ผู้เชี่ยวชาญคนที่									รวม	ผลการวิเคราะห์	แปลผล	
ใหม่	เก่า		1	2	3	4	5	6	7	8	9				
		องค์ประกอบย่อย การใช้หลักสูตรสถานศึกษาปฐมวัย													
6	8	วางแผนระดมทรัพยากรมาใช้ในการบริหารจัดการหลักสูตรสถานศึกษาปฐมวัย	+1	+1	+1	+1	+1	+1	+1	+1	+1	9	1.00	สอดคล้อง	
7	9	ใช้แผนการจัดประสบการณ์ที่สอดคล้องกับหลักสูตรการศึกษาปฐมวัย และสามารถจัดประสบการณ์การเรียนรู้ที่หลากหลายสอดคล้องกับความแตกต่างระหว่างบุคคล	+1	+1	+1	+1	+1	+1	+1	+1	+1	9	1.00	สอดคล้อง	
8	10	จัดประสบการณ์การเรียนรู้ โดยบูรณาการผ่านการเล่นและประสบการณ์ตรง	+1	+1	+1	+1	+1	+1	+1	+1	+1	9	1.00	สอดคล้อง	
9	11	ใช้แหล่งเรียนรู้ทั้งภายในและภายนอกสถานศึกษาอย่างหลากหลายและเหมาะสมกับวัยของเด็กปฐมวัย	+1	+1	+1	+1	+1	+1	+1	+1	+1	9	1.00	สอดคล้อง	
-	12	ทำวิจัยเพื่อแก้ปัญหาและพัฒนาเด็กปฐมวัย	0	+1	+1	+1	+1	-1	1	-1	-1	2	0.22	ไม่สอดคล้อง	
		องค์ประกอบย่อย การนิเทศ กำกับ ติดตาม ประเมินผลสรุปผลและปรับปรุงแก้ไขการบริหารหลักสูตรสถานศึกษาปฐมวัย													
10	13	จัดทำแผนงานและโครงการการนิเทศ กำกับ ติดตาม และประเมินผลโดยใช้ข้อมูลสารสนเทศ	+1	+1	+1	+1	+1	+1	+1	+1	+1	9	1.00	สอดคล้อง	
11	14	สร้างเครือข่ายการเรียนรู้ทั้งในและนอกสถานศึกษา	0	+1	+1	+1	+1	+1	+1	+1	+1	8	0.89	สอดคล้อง	
-	15	จัดการประเมินผลการนิเทศและรายงานผลการนิเทศ	+1	+1	+1	+1	+1	-1	+1	0	-1	4	0.44	ไม่สอดคล้อง	

ลำดับที่		องค์ประกอบหลัก/องค์ประกอบย่อย/ตัวบ่งชี้	ผู้เชี่ยวชาญคนที่									รวม	ผลการวิเคราะห์	แปลผล	
ใหม่	เก่า		1	2	3	4	5	6	7	8	9				
		องค์ประกอบย่อย การนิเทศ กำกับ ติดตาม ประเมินผลสรุปผลและปรับปรุง แก้ไขการบริหารหลักสูตรสถานศึกษาปฐมวัย													
-	16	ดำเนินการประเมินคุณภาพภายในอย่างเป็นระบบ	+1	+1	+1	+1	+1	0	+1	-1	-1	4	0.44	ไม่สอดคล้อง	
12	17	สรุปและประเมินผลการใช้หลักสูตรสถานศึกษาปฐมวัย	+1	+1	+1	+1	+1	+1	+1	+1	+1	9	1.00	สอดคล้อง	
13	18	รายงานผลการดำเนินงานบริหารจัดการหลักสูตรสถานศึกษาปฐมวัยให้ผู้เกี่ยวข้องทราบ	+1	+1	+1	+1	+1	+1	+1	+1	+1	9	1.00	สอดคล้อง	
-	19	ปรับปรุงและพัฒนาแผนพัฒนาคุณภาพการศึกษาและหลักสูตรสถานศึกษาปฐมวัย	+1	+1	0	+1	1	-1	1	0	0	4	0.44	ไม่สอดคล้อง	
-	20	จัดทำแผนพัฒนาคุณภาพการศึกษาโดยกำหนดวิสัยทัศน์ภารกิจและเป้าหมายรวมทั้งยุทธศาสตร์การพัฒนาในปีต่อไป	0	+1	+1	+1	+1	0	+1	-1	0	4	0.44	ไม่สอดคล้อง	
14	21	จัดทำสารนิทัศน์ (ข้อมูลพัฒนาการของนักเรียน)และนำมาไตร่ตรองเพื่อใช้ประโยชน์ในการพัฒนาเด็กปฐมวัย	+1	+1	+1	+1	+1	+1	+1	+1	+1	9	1.00	สอดคล้อง	
		องค์ประกอบหลัก การพัฒนาครูปฐมวัย													
		องค์ประกอบย่อย การเป็นผู้นำพัฒนาเพื่อนครูปฐมวัย													
15	22	เป็นผู้มีมนุษยสัมพันธ์ที่ดีสามารถปรับตัวเข้ากับผู้อื่นได้อย่างเหมาะสม	+1	+1	+1	+1	+1	+1	+1	+1	+1	9	1.00	สอดคล้อง	
16	23	เป็นผู้ให้บริการแหล่งศึกษา ค้นคว้า วิจัยประสานความร่วมมือกับบุคคลหรือองค์กรต่าง ๆ	+1	+1	+1	+1	+1	+1	+1	+1	+1	9	1.00	สอดคล้อง	
-	24	ประชาสัมพันธ์การดำเนินงานของโรงเรียน/เครือข่าย แก่ผู้เกี่ยวข้อง	0	+1	+1	+1	+1	-1	1	0	0	4	0.44	ไม่สอดคล้อง	
17	25	สนทนาและสื่อสารอย่างสร้างสรรค์	+1	+1	+1	+1	+1	+1	+1	+1	+1	9	1.00	สอดคล้อง	
-	26	พัฒนาวิชาชีพครูให้กับเพื่อนร่วมงาน	+1	+1	+1	+1	0	-1	+1	0	0	4	0.44	ไม่สอดคล้อง	

ลำดับที่		องค์ประกอบหลัก/องค์ประกอบย่อย/ตัวบ่งชี้	ผู้เชี่ยวชาญคนที่									รวม	ผลการวิเคราะห์	แปลผล
ใหม่	เก่า		1	2	3	4	5	6	7	8	9			
18	27	มีส่วนร่วมในการเปลี่ยนแปลงเพื่อเพิ่มประสิทธิภาพและการพัฒนาโรงเรียนและเครือข่ายโรงเรียน	+1	+1	+1	+1	+1	+1	+1	+1	+1	9	1.00	สอดคล้อง
19	28	ให้ความช่วยเหลือให้คำแนะนำแก่เพื่อนครู	+1	+1	+1	+1	+1	+1	+1	+1	+1	9	1.00	สอดคล้อง
20	29	ส่งเสริมและสนับสนุนให้เพื่อนครูปฐมวัยทำวิจัยเพื่อพัฒนาเด็กปฐมวัย	+1	+1	+1	+1	+1	+1	+1	+1	+1	9	1.00	สอดคล้อง
-	30	กำหนดเป้าหมายที่ชัดเจนในการพัฒนาวิชาชีพของตนเองและเพื่อนครู	+1	+1	+1	+1	+1	-1	-1	0	0	3	0.33	ไม่สอดคล้อง
-	31	เป็นผู้ที่มุ่งมั่นตั้งใจต่อการพัฒนาวิชาชีพครูอย่างต่อเนื่อง	+1	+1	+1	+1	+1	-1	-1	0	0	3	0.33	ไม่สอดคล้อง
		องค์ประกอบย่อย การพัฒนาตนเอง												
21	32	มีความรักและศรัทธาในวิชาชีพ	+1	+1	+1	+1	+1	+1	+1	+1	+1	9	1.00	สอดคล้อง
22	33	มีวินัยและความรับผิดชอบในวิชาชีพ	+1	+1	+1	+1	+1	+1	+1	+1	+1	9	1.00	สอดคล้อง
23	34	ดำรงชีวิตได้อย่างเหมาะสม	+1	+1	+1	+1	+1	+1	+1	+1	+1	9	1.00	สอดคล้อง
-	35	ประพฤติตนเป็นแบบอย่างที่ดี	0	+1	+1	+1	+1	0	+1	-1	-1	3	0.33	ไม่สอดคล้อง
24	36	เป็นบุคคลแห่งการเปลี่ยนแปลง	+1	0	0	+1	+1	+1	+1	+1	+1	7	0.78	สอดคล้อง
25	37	ปฏิบัติกิจกรรมทางวิชาการที่เกี่ยวข้องกับการพัฒนาวิชาชีพอยู่เสมอ	+1	+1	+1	+1	+1	+1	+1	+1	+1	9	1.00	สอดคล้อง
-	38	ตัดสินใจปฏิบัติกิจกรรมต่าง ๆ โดยคำนึงผลที่เกิดกับเด็กปฐมวัย	+1	+1	0	1	1	0	0	-1	1	4	0.44	ไม่สอดคล้อง
26	39	มุ่งพัฒนาเด็กปฐมวัยให้เต็มตามศักยภาพ	+1	+1	+1	+1	+1	+1	+1	+1	+1	9	1.00	สอดคล้อง
-	40	พัฒนาแผนการสอนให้สามารถปฏิบัติได้ผลจริง	+1	+1	0	+1	+1	+1	+1	-1	-1	4	0.44	ไม่สอดคล้อง

ลำดับที่		องค์ประกอบหลัก/องค์ประกอบย่อย/ตัวบ่งชี้	ผู้เชี่ยวชาญคนที่									รวม	ผลการวิเคราะห์	แปลผล
ใหม่	เก่า		1	2	3	4	5	6	7	8	9			
-	41	แต่งกายสุภาพเรียบร้อยเหมาะสม	+1	0	0	+1	+1	0	+1	-1	-1	2	0.22	ไม่สอดคล้อง
27	42	พูดจา ไพเราะ สุภาพอ่อนโยน มีความสุขุมเยือกเย็นและแก้ไขปัญหาด้วยเหตุผล	0	+1	+1	+1	+1	+1	+1	+1	+1	8	0.89	สอดคล้อง
-	43	มีความภาคภูมิใจในวิชาชีพครู	+1	+1	+1	+1	+1	0	+1	-1	-1	4	0.44	ไม่สอดคล้อง
28	44	ศึกษาค้นคว้าหาความรู้ ติดตามองค์ความรู้ใหม่ๆ ทางวิชาการในเรื่องของการศึกษาปฐมวัยและวิชาชีพครู	+1	+1	+1	+1	+1	+1	+1	+1	+1	9	1.00	สอดคล้อง
29	45	สร้างองค์ความรู้และนวัตกรรมในการพัฒนาองค์กรและวิชาชีพ	+1	+1	+1	+1	+1	+1	+1	+1	+1	9	1.00	สอดคล้อง
30	46	แลกเปลี่ยนความคิดเห็นและสร้างเครือข่าย	+1	+1	+1	+1	+1	+1	+1	+1	+1	9	1.00	สอดคล้อง
-	47	มีบุคลิกภาพที่เหมาะสมกับการเป็นครูปฐมวัย	+1	+1	+1	+1	+1	0	+1	-1	-1	4	0.44	ไม่สอดคล้อง
31	48	สร้างความสัมพันธ์และความร่วมมือกับชุมชนเพื่อการจัดการเรียนรู้	+1	+1	+1	+1	+1	+1	+1	+1	+1	9	1.00	สอดคล้อง
		องค์ประกอบย่อย การเป็นผู้นำในการจัดประสบการณ์การเรียนรู้สำหรับเด็กปฐมวัย												
32	49	ออกแบบกิจกรรมการเรียนรู้อย่างหลากหลายเหมาะสมสอดคล้องกับวัยและความต้องการของเด็กปฐมวัยและชุมชน	+1	+1	+1	+1	+1	+1	+1	+1	+1	9	1.00	สอดคล้อง
33	50	จัดทำแผนการจัดประสบการณ์อย่างเป็นระบบโดยบูรณาการอย่างสอดคล้องเชื่อมโยงกัน	+1	+1	+1	+1	+1	+1	+1	+1	+1	9	1.00	สอดคล้อง
-	51	บริหารจัดการชั้นเรียนเพื่อสร้างวินัยเชิงบวก	+1	+1	+1	+1	+1	-1	0	0	0	4	0.44	ไม่สอดคล้อง
-	52	จัดประสบการณ์การเรียนรู้ที่หลากหลาย	+1	+1	+1	+1	0	+1	-1	-1	-1	2	0.22	ไม่สอดคล้อง

ลำดับที่		องค์ประกอบหลัก/องค์ประกอบย่อย/ตัวบ่งชี้	ผู้เชี่ยวชาญคนที่									รวม	ผลการวิเคราะห์	แปลผล
ใหม่	เก่า		1	2	3	4	5	6	7	8	9			
34	53	จัดประสบการณ์การเรียนรู้การสอนโดยเน้นเด็กปฐมวัยเป็นสำคัญ	+1	+1	+1	+1	+1	+1	+1	+1	+1	9	1.00	สอดคล้อง
35	54	ใช้หลักจิตวิทยาในการจัดประสบการณ์การเรียนรู้ให้เด็กปฐมวัยเกิดการเรียนรู้อย่างมีความสุข และพัฒนาเต็มตามศักยภาพ	+1	+1	+1	+1	+1	+1	+1	+1	+1	9	1.00	สอดคล้อง
36	55	ใช้เครื่องมือในการวัดและประเมินพัฒนาการของเด็กปฐมวัยอย่างหลากหลายและสรุปรายงานผลพัฒนาการของเด็กปฐมวัยแก่ผู้ปกครอง	+1	+1	+1	+1	+1	+1	+1	+1	+1	9	1.00	สอดคล้อง
37	56	ประเมินผลการออกแบบการเรียนรู้เพื่อนำไปใช้ปรับปรุงและพัฒนากระบวนการจัดประสบการณ์ของครูปฐมวัย	+1	+1	+1	+1	+1	+1	+1	+1	+1	9	1.00	สอดคล้อง
-	57	จัดทำฐานข้อมูลเพื่อการออกแบบการเรียนรู้ที่เน้นเด็กปฐมวัยเป็นสำคัญ	+1	0	+1	+1	+1	-1	+1	0	0	4	0.44	ไม่สอดคล้อง
-	58	ใช้สื่อและเทคโนโลยีที่เหมาะสม สอดคล้องกับพัฒนาการของเด็กปฐมวัย	+1	+1	+1	+1	0	-1	+1	0	0	4	0.44	ไม่สอดคล้อง
38	59	ใช้แหล่งเรียนรู้และภูมิปัญญาท้องถิ่นในชุมชนในการจัดการเรียนรู้	+1	+1	+1	+1	+1	+1	+1	+1	+1	9	1.00	สอดคล้อง
-	60	สืบค้นข้อมูลผ่านเครือข่ายอินเทอร์เน็ตเพื่อพัฒนาการจัดการเรียนรู้	+1	+1	+1	+1	+1	-1	0	-1	1	4	0.44	ไม่สอดคล้อง
39	61	ใช้เทคโนโลยีคอมพิวเตอร์ในการผลิตสื่อ/นวัตกรรมที่ใช้ในการจัดการเรียนรู้	+1	+1	+1	+1	+1	+1	+1	+1	+1	9	1.00	สอดคล้อง
40	62	การวิเคราะห์ สังเคราะห์และวิจัยเพื่อพัฒนาเด็กปฐมวัย	+1	+1	+1	+1	+1	+1	+1	+1	+1	9	1.00	สอดคล้อง
		องค์ประกอบหลัก การพัฒนาเด็กปฐมวัย												
		องค์ประกอบย่อย การส่งเสริมการเรียนรู้เพื่อพัฒนาการด้านร่างกาย												
-	63	ส่งเสริมให้เด็กปฐมวัยมีภาวะเจริญเติบโตที่เหมาะสม กับวัย	+1	0	0	+1	+1	-1	+1	0	0	3	0.33	ไม่สอดคล้อง
41	64	ส่งเสริมให้เด็กปฐมวัยมีสุขภาพอนามัยที่สมบูรณ์	+1	+1	+1	+1	+1	+1	+1	+1	+1	9	1.00	สอดคล้อง
42	65	ส่งเสริมให้เด็กปฐมวัยมีสุขนิสัยที่ดี	+1	+1	+1	+1	+1	+1	+1	+1	+1	9	1.00	สอดคล้อง

ลำดับที่		องค์ประกอบหลัก/องค์ประกอบย่อย/ตัวบ่งชี้	ผู้เชี่ยวชาญคนที่									รวม	ผลการวิเคราะห์	แปลผล
ใหม่	เก่า		1	2	3	4	5	6	7	8	9			
43	66	ส่งเสริมให้เด็กปฐมวัยสามารถใช้กล้ามเนื้อขนาดใหญ่ได้อย่างคล่องแคล่วและประสานสัมพันธ์ได้ดี	+1	+1	+1	+1	+1	+1	+1	+1	+1	9	1.00	สอดคล้อง
44	67	ส่งเสริมให้เด็กปฐมวัยสามารถใช้กล้ามเนื้อเล็กที่มีมือได้อย่างคล่องแคล่วและประสานสัมพันธ์อย่างดีกับตา	+1	+1	+1	+1	+1	+1	+1	+1	+1	9	1.00	สอดคล้อง
45	68	ส่งเสริมให้เด็กปฐมวัยสามารถหลีกเลี่ยงต่อสภาวะที่เสี่ยงต่อโรค อุบัติเหตุภัยประเภทต่าง ๆ และสิ่งเสพติด	+1	+1	+1	+1	+1	+1	+1	+1	+1	9	1.00	สอดคล้อง
		องค์ประกอบย่อย ส่งเสริมการเรียนรู้เพื่อพัฒนาการด้านอารมณ์และจิตใจ												
46	69	ส่งเสริมให้เด็กปฐมวัยมีสุขภาพจิตดีสมวัย	+1	+1	+1	+1	+1	+1	+1	+1	+1	9	1.00	สอดคล้อง
-	70	ส่งเสริมให้เด็กปฐมวัยร่าเริง สดชื่น แจ่มใส อารมณ์ดี	+1	+1	+1	0	+1	0	-1	+1	0	4	0.44	ไม่สอดคล้อง
47	71	ส่งเสริมให้เด็กปฐมวัยมีความมั่นใจในตนเองและกล้าแสดงออก	+1	+1	+1	+1	+1	+1	+1	+1	+1	9	1.00	สอดคล้อง
48	72	ส่งเสริมให้เด็กปฐมวัยได้แสดงความพึงพอใจในผลงานของผู้อื่น	+1	+1	+1	+1	+1	+1	+1	+1	+1	9	1.00	สอดคล้อง
-	73	ส่งเสริมให้เด็กปฐมวัยมีความเมตตากรุณาและรู้จักช่วยเหลือแบ่งปัน	+1	+1	+1	+1	+1	0	-1	0	0	4	0.44	ไม่สอดคล้อง
49	74	ส่งเสริมให้เด็กปฐมวัยมีคุณธรรม จริยธรรมและมีจิตใจที่ดีงาม	+1	+1	+1	+1	+1	+1	+1	+1	+1	9	1.00	สอดคล้อง
50	75	ส่งเสริมให้เด็กปฐมวัยรู้จักประหยัดอดออม	+1	+1	+1	+1	+1	+1	+1	+1	+1	9	1.00	สอดคล้อง
51	76	ส่งเสริมให้เด็กปฐมวัยมีสุนทรียภาพสมวัย	+1	+1	+1	+1	+1	+1	+1	+1	+1	9	1.00	สอดคล้อง
		องค์ประกอบย่อย ส่งเสริมการเรียนรู้เพื่อพัฒนาการด้านสังคม												
52	77	ส่งเสริมให้เด็กปฐมวัยมีวินัยและความรับผิดชอบในตนเอง	+1	+1	+1	+1	+1	+1	+1	+1	+1	9	1.00	สอดคล้อง
53	78	ส่งเสริมให้เด็กปฐมวัยสามารถปรับตัวเข้ากับสังคมได้	+1	+1	+1	+1	+1	+1	+1	+1	+1	9	1.00	สอดคล้อง

ลำดับที่		องค์ประกอบหลัก/องค์ประกอบย่อย/ตัวบ่งชี้	ผู้เชี่ยวชาญคนที่									รวม	ผลการวิเคราะห์	แปลผล
ใหม่	เก่า		1	2	3	4	5	6	7	8	9			
54	79	ส่งเสริมให้เด็กปฐมวัยสามารถช่วยเหลือตนเองในกิจวัตรประจำวัน	+1	+1	+1	+1	+1	+1	+1	+1	+1	9	1.00	สอดคล้อง
55	80	ส่งเสริมให้เด็กปฐมวัยสามารถปฏิบัติตนในการดูแลสิ่งแวดล้อมและรักธรรมชาติ	+1	+1	+1	+1	0	0	-1	0	0	3	0.33	สอดคล้อง
56	81	ส่งเสริมให้เด็กปฐมวัยปฏิบัติตนตามมารยาทและวัฒนธรรมไทย	+1	+1	+1	+1	+1	+1	+1	+1	+1	9	1.00	สอดคล้อง
57	82	ส่งเสริมให้เด็กปฐมวัยสามารถอยู่ร่วมกับผู้อื่นได้อย่างมีความสุขและสามารถปฏิบัติตนเป็นสมาชิกที่ดีของสังคมในระบอบประชาธิปไตยอันมีพระมหากษัตริย์เป็นประมุข	+1	+1	+1	+1	+1	+1	+1	+1	+1	9	1.00	สอดคล้อง
58	83	ส่งเสริมให้เด็กปฐมวัยสามารถทำงานจนสำเร็จ ทำงานร่วมกับผู้อื่นได้และมีความรู้สึกที่ดีต่ออาชีพสุจริต	+1	+1	+1	+1	+1	+1	+1	+1	+1	9	1.00	สอดคล้อง
		องค์ประกอบย่อย ส่งเสริมการเรียนรู้เพื่อพัฒนาการด้านสติปัญญา												
59	84	ส่งเสริมให้เด็กปฐมวัยใช้ภาษาในการสื่อสารที่เหมาะสมกับวัย	+1	+1	+1	+1	+1	+1	+1	+1	+1	9	1.00	สอดคล้อง
60	85	ส่งเสริมให้เด็กปฐมวัยสามารถคิดและแก้ปัญหาได้อย่างเหมาะสมกับวัย	+1	+1	+1	+1	+1	+1	+1	+1	+1	9	1.00	สอดคล้อง
61	86	ส่งเสริมให้เด็กปฐมวัยมีจินตนาการและความคิดสร้างสรรค์	+1	+1	+1	+1	+1	+1	+1	+1	+1	9	1.00	สอดคล้อง
62	87	ส่งเสริมให้เด็กปฐมวัยมีเจตคติที่ดีต่อการเรียนรู้ และมีทักษะในการแสวงหาความรู้	+1	+1	+1	+1	+1	+1	+1	+1	+1	9	1.00	สอดคล้อง
-	88	ส่งเสริมให้เด็กปฐมวัยมีความใฝ่รู้ใฝ่เรียน	+1	+1	+1	+1	-1	1	0	0	0	4	0.44	ไม่สอดคล้อง
63	89	ส่งเสริมให้เด็กปฐมวัยมีการเรียนรู้ด้วยตนเอง	+1	+1	+1	+1	+1	+1	+1	+1	+1	9	1.00	สอดคล้อง
		องค์ประกอบย่อย การติดตามความก้าวหน้าของเด็กปฐมวัย												
64	90	ติดตามสังเกตพัฒนาการของเด็กปฐมวัยโดยการสังเกตเป็นหลัก	+1	+1	+1	+1	+1	+1	+1	+1	+1	9	1.00	สอดคล้อง

ลำดับที่		องค์ประกอบหลัก/องค์ประกอบย่อย/ตัวบ่งชี้	ผู้เชี่ยวชาญคนที่									รวม	ผลการวิเคราะห์	แปลผล
ใหม่	เก่า		1	2	3	4	5	6	7	8	9			
65	91	ดำเนินการพัฒนาเด็กปฐมวัยทุกคนให้มีความพร้อมในทุก ๆ ด้าน	+1	+1	+1	+1	+1	+1	+1	+1	+1	9	1.00	สอดคล้อง
-	92	ปรับปรุงการจัดประสบการณ์การเรียนรู้อยู่เสมอ	+1	+1	+1	+1	+1	-1	-1	-1	0	2	0.22	ไม่สอดคล้อง
-	93	วิเคราะห์ข้อมูลในการพัฒนาด้านต่าง ๆ ของเด็กปฐมวัยอยู่เสมอ	+1	+1	+1	+1	+1	-1	-1	-1	0	2	0.22	ไม่สอดคล้อง
-	94	ประสานงานและติดตามการจัดประสบการณ์ของครูปฐมวัยมากขึ้น	+1	+1	+1	0	+1	0	-1	0	1	4	0.44	ไม่สอดคล้อง
66	95	จัดทำข้อมูลพัฒนาเด็กปฐมวัยเป็นรายบุคคล	+1	+1	+1	+1	+1	+1	+1	+1	+1	9	1.00	สอดคล้อง
67	96	บันทึกรายงานผลและส่งต่อข้อมูลของเด็กปฐมวัยอย่างเป็นระบบ	+1	+1	+1	+1	+1	+1	+1	+1	+1	9	1.00	สอดคล้อง
-	97	รายงานผลพัฒนาการของเด็กปฐมวัยให้ผู้ปกครองทราบ	+1	+1	+1	+1	+1	-1	-1	-1	-1	1	0.11	ไม่สอดคล้อง
-	98	ส่งเสริมให้มีการประเมินพัฒนาการการเรียนรู้ของเด็กปฐมวัยอยู่เสมอ	+1	+1	+1	+1	0	0	-1	0	0	3	0.33	ไม่สอดคล้อง
68	99	ประสานงานขอความร่วมมือกับชุมชนในการพัฒนาเด็กปฐมวัย	+1	+1	+1	+1	+1	+1	+1	+1	+1	9	1.00	สอดคล้อง

ภาคผนวก จ

ผลการวิเคราะห์ด้วยโปรแกรม SPSS for windows

- ค่าอำนาจจำแนก (r) Item Total Correlation
- ค่าสัมประสิทธิ์แอลฟา (alpha coefficient) ด้วยวิธีของครอนบาค (Cronbach)
- ค่าเฉลี่ย ส่วนเบี่ยงเบนมาตรฐาน ความเบ้ ความโด่งของแบบสอบถาม

- ค่าอำนาจจำแนก (r) Item Total Correlation และค่าสัมประสิทธิ์แอลฟา (alpha coefficient)
ด้วยวิธีของครอนบาค (Cronbach)

แสดงผลการวิเคราะห์ข้อมูล การบริหารจัดการหลักสูตรและการจัดการเรียนรู้ปฐมวัย (CEL)

N of Cases = 50.0

Item Means	Mean	Minimum	Maximum	Range	Max/Min	Variance
	4.5360	4.4400	4.7200	.2800	1.0631	.0149

Item Variances	Mean	Minimum	Maximum	Range	Max/Min	Variance
	.4539	.3282	.5812	.2531	1.7711	.0080

Item-total Statistics

	Scale Mean if Item Deleted	Scale Variance if Item Deleted	Corrected Item- Total Correlation	Squared Multiple Correlation	Alpha if Item Deleted
S1	18.0800	3.7486	.6701	.	.6858
S2	18.2000	4.2857	.3388	.	.8081
S3	18.2400	3.5739	.7473	.	.6566
S4	17.9600	4.8963	.2808	.	.8047
S5	18.2400	3.5739	.7473	.	.6566

Reliability Coefficients 5 items

Alpha = .7721 Standardized item alpha = .7723

Item Means	Mean	Minimum	Maximum	Range	Max/Min	Variance
	3.9350	3.7400	4.3800	.6400	1.1711	.0892

Item Variances	Mean	Minimum	Maximum	Range	Max/Min	Variance
	.5652	.4853	.6122	.1269	1.2616	.0033

Item-total Statistics

	Scale Mean if Item Deleted	Scale Variance if Item Deleted	Corrected Item- Total Correlation	Squared Multiple Correlation	Alpha if Item Deleted
S6	11.3600	4.4800	.3067	.1145	.9055
S7	12.0000	3.3061	.7325	.6659	.7300
S8	11.9400	3.0371	.8142	.8022	.6858
S9	11.9200	3.1771	.7582	.6783	.7157

Reliability Coefficients 4 items

Alpha = .8198 Standardized item alpha = .8132

Item Means	Mean	Minimum	Maximum	Range	Max/Min	Variance
	3.5520	3.5000	3.5800	.0800	1.0229	.0011

Item Variances	Mean	Minimum	Maximum	Range	Max/Min	Variance
	.3902	.3302	.4527	.1224	1.3708	.0029

Item-total Statistics

	Scale Mean if Item Deleted	Scale Variance if Item Deleted	Corrected Item- Total Correlation	Squared Multiple Correlation	Alpha if Item Deleted
S10	14.1800	3.9873	.6347	.6708	.8323
S11	14.2200	3.7261	.8035	.8310	.7843
S12	14.2000	3.8367	.7507	.7122	.7994
S13	14.2600	4.1963	.6781	.7186	.8204
S14	14.1800	4.6404	.4745	.5960	.8676

Reliability Coefficients 5 items

Alpha = .8531 Standardized item alpha = .8520

แสดงผลการวิเคราะห์ข้อมูล การพัฒนาครูปฐมวัย (DET)

N of Cases = 50.0

Item Means	Mean	Minimum	Maximum	Range	Max/Min	Variance
	3.6233	3.5400	3.6800	.1400	1.0395	.0028

Item Variances	Mean	Minimum	Maximum	Range	Max/Min	Variance
	.4481	.3351	.5261	.1910	1.5700	.0066

Item-total Statistics

	Scale Mean if Item Deleted	Scale Variance if Item Deleted	Corrected Item- Total Correlation	Squared Multiple Correlation	Alpha if Item Deleted
S15	18.1200	5.1690	.0936	.0608	.6876
S16	18.2000	4.4082	.4299	.2993	.5826
S17	18.1400	4.5718	.2678	.5474	.6377
S18	18.0600	3.8127	.5275	.5243	.5350
S19	18.0600	3.8943	.4929	.7144	.5500
S20	18.1200	3.9853	.4409	.6323	.5717

Reliability Coefficients 6 items

Alpha = .6426 Standardized item alpha = .6348

Item Means	Mean	Minimum	Maximum	Range	Max/Min	Variance
	3.6855	3.6000	3.8200	.2200	1.0611	.0035

Item Variances	Mean	Minimum	Maximum	Range	Max/Min	Variance
	.5358	.4392	.6224	.1833	1.4173	.0040

Item-total Statistics

	Scale Mean if Item Deleted	Scale Variance if Item Deleted	Corrected Item- Total Correlation	Squared Multiple Correlation	Alpha if Item Deleted
S21	36.8800	24.1894	.6177	.8650	.8678
S22	36.8400	22.9127	.7868	.9247	.8555
S23	36.8400	23.0351	.8006	.8670	.8549
S24	36.9000	23.7245	.7443	.9208	.8595
S25	36.9000	23.6837	.7881	.9137	.8571
S26	36.8400	24.0555	.7097	.6185	.8620
S27	36.8200	24.5588	.5793	.4761	.8704
S28	36.7200	25.5118	.4304	.3524	.8805
S29	36.8200	26.6404	.3061	.5711	.8875
S30	36.9000	26.3776	.3909	.6121	.8813
S31	36.9400	26.5065	.3656	.5622	.8829

Reliability Coefficients 11 items

Alpha = .8800 Standardized item alpha = .8788
 N of Cases = 50.0

Item Means	Mean	Minimum	Maximum	Range	Max/Min	Variance
	4.2089	3.6600	4.7200	1.0600	1.2896	.1806

Item Variances	Mean	Minimum	Maximum	Range	Max/Min	Variance
	.4719	.3282	.5894	.2612	1.7960	.0061

Item-total Statistics

	Scale Mean if Item Deleted	Scale Variance if Item Deleted	Corrected Item- Total Correlation	Squared Multiple Correlation	Alpha if Item Deleted
S32	34.2000	9.4694	.1486	.	.7014
S33	33.2800	8.1241	.5728	.	.6085
S34	33.4200	9.5547	.1330	.	.7042
S35	33.4400	7.4759	.7666	.	.5632
S36	33.1600	9.4433	.2810	.	.6685
S37	33.4400	7.4759	.7666	.	.5632
S38	33.6800	8.4669	.4430	.	.6357
S39	34.2200	9.8486	.1160	.	.7002
S40	34.2000	9.7143	.1361	.	.6981

Reliability Coefficients 9 items

Alpha = .6810 Standardized item alpha = .6896

แสดงผลการวิเคราะห์ข้อมูล การพัฒนาเด็กปฐมวัย (ECD)

Item Means	Mean	Minimum	Maximum	Range	Max/Min	Variance
	3.8160	3.5600	4.0200	.4600	1.1292	.0355

Item Variances	Mean	Minimum	Maximum	Range	Max/Min	Variance
	.5977	.4147	.7139	.2992	1.7215	.0176

Item-total Statistics

	Scale Mean if Item Deleted	Scale Variance if Item Deleted	Corrected Item- Total Correlation	Squared Multiple Correlation	Alpha if Item Deleted
S41	15.5200	7.0710	.4224	.4588	.8480
S42	15.3800	6.4037	.5668	.6114	.8152
S43	15.1200	5.0057	.8687	.8097	.7217
S44	15.0600	5.2412	.7696	.7035	.7547
S45	15.2400	6.0637	.5469	.6225	.8230
Reliability Coefficients	5 items				

Alpha = .8318 Standardized item alpha = .8262

N of Cases = 50.0

Item Means	Mean	Minimum	Maximum	Range	Max/Min	Variance
	3.7371	3.6400	3.8200	.1800	1.0495	.0046

Item Variances	Mean	Minimum	Maximum	Range	Max/Min	Variance
	.5610	.5127	.6122	.0996	1.1943	.0014

Item-total Statistics

	Scale Mean if Item Deleted	Scale Variance if Item Deleted	Corrected Item- Total Correlation	Squared Multiple Correlation	Alpha if Item Deleted
S52	22.3600	9.4188	.5660	.6653	.7776
S53	22.5000	8.7449	.7824	.8559	.7373
S54	22.4000	8.9796	.7590	.9022	.7437
S55	22.5200	9.4792	.6187	.8307	.7688
S56	22.4400	9.5984	.5496	.4135	.7806
S57	22.3400	9.9433	.4518	.4938	.7984
S58	22.4000	11.5102	.1358	.2778	.8483

Reliability Coefficients 7 items

Alpha = .8073 Standardized item alpha = .8090

N of Cases = 50.0

Item Means	Mean	Minimum	Maximum	Range	Max/Min	Variance
	3.7640	3.6800	3.9600	.2800	1.0761	.0127

Item Variances	Mean	Minimum	Maximum	Range	Max/Min	Variance
	.5736	.4820	.7331	.2510	1.5207	.0093

Item-total Statistics

	Scale Mean if Item Deleted	Scale Variance if Item Deleted	Corrected Item- Total Correlation	Squared Multiple Correlation	Alpha if Item Deleted
S59	15.1200	4.6792	.5171	.4280	.6818
S60	15.1400	4.5718	.5830	.5008	.6568
S61	15.0800	4.4424	.6979	.4906	.6172
S62	15.0800	4.6465	.5766	.3678	.6603
S63	14.8600	5.4290	.2017	.1534	.8090

Reliability Coefficients 5 items

Alpha = .7354 Standardized item alpha = .7502

N of Cases = 50.0

Item Means	Mean	Minimum	Maximum	Range	Max/Min	Variance
	3.9440	3.7200	4.0400	.3200	1.0860	.0171

Item Variances	Mean	Minimum	Maximum	Range	Max/Min	Variance
	.6604	.4506	.7347	.2841	1.6304	.0144

Item-total Statistics

	Scale Mean if Item Deleted	Scale Variance if Item Deleted	Corrected Item- Total Correlation	Squared Multiple Correlation	Alpha if Item Deleted
S64	15.7800	6.9098	.8320	.8118	.8333
S65	15.7200	6.9812	.7930	.7343	.8430
S66	15.6800	6.8343	.8355	.7791	.8321
S67	15.7000	7.3980	.7253	.5824	.8595
S68	16.0000	9.1020	.4333	.2939	.9156

Reliability Coefficients 5 items

Alpha = .8850 Standardized item alpha = .8793

การวิเคราะห์ ความเที่ยงตรงทั้งฉบับ

Item-total Statistics

	Scale Mean if Item Deleted	Scale Variance if Item Deleted	Corrected Item- Total Correlation	Alpha if Item Deleted
S1	258.8200	188.1914	.0964	.8235
S2	258.9400	191.4045	-.0746	.8274
S3	258.9800	184.7547	.2835	.8199
S4	258.7000	183.8061	.4041	.8182
S5	258.9800	184.7547	.2835	.8199
S6	259.0400	185.1412	.2524	.8205
S7	259.6800	186.2220	.1770	.8221
S8	259.6200	188.6894	.0516	.8249
S9	259.6000	189.3878	.0199	.8255
S10	259.8400	188.5861	.0743	.8239
S11	259.8800	186.9241	.1740	.8220
S12	259.8600	188.4494	.0875	.8236
S13	259.9200	190.1159	-.0026	.8248
S14	259.8400	190.5045	-.0267	.8252
S15	259.8000	190.8163	-.0461	.8257
S16	259.8800	187.2098	.1810	.8219
S17	259.8200	188.6812	.0696	.8240
S18	259.7400	186.0331	.1991	.8216
S19	259.7400	180.8494	.4725	.8160
S20	259.8000	181.5510	.4264	.8169
S21	259.7600	183.0024	.3261	.8189
S22	259.7200	181.4302	.3933	.8173
S23	259.7200	182.5731	.3521	.8183
S24	259.7800	182.2567	.3918	.8176
S25	259.7800	181.3180	.4617	.8164
S26	259.7200	183.5527	.3319	.8189
S27	259.7000	181.0714	.4303	.8166
S28	259.6000	186.6531	.1493	.8227
S29	259.7000	183.8469	.3049	.8194
S30	259.7800	181.4812	.4756	.8163
S31	259.8200	183.3751	.3630	.8184
S32	259.7400	186.9310	.1377	.8229
S33	258.8200	188.1914	.0964	.8235
S34	258.9600	191.2229	-.0660	.8272
S35	258.9800	184.7547	.2835	.8199
S36	258.7000	183.8061	.4041	.8182
S37	258.9800	184.7547	.2835	.8199
S38	259.2200	187.8894	.1059	.8234
S39	259.7600	185.6963	.2388	.8208
S40	259.7400	181.1351	.4790	.8161
S41	259.8600	180.5718	.5446	.8152

Item-total Statistics

Scale	Scale	Corrected
-------	-------	-----------

	Mean if Item Deleted	Variance if Item Deleted	Item- Total Correlation	Alpha if Item Deleted
S42	259.7200	182.4506	.3906	.8177
S43	259.4600	180.2943	.4218	.8165
S44	259.4000	181.0612	.3798	.8174
S45	259.5800	182.7384	.3171	.8190
S46	259.4600	183.5188	.3092	.8193
S47	259.4400	184.5371	.2427	.8207
S48	259.4800	183.0302	.3031	.8193
S49	259.4800	185.4792	.1992	.8217
S50	259.6400	187.1739	.1338	.8229
S51	259.7200	182.2873	.3819	.8178
S52	259.6200	188.8527	.0440	.8250
S53	259.7600	184.8392	.2476	.8206
S54	259.6600	183.6167	.3238	.8191
S55	259.7800	183.0731	.3491	.8185
S56	259.7000	185.6837	.2014	.8216
S57	259.6000	187.4286	.1124	.8235
S58	259.6600	192.5147	-.1287	.8283
S59	259.7200	190.8996	-.0507	.8269
S60	259.7400	192.8086	-.1432	.8286
S61	259.6800	187.3649	.1349	.8228
S62	259.6800	188.6710	.0613	.8244
S63	259.4600	182.1718	.3248	.8187
S64	259.4800	182.3771	.3217	.8188
S65	259.4200	184.3710	.2280	.8211
S66	259.3800	182.6486	.3038	.8192
S67	259.4000	183.5102	.2802	.8198
S68	259.7000	182.1735	.4298	.8172

Reliability Coefficients

N of Cases = 50.0

N of Items = 68

Alpha = .8231

ค่าเฉลี่ย ส่วนเบี่ยงเบนมาตรฐาน ความเบ้ ความโด่งของแบบสอบถาม

การบริหารหลักสูตรและการจัดการเรียนรู้ปฐมวัย

ผลการวิเคราะห์ข้อมูลด้วยโปรแกรม SPSS

1. การบริหารจัดการหลักสูตรและการจัดการเรียนรู้ปฐมวัย (CEL)

Descriptive Statistics

	Mean	Std.	Skewness		Kurtosis	
	Statistic	Statistic	Statistic	Std. Error	Statistic	Std. Error
S1	4.1885	.82767	-.363	.107	-1.448	.214
S2	4.2269	.84573	-.450	.107	-1.456	.214
S3	4.1538	.82785	-.293	.107	-1.481	.214
S4	4.4442	.73238	-.914	.107	-.572	.214
S5	4.1538	.82785	-.293	.107	-1.481	.214
S6	4.1308	.82484	-.247	.107	-1.488	.214
S7	4.1231	.82603	-.232	.107	-1.497	.214
S8	4.1192	.83586	-.227	.107	-1.533	.214
S9	4.1808	.84549	-.353	.107	-1.513	.214
S10	4.2538	.82178	-.500	.107	-1.342	.214
S11	4.1538	.84170	-.297	.107	-1.527	.214
S12	4.2173	.93780	-.445	.107	-1.718	.214
S13	4.1538	.82785	-.293	.107	-1.481	.214
S14	4.4442	.73238	-.914	.107	-.572	.214
TATAL	4.2103	.61227	-.190	.107	-1.164	.214
TOTAL1 (PCC)	4.2335	.67333	-.325	.107	-1.217	.214
TOTAL2 (UCC)	4.1385	.67384	-.146	.107	-1.272	.214
TOTAL3 (SCC)	4.2446	.58866	-.218	.107	-.979	.214
Valid N (listwise)						

Correlation Matrix

		PCC	UCC	SCC
Correlation	PCC	1.000	.933	.833
	UCC	.933	1.000	.805
	SCC	.833	.805	1.000

KMO and Bartlett's Test

Kaiser-Meyer-Olkin Measure of Sampling Adequacy.		.733
Bartlett's Test of Sphericity	Approx. Chi-Square	1680.691
	df	3
	Sig.	.000

2. การพัฒนากรุปรวมวัย (DET)

Descriptive Statistics

	Mean	Std.	Skewness		Kurtosis	
	Statistic	Statistic	Statistic	Std. Error	Statistic	Std. Error
S15	4.1885	.82767	-.363	.107	-1.448	.214
S16	4.2269	.84573	-.450	.107	-1.456	.214
S17	4.1538	.82785	-.293	.107	-1.481	.214
S18	4.4442	.73238	-.914	.107	-.572	.214
S19	4.1538	.82785	-.293	.107	-1.481	.214
S20	4.1308	.82484	-.247	.107	-1.488	.214
S21	4.1231	.82603	-.232	.107	-1.497	.214
S22	4.1192	.83586	-.227	.107	-1.533	.214
S23	4.1808	.84549	-.353	.107	-1.513	.214
S24	4.2538	.82178	-.500	.107	-1.342	.214
S25	4.1538	.84170	-.297	.107	-1.527	.214
S26	4.2173	.93780	-.445	.107	-1.718	.214
S27	4.1538	.82785	-.293	.107	-1.481	.214
S28	4.4442	.73238	-.914	.107	-.572	.214
S29	4.1885	.82767	-.363	.107	-1.448	.214
S30	4.2269	.84573	-.450	.107	-1.456	.214
S31	4.1538	.82785	-.293	.107	-1.481	.214
S32	4.4442	.73238	-.914	.107	-.572	.214
S33	4.1538	.82785	-.293	.107	-1.481	.214
S34	4.1308	.82484	-.247	.107	-1.488	.214

S35	4.1231	.82603	-.232	.107	-1.497	.214
S36	4.1192	.83586	-.227	.107	-1.533	.214
S37	4.1808	.84549	-.353	.107	-1.513	.214
S38	4.2538	.82178	-.500	.107	-1.342	.214
S39	4.1538	.84170	-.297	.107	-1.527	.214
S40	4.2173	.93780	-.445	.107	-1.718	.214
TOTAL1 (LET)	4.2163	.68873	-.308	.107	-1.288	.214
TOTAL2 (SD)	4.2014	.60376	-.126	.107	-1.165	.214
TOTAL3 (LEC)	4.1974	.59519	-.110	.107	-1.121	.214
TOTAL	4.2035	.61202	-.166	.107	-1.181	.214
Valid N (listwise)						

Correlation Matrix

	LET	SD	LEC
LET	1.000	.943	.925
SD	.943	1.000	.993
LEC	.925	.993	1.000

KMO and Bartlett's Test

Kaiser-Meyer-Olkin Measure of Sampling Adequacy.		.679
Bartlett's Test of Sphericity	Approx. Chi-Square	3376.706
	df	3
	Sig.	.000

3. การพัฒนาเด็กปฐมวัย (ECD)

Descriptive Statistics

	Mean	Std.	Skewness		Kurtosis	
	Statistic	Statistic	Statistic	Std. Error	Statistic	Std. Error
S41	4.1885	.82767	-.363	.107	-1.448	.214
S42	4.2231	.84448	-.442	.107	-1.458	.214
S43	4.1500	.82623	-.285	.107	-1.479	.214
S44	4.4423	.73223	-.908	.107	-.580	.214
S45	4.1538	.82785	-.293	.107	-1.481	.214
S46	4.1308	.82484	-.247	.107	-1.488	.214
S47	4.1250	.82690	-.236	.107	-1.499	.214
S48	4.1135	.83321	-.215	.107	-1.528	.214
S49	4.1808	.84549	-.353	.107	-1.513	.214
S50	4.2538	.82178	-.500	.107	-1.342	.214
S51	4.1538	.84170	-.297	.107	-1.527	.214
S52	4.2173	.93780	-.445	.107	-1.718	.214
S53	4.1538	.82785	-.293	.107	-1.481	.214
S54	4.4423	.73223	-.908	.107	-.580	.214
S55	4.2019	.82565	-.390	.107	-1.426	.214
S56	4.2346	.84591	-.467	.107	-1.446	.214
S57	4.1500	.82623	-.285	.107	-1.479	.214
S58	4.4404	.73471	-.905	.107	-.594	.214
S59	4.1635	.82717	-.312	.107	-1.471	.214
S60	4.1385	.82592	-.262	.107	-1.487	.214
S61	4.1442	.83306	-.276	.107	-1.506	.214
S62	4.1135	.83321	-.215	.107	-1.528	.214
S63	4.1865	.84765	-.365	.107	-1.513	.214
S64	4.2538	.82178	-.500	.107	-1.342	.214
S65	4.1538	.84170	-.297	.107	-1.527	.214
S66	4.2096	.93544	-.429	.107	-1.723	.214
S67	4.1538	.82785	-.293	.107	-1.481	.214

S68	4.4346	.73158	-.884	.107	-.611	.214
TOTAL	117.9077	17.07433	-.199	.107	-1.156	.214
TOTAL1 (PDB)	4.2315	.67141	-.327	.107	-1.212	.214
TOTAL2 (PDP)	4.1596	.62288	-.073	.107	-1.201	.214
TOTAL3 (PDS)	4.2629	.61433	-.338	.107	-.977	.214
TOTAL4 (PDC)	4.1492	.69073	-.190	.107	-1.333	.214
TOTAL5 (FPE)	4.2412	.58504	-.224	.107	-.963	.214
TOTAL 11	4.2110	.60980	-.199	.107	-1.156	.214

Correlation Matrix

	PDB	PDP	PDS	PDC	FPE
PDB	1.000	.893	.970	.956	.830
PDP	.893	1.000	.875	.944	.904
PDS	.970	.875	1.000	.915	.898
PDC	.956	.944	.915	1.000	.813
FPE	.830	.904	.898	.813	1.000

KMO and Bartlett's Test

Kaiser–Meyer–Olkin Measure of Sampling Adequacy.		.665
Bartlett's Test of Sphericity	Approx. Chi-Square	5624.374
	df	10
	Sig.	.000

4. องค์ประกอบหลัก ภาวะผู้นำทางวิชาการ (IL)

Descriptive Statistics

	Mean	Std. Deviation	Analysis N
PCC	4.2335	.67333	520
UCC	4.1385	.67384	520
SCC	4.2446	.58866	520
LET	4.2161	.68880	520
SD	4.2016	.60387	520
LEC	4.1974	.59547	520
PDB	4.2315	.67141	520
PDP	4.1596	.62291	520
PDS	4.2628	.61416	520
PDC	4.1492	.69073	520
FPE	4.2412	.58504	520

Descriptive Statistics

	Mean	Std. Deviation	Analysis N
PCC	4.2335	.67333	520
UCC	4.1385	.67384	520
SCC	4.2446	.58866	520

Correlation Matrix

	PCC	UCC	SCC
PCC	1.000	.933	.833
UCC	.933	1.000	.805
SCC	.833	.805	1.000

KMO and Bartlett's Test

Kaiser-Meyer-Olkin Measure of Sampling Adequacy.		.733
Bartlett's Test of Sphericity	Approx. Chi-Square	1680.691
	df	3
	Sig.	.000

5. เพศ อายุ ประสบการณ์

Statistics

		SEX	WUT	OLE	EXPRERIO	SCHOOL
N	Valid	520	520	520	520	520
	Missing	0	0	0	0	0
Mean		1.9288	2.1423	2.3000	1.8365	1.8846
Std. Deviation		.25733	.57479	1.02493	.68159	.82480
Variance		.06622	.33038	1.05048	.46456	.68030
Range		1.00	3.00	3.00	3.00	3.00
Maximum		2.00	4.00	4.00	4.00	4.00

SEX

		Frequency	Percent	Valid Percent	Cumulative Percent
Valid	MALE	37	7.1	7.1	7.1
	WAMAN	483	92.9	92.9	100.0
	Total	520	100.0	100.0	

WUT

		Frequency	Percent	Valid Percent	Cumulative Percent
Valid	ต่ำกว่า 31	50	9.6	9.6	9.6
	31 - 40 ปี	350	67.3	67.3	76.9
	41 - 50 ปี	116	22.3	22.3	99.2
	51 - 60 ปี	4	.8	.8	100.0
	Total	520	100.0	100.0	

OLE

		Frequency	Percent	Valid Percent	Cumulative Percent
Valid	ต่ำกว่า 31	120	23.1	23.1	23.1
	11 - 20 ปี	222	42.7	42.7	65.8
	41 - 50 ปี	80	15.4	15.4	81.2
	51 - 60 ปี	98	18.8	18.8	100.0
	Total	520	100.0	100.0	

EXPRERIO

		Frequency	Percent	Valid Percent	Cumulative Percent
Valid	ต่ำกว่า 11 ปี	165	31.7	31.7	31.7
	11 - 20 ปี	280	53.8	53.8	85.6
	21 - 30 ปี	70	13.5	13.5	99.0
	31 - 40 ปี	5	1.0	1.0	100.0
	Total	520	100.0	100.0	

SCHOOL

		Frequency	Percent	Valid Percent	Cumulative Percent
Valid	เล็ก	180	34.6	34.6	34.6
	กลาง	250	48.1	48.1	82.7
	ใหญ่	60	11.5	11.5	94.2
	ใหญ่ พิเศษ	30	5.8	5.8	100.0
	Total	520	100.0	100.0	

ภาคผนวก จ

แบบสอบถามที่ใช้ในการวิจัยเรื่อง
การพัฒนาตัวบ่งชี้ภาวะผู้นำทางวิชาการสำหรับครูปฐมวัย
สังกัดสำนักงานเขตพื้นที่การศึกษาประถมศึกษา
ในภาคตะวันออกเฉียงเหนือ (ฉบับสมบูรณ์)



แบบสอบถามเพื่อการวิจัย

การพัฒนาตัวบ่งชี้ภาวะผู้นำทางวิชาการสำหรับครูปฐมวัย

สังกัดสำนักงานเขตพื้นที่การศึกษาประถมศึกษาในภาคตะวันออกเฉียงเหนือ

THE DEVELOPEMENT OF INSTRUCTIONAL LEADERSHIP INDICATORS FOR EARLY CHILDHOOD TAECHERS UNDER THE PRIMARY EDUCATION SERVICE AREA OFFICE

IN THE NORTHEAST THAILAND

เรียน ครูปฐมวัย สังกัดสำนักงานเขตพื้นที่การศึกษาประถมศึกษาในภาคตะวันออกเฉียงเหนือ

เนื่องด้วยดิฉันนางวันเพ็ญ นันทะศรี นักศึกษาปริญญาเอก หลักสูตรปรัชญาดุษฎีบัณฑิต สาขาวิชา การบริหารและพัฒนากการศึกษา คณะครุศาสตร์ มหาวิทยาลัยราชภัฏสกลนคร กำลังทำวิทยานิพนธ์ เรื่อง “การพัฒนาตัวบ่งชี้ภาวะผู้นำทางวิชาการสำหรับครูปฐมวัย สังกัดสำนักงานเขตพื้นที่การศึกษาประถมศึกษาในภาคตะวันออกเฉียงเหนือ” โดยมีคณะกรรมการ ที่ปรึกษาวิทยานิพนธ์ คือ 1) ผู้ช่วยศาสตราจารย์ ดร.วาโร เพ็งสวัสดิ์ 2) รองศาสตราจารย์ ดร.ศักดิ์ไทย สุรกิจบวร และ 3) ผู้ช่วยศาสตราจารย์ ดร.วัลนิกา ฉลากบาง ซึ่งการทำวิทยานิพนธ์ดังกล่าวมีความจำเป็นอย่างยิ่งที่ต้องได้รับความกรุณาข้อมูลจากท่าน ดังนั้นดิฉันใคร่ขอความอนุเคราะห์ท่านในการตอบแบบสอบถามเพื่อการวิจัยในครั้งนี้

คำชี้แจง 1. แบบสอบถามเพื่อการวิจัย แบ่งออกเป็น 2 ตอน ดังนี้

ตอนที่ 1 ข้อมูลสถานภาพของครูปฐมวัย สังกัดสำนักงานเขตพื้นที่การศึกษาประถมศึกษาในภาคตะวันออกเฉียงเหนือ

ตอนที่ 2 ระดับพฤติกรรมการภาวะผู้นำทางวิชาการสำหรับครูปฐมวัย สังกัดสำนักงานเขตพื้นที่การศึกษาประถมศึกษาในภาคตะวันออกเฉียงเหนือ

2. โปรดอ่านคำชี้แจงในการตอบแบบสอบถามแต่ละตอนกรุณาตอบแบบสอบถามทุกข้อตามความเป็นจริง และตรวจสอบความเรียบร้อยก่อนจัดส่งคืนแบบไม่ต้องระบุชื่อของผู้ตอบ โดยผู้วิจัยขอรับรองว่าคำตอบของท่านจะถูกเก็บเป็นความลับ ซึ่งไม่มีผลกระทบใดๆ ทั้งสิ้นต่อสถานศึกษาและตัวท่านเอง

ขอขอบพระคุณเป็นอย่างยิ่งที่ให้ความอนุเคราะห์ในการตอบแบบสอบถามในครั้งนี้

นางวันเพ็ญ นันทะศรี

นักศึกษาระดับปริญญาเอก สาขาวิชาการบริหารและพัฒนากการศึกษา

คณะครุศาสตร์ มหาวิทยาลัยราชภัฏสกลนคร

ตอนที่ 1 ข้อมูลสถานภาพของครูปฐมวัย สังกัดสำนักงานเขตพื้นที่การศึกษาประถมศึกษา
ในภาคตะวันออกเฉียงเหนือ

คำชี้แจง โปรดทำเครื่องหมาย ✓ ลงใน หรือเติมข้อความในช่องว่างที่ตรงกับความเป็นจริงของท่าน

1. เพศ

1. ชาย
 2. หญิง

2. อายุ

1. ไม่เกิน 30 ปี
 2. 31 – 40 ปี
 3. 41 – 50 ปี
 4. 51 – 60 ปี

3. วุฒิการศึกษาสูงสุด

1. ต่ำกว่าปริญญาตรี
 2. ปริญญาตรี
 3. ปริญญาโท
 4. ปริญญาเอก

4. ประสบการณ์ในการทำงาน

1. ไม่เกิน 10 ปี
 2. 11 – 20 ปี
 3. 21 – 30 ปี
 4. 31 – 40 ปี
 5. 41 ปี ขึ้นไป

5. ขนาดโรงเรียน

1. เล็ก (จำนวนนักเรียน 1 – 120 คนลงมา)
 2. กลาง (จำนวนนักเรียน 121 – 600 คน)
 3. ใหญ่ (จำนวนนักเรียน 601 – 1,500 คน)
 4. ใหญ่พิเศษ (จำนวนนักเรียน 1,500 คน ขึ้นไป)

**ตอนที่ 2 ระดับพฤติกรรมภาวะผู้นำทางวิชาการสำหรับครูปฐมวัย สังกัดสำนักงานเขตพื้นที่
การศึกษาประถมศึกษา ในภาคตะวันออกเฉียงเหนือ**

คำชี้แจง โปรดทำเครื่องหมาย ✓ ลงในช่องที่ตรงกับระดับพฤติกรรมของท่านในแต่ละข้อว่าท่านมีความคิดเห็นต่อการปฏิบัติ / การกระทำ / การแสดงออกของท่านอยู่ในระดับใด โดยพิจารณาจากเกณฑ์ ต่อไปนี้
1 = น้อยที่สุด 2 = น้อย 3 = ปานกลาง 4 = มาก 5 = มากที่สุด

ลำดับ ที่	พฤติกรรมภาวะผู้นำทางวิชาการสำหรับครูปฐมวัย	ระดับพฤติกรรม				
		1	2	3	4	5
องค์ประกอบหลัก การบริหารจัดการหลักสูตรและการจัดการเรียนรู้ปฐมวัย						
องค์ประกอบย่อย การจัดทำหลักสูตรสถานศึกษาปฐมวัย						
1	มีความตระหนักถึงความสำคัญในการจัดทำหลักสูตรสถานศึกษาปฐมวัย					
2	ศึกษาหลักสูตรการศึกษาปฐมวัยและมีส่วนร่วมในการกำหนดวิสัยทัศน์ ภารกิจ เป้าหมายในการจัดการศึกษาปฐมวัยของสถานศึกษา					
3	สร้างและพัฒนาหลักสูตรโดยมีเนื้อหาที่สอดคล้องกับหลักสูตรแกนกลางและท้องถิ่น					
4	จัดเตรียมแหล่งเรียนรู้ทั้งภายในและภายนอกสถานศึกษาให้มีความหลากหลายและเหมาะสมกับวัยของเด็กปฐมวัย					
5	จัดทำระบบข้อมูลสารสนเทศและนำสารสนเทศมาใช้ในการสร้างหลักสูตรสถานศึกษาปฐมวัย					
องค์ประกอบย่อย การใช้หลักสูตรสถานศึกษาปฐมวัย						
6	วางแผนระดมทรัพยากรมาใช้ในการบริหารจัดการหลักสูตรสถานศึกษาปฐมวัย					
7	ใช้แผนการจัดประสบการณ์ที่สอดคล้องกับหลักสูตรการศึกษาปฐมวัย และสามารถจัดประสบการณ์การเรียนรู้ที่หลากหลายสอดคล้องกับความแตกต่างระหว่างบุคคล					
8	จัดประสบการณ์การเรียนรู้ โดยบูรณาการผ่านการเล่นและประสบการณ์ตรง					
9	ใช้แหล่งเรียนรู้ทั้งภายในและภายนอกสถานศึกษาอย่างหลากหลายและเหมาะสมกับวัยของเด็กปฐมวัย					

**ตอนที่ 2 ระดับพฤติกรรมภาวะผู้นำทางวิชาการสำหรับครูปฐมวัย สังกัดสำนักงาน
เขตพื้นที่การศึกษาประถมศึกษา ในภาคตะวันออกเฉียงเหนือ (ต่อ)**

คำชี้แจง โปรดทำเครื่องหมาย ✓ ลงในช่องที่ตรงกับระดับพฤติกรรมของท่านในแต่ละข้อว่าท่านมี
ความคิดเห็นต่อการปฏิบัติ / การกระทำ / การแสดงออกของท่านอยู่ในระดับใด โดยพิจารณา
จากเกณฑ์ต่อไปนี้

1 = น้อยที่สุด 2 = น้อย 3 = ปานกลาง 4 = มาก 5 = มากที่สุด

ลำดับ ที่	พฤติกรรมภาวะผู้นำทางวิชาการสำหรับครูปฐมวัย	ระดับพฤติกรรม				
		1	2	3	4	5
องค์ประกอบย่อย การนิเทศ กำกับ ติดตาม ประเมินผลสรุปผล และปรับปรุงแก้ไขการบริหารหลักสูตรสถานศึกษาปฐมวัย						
10	จัดทำแผนงานและโครงการการนิเทศ กำกับ ติดตาม และ ประเมินผลโดยใช้ข้อมูลสารสนเทศ					
11	สร้างเครือข่ายการเรียนรู้ทั้งในและนอกสถานศึกษา					
12	สรุปและประเมินผลการใช้หลักสูตรสถานศึกษาปฐมวัย					
13	รายงานผลการดำเนินงานบริหารจัดการหลักสูตรสถานศึกษา ปฐมวัยให้ผู้เกี่ยวข้องทราบ					
14	จัดทำสารนิทัศน์ (ข้อมูลพัฒนาการของนักเรียน) และนำมาไตร่ตรอง เพื่อใช้ประโยชน์ในการพัฒนาเด็กปฐมวัย					
องค์ประกอบหลัก การพัฒนาครูปฐมวัย						
องค์ประกอบย่อย การเป็นผู้นำพัฒนาเพื่อนครูปฐมวัย						
15	เป็นผู้มีมนุษยสัมพันธ์ที่ดีสามารถปรับตัวเข้ากับผู้อื่นได้อย่าง เหมาะสม					
16	เป็นผู้ให้บริการแหล่งศึกษา ค้นคว้า วิจัยประสานความร่วมมือกับ บุคคลหรือองค์กรต่างๆ					
17	สนทนาและสื่อสารอย่างสร้างสรรค์					
18	มีส่วนร่วมในการเปลี่ยนแปลงเพื่อเพิ่มประสิทธิภาพและการพัฒนา โรงเรียนและเครือข่ายโรงเรียน					
19	ให้ความช่วยเหลือให้คำแนะนำแก่เพื่อนครู					
20	ส่งเสริมและสนับสนุนให้เพื่อนครูปฐมวัยทำวิจัยเพื่อพัฒนาเด็ก ปฐมวัย					

**ตอนที่ 2 ระดับพฤติกรรมภาวะผู้นำทางวิชาการสำหรับครูปฐมวัย สังกัดสำนักงาน
เขตพื้นที่การศึกษาประถมศึกษา ในภาคตะวันออกเฉียงเหนือ (ต่อ)**

คำชี้แจง โปรดทำเครื่องหมาย ✓ ลงในช่องที่ตรงกับระดับพฤติกรรมของท่านในแต่ละข้อว่าท่านมี
ความคิดเห็นต่อการปฏิบัติ / การกระทำ / การแสดงออกของท่านอยู่ในระดับใด โดยพิจารณา
จากเกณฑ์ ต่อไปนี้

1 = น้อยที่สุด 2 = น้อย 3 = ปานกลาง 4 = มาก 5 = มากที่สุด

ลำดับ ที่	พฤติกรรมภาวะผู้นำทางวิชาการสำหรับครูปฐมวัย	ระดับพฤติกรรม				
		1	2	3	4	5
องค์ประกอบย่อย การพัฒนาตนเอง						
21	มีความรักและศรัทธาในวิชาชีพ					
22	มีวินัยและความรับผิดชอบในวิชาชีพ					
23	ดำรงชีวิตได้อย่างเหมาะสม					
24	เป็นบุคคลแห่งการเปลี่ยนแปลง					
25	ปฏิบัติกิจกรรมทางวิชาการที่เกี่ยวข้องกับการพัฒนาวิชาชีพอยู่เสมอ					
26	มุ่งพัฒนาเด็กปฐมวัยให้เต็มตามศักยภาพ					
27	พูดจา ไพเราะ สุภาพอ่อนโยน มีความสุขุมเยือกเย็นและแก้ไข ปัญหาด้วยเหตุผล					
28	ศึกษาค้นคว้าหาความรู้ ติดตามองค์ความรู้ใหม่ๆ ทางวิชาการใน เรื่องของการศึกษาปฐมวัยและวิชาชีพครู					
29	สร้างองค์ความรู้และนวัตกรรมในการพัฒนาองค์กรและวิชาชีพ					
30	แลกเปลี่ยนความคิดเห็นและสร้างเครือข่าย					
31	สร้างความสัมพันธ์และความร่วมมือกับชุมชนเพื่อการจัดการเรียนรู้					
องค์ประกอบย่อย การเป็นผู้นำในการจัดประสบการณ์การเรียนรู้ การสอนสำหรับเด็กปฐมวัย						
32	ออกแบบกิจกรรมการเรียนรู้อย่างหลากหลายเหมาะสมสอดคล้อง กับวัยและความต้องการของเด็กปฐมวัยและชุมชน					
33	จัดทำแผนการจัดประสบการณ์อย่างเป็นระบบโดยบูรณาการอย่าง สอดคล้องและเชื่อมโยงกัน					

ตอนที่ 2 ระดับพฤติกรรมภาวะผู้นำทางวิชาการสำหรับครูปฐมวัย สังกัดสำนักงาน

เขตพื้นที่การศึกษาประถมศึกษา ในภาคตะวันออกเฉียงเหนือ (ต่อ)

คำชี้แจง โปรดทำเครื่องหมาย ✓ ลงในช่องที่ตรงกับระดับพฤติกรรมของท่านในแต่ละข้อว่าท่านมีความคิดเห็นต่อการปฏิบัติ / การกระทำ / การแสดงออกของท่านอยู่ในระดับใด โดยพิจารณาจากเกณฑ์ ต่อไปนี้

1 = น้อยที่สุด 2 = น้อย 3 = ปานกลาง 4 = มาก 5 = มากที่สุด

ลำดับ ที่	พฤติกรรมภาวะผู้นำทางวิชาการสำหรับครูปฐมวัย	ระดับพฤติกรรม				
		1	2	3	4	5
องค์ประกอบย่อย การเป็นผู้นำในการจัดประสบการณ์การเรียนรู้ การสอนสำหรับเด็กปฐมวัย (ต่อ)						
34	จัดประสบการณ์การเรียนรู้การสอนโดยเน้นเด็กปฐมวัยเป็นสำคัญ					
35	ใช้หลักจิตวิทยาในการจัดประสบการณ์การเรียนรู้ให้เด็กปฐมวัยเกิด การเรียนรู้อย่างมีความสุข และพัฒนาเต็มตามศักยภาพ					
36	ใช้เครื่องมือในการวัดและประเมินพัฒนาการของเด็กปฐมวัยอย่าง หลากหลายและสรุปรายงานผลพัฒนาการของเด็กปฐมวัยแก่ ผู้ปกครอง					
37	ประเมินผลการออกแบบการเรียนรู้เพื่อนำไปใช้ปรับปรุงและพัฒนา กระบวนการจัดประสบการณ์ของครูปฐมวัย					
38	ใช้แหล่งเรียนรู้และภูมิปัญญาท้องถิ่นในชุมชนในการจัดการเรียนรู้					
39	ใช้เทคโนโลยีคอมพิวเตอร์ในการผลิตสื่อ/นวัตกรรมที่ใช้ในการ จัดการเรียนรู้					
40	การวิเคราะห์ สังเคราะห์และวิจัยเพื่อพัฒนาเด็กปฐมวัย					
องค์ประกอบหลัก การพัฒนาเด็กปฐมวัย						
องค์ประกอบย่อย ส่งเสริมการเรียนรู้เพื่อพัฒนาการ ด้านร่างกาย						
41	ส่งเสริมให้เด็กปฐมวัยมีสุขภาพอนามัยที่สมบูรณ์					
42	ส่งเสริมให้เด็กปฐมวัยมีสุขนิสัยที่ดี					

**ตอนที่ 2 ระดับพฤติกรรมภาวะผู้นำทางวิชาการสำหรับครูปฐมวัย สังกัดสำนักงาน
เขตพื้นที่การศึกษาประถมศึกษา ในภาคตะวันออกเฉียงเหนือ (ต่อ)**

คำชี้แจง โปรดทำเครื่องหมาย ✓ ลงในช่องที่ตรงกับระดับพฤติกรรมของท่านในแต่ละข้อว่าท่านมี
ความคิดเห็นต่อการปฏิบัติ / การกระทำ / การแสดงออกของท่านอยู่ในระดับใด โดยพิจารณา
จากเกณฑ์ ต่อไปนี้
1 = น้อยที่สุด 2 = น้อย 3 = ปานกลาง 4 = มาก 5 = มากที่สุด

ลำดับ ที่	พฤติกรรมภาวะผู้นำทางวิชาการสำหรับครูปฐมวัย	ระดับพฤติกรรม				
		1	2	3	4	5
องค์ประกอบย่อย ส่งเสริมการเรียนรู้เพื่อพัฒนาการด้าน ร่างกาย (ต่อ)						
43	ส่งเสริมให้เด็กปฐมวัยสามารถใช้กล้ามเนื้อมัดใหญ่ได้อย่าง คล่องแคล่วและประสานสัมพันธ์ได้ดี					
44	ส่งเสริมให้เด็กปฐมวัยสามารถใช้กล้ามเนื้อมัดเล็กที่มือได้อย่าง คล่องแคล่วและประสานสัมพันธ์อย่างดีกับตา					
45	ส่งเสริมให้เด็กปฐมวัยสามารถหลีกเลี่ยงต่อสภาวะที่เสี่ยงต่อโรค อุบัติเหตุ ภัยประเภทต่างๆ และสิ่งเสพติด					
องค์ประกอบย่อย ส่งเสริมการเรียนรู้เพื่อพัฒนาการด้าน อารมณ์และจิตใจ						
46	ส่งเสริมให้เด็กปฐมวัยมีสุขภาพจิตดีสมวัย					
47	ส่งเสริมให้เด็กปฐมวัยมีความมั่นใจในตนเองและกล้าแสดงออก					
48	ส่งเสริมให้เด็กปฐมวัยได้แสดงความพึงพอใจในผลงานของผู้อื่น					
49	ส่งเสริมให้เด็กปฐมวัยมีคุณธรรม จริยธรรมและมีจิตใจที่ดีงาม					
50	ส่งเสริมให้เด็กปฐมวัยรู้จักประหยัดอดออม					
51	ส่งเสริมให้เด็กปฐมวัยมีสุนทรียภาพสมวัย					
องค์ประกอบย่อย ส่งเสริมการเรียนรู้เพื่อพัฒนาการด้านสังคม						
52	ส่งเสริมให้เด็กปฐมวัยมีวินัยและความรับผิดชอบในตนเอง					
53	ส่งเสริมให้เด็กปฐมวัยสามารถปรับตัวเข้ากับสังคมได้					
54	ส่งเสริมให้เด็กปฐมวัยสามารถช่วยเหลือตนเองในกิจวัตรประจำวัน					
55	ส่งเสริมให้เด็กปฐมวัยสามารถปฏิบัติตนในการดูแลสิ่งแวดล้อมและ รักธรรมชาติ					

ตอนที่ 2 ระดับพฤติกรรมภาวะผู้นำทางวิชาการสำหรับครูปฐมวัย สังกัดสำนักงาน

เขตพื้นที่การศึกษาประถมศึกษา ในภาคตะวันออกเฉียงเหนือ (ต่อ)

คำชี้แจง โปรดทำเครื่องหมาย ✓ ลงในช่องที่ตรงกับระดับพฤติกรรมของท่านในแต่ละข้อว่าท่านมี

ความคิดเห็นต่อการปฏิบัติ / การกระทำ / การแสดงออกของท่านอยู่ในระดับใด โดยพิจารณาจากเกณฑ์ ต่อไปนี้

1 = น้อยที่สุด 2 = น้อย 3 = ปานกลาง 4 = มาก 5 = มากที่สุด

ลำดับ ที่	พฤติกรรมภาวะผู้นำทางวิชาการสำหรับครูปฐมวัย	ระดับพฤติกรรม				
		1	2	3	4	5
องค์ประกอบย่อย ส่งเสริมการเรียนรู้เพื่อพัฒนาการด้านสังคม (ต่อ)						
56	ส่งเสริมให้เด็กปฐมวัยปฏิบัติตามมารยาทและวัฒนธรรมไทย					
57	ส่งเสริมให้เด็กปฐมวัยสามารถอยู่ร่วมกับผู้อื่นได้อย่างมีความสุขและสามารถปฏิบัติตนเป็นสมาชิกที่ดีของสังคมในระบบประชาธิปไตย อันมีพระมหากษัตริย์เป็นประมุข					
58	ส่งเสริมให้เด็กปฐมวัยสามารถทำงานจนสำเร็จ ทำงานร่วมกับผู้อื่นได้และมีความรู้สึกที่ดีต่ออาชีพสุจริต					
องค์ประกอบย่อย ส่งเสริมการเรียนรู้เพื่อพัฒนาการด้านสติปัญญา						
59	ส่งเสริมให้เด็กปฐมวัยใช้ภาษาในการสื่อสารที่เหมาะสมกับวัย					
60	ส่งเสริมให้เด็กปฐมวัยสามารถคิดและแก้ปัญหาได้อย่างเหมาะสมกับวัย					
61	ส่งเสริมให้เด็กปฐมวัยมีจินตนาการและความคิดสร้างสรรค์					
62	ส่งเสริมให้เด็กปฐมวัยมีเจตคติที่ดีต่อการเรียนรู้ และมีทักษะในการแสวงหาความรู้					
63	ส่งเสริมให้เด็กปฐมวัยมีการเรียนรู้ด้วยตนเอง					
องค์ประกอบย่อย การติดตามความก้าวหน้าของเด็กปฐมวัย						
64	ติดตามสังเกตพัฒนาการของเด็กปฐมวัยโดยการสังเกตเป็นหลัก					
65	ดำเนินการพัฒนาเด็กปฐมวัยทุกคนให้มีความพร้อมในทุกๆ ด้าน					
66	จัดทำข้อมูลพัฒนาเด็กปฐมวัยเป็นรายบุคคล					
67	บันทึกรายงานผลและส่งต่อข้อมูลของเด็กปฐมวัยอย่างเป็นระบบ					
68	ประสานงานขอความร่วมมือกับชุมชนในการพัฒนาเด็กปฐมวัย					

มหาวิทยาลัยราชภัฏสุราษฎร์ธานี

ประวัติย่อของผู้วิจัย

มหาวิทยาลัยราชภัฏสุราษฎร์ธานี

ประวัติย่อของผู้วิจัย

ชื่อ – สกุล	วันเพ็ญ นันทะศรี (เจริญรัตน์)
วัน เดือน ปีเกิด	10 พฤศจิกายน 2516
สถานที่อยู่ปัจจุบัน	601/8 หมู่ 9 อำเภอพังโคน จังหวัดสกลนคร 47160
ตำแหน่งปัจจุบัน	ครู วิทยฐานะ ครูชำนาญการพิเศษ
สถานที่ทำงานปัจจุบัน	โรงเรียนชุมชนข้าวสูงสุวรรณค์ อำเภอวานรนิวาส จังหวัดสกลนคร สังกัดสำนักงานเขตพื้นที่การศึกษาประถมศึกษาสกลนคร เขต 3
ประวัติการศึกษา	
พ.ศ. 2529	ประถมศึกษาปีที่ 6 จากโรงเรียนบ้านหนองบัว อำเภอพังโคน จังหวัดสกลนคร
พ.ศ. 2535	มัธยมศึกษาปีที่ 6 จากโรงเรียนพังโคนวิทยาคม อำเภอพังโคน จังหวัดสกลนคร
พ.ศ. 2539	ครุศาสตรบัณฑิต (ค.บ.) วิชาเอกการศึกษาปฐมวัย สถาบันราชภัฏมหาสารคาม จังหวัดมหาสารคาม
พ.ศ. 2550	ศึกษาศาสตรมหาบัณฑิต (ศษ.ม.) สาขาหลักสูตรและการสอน มหาวิทยาลัยรามคำแหง
พ.ศ. 2555	ปรัชญาดุษฎีบัณฑิต (ปร.ด.) สาขาการบริหารและพัฒนาการศึกษา มหาวิทยาลัยราชภัฏสกลนคร
ประวัติการทำงาน	
พ.ศ. 2539	อาจารย์ 1 ระดับ 3 โรงเรียนบ้านหนองท่มท่ากระด้น อำเภอบ้านม่วง จังหวัดสกลนคร
พ.ศ. 2543	อาจารย์ 1 ระดับ 4 โรงเรียนบ้านหนองแอก อำเภอบ้านม่วง จังหวัดสกลนคร
พ.ศ. 2545	อาจารย์ 1 ระดับ 4 โรงเรียนชุมชนข้าวสูงสุวรรณค์ อำเภอวานรนิวาส จังหวัดสกลนคร
พ.ศ. 2546	อาจารย์ 1 ระดับ 5 โรงเรียนชุมชนข้าวสูงสุวรรณค์ อำเภอวานรนิวาส จังหวัดสกลนคร
พ.ศ. 2547	ครู คศ. 2 โรงเรียนชุมชนข้าวสูงสุวรรณค์ อำเภอวานรนิวาส จังหวัดสกลนคร

มหาวิทยาลัยราชภัฏสุราษฎร์ธานี